

## PowerMaxx ASE SSE 18 LTX Compact



Превод на оригиналната инструкция за експлоатация

**euromaster**

“Евромастер Импорт - Експорт” ООД е официален представител на производителя. Адрес на управление на фирмата: гр. София 1231, бул. “Ломско шосе” 246, тел. 0700 44 155, [www.euromasterbg.com](http://www.euromasterbg.com); e-mail: [info@euromasterbg.com](mailto:info@euromasterbg.com).

# PowerMaxx ASE

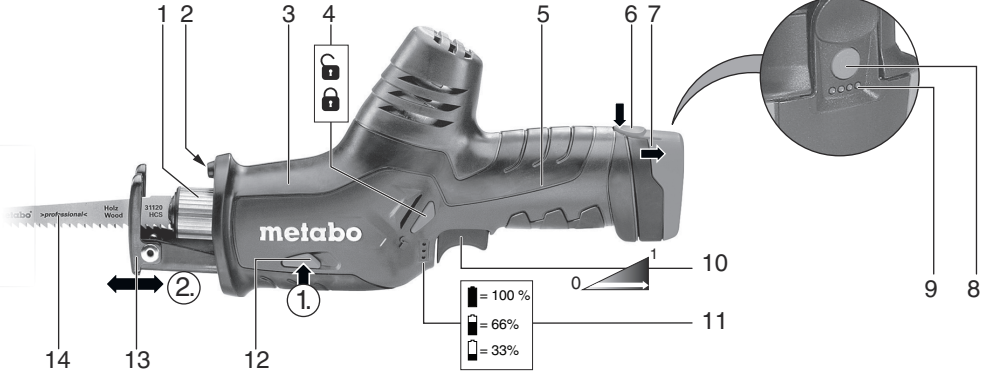

# SSE 18 LTX Compact

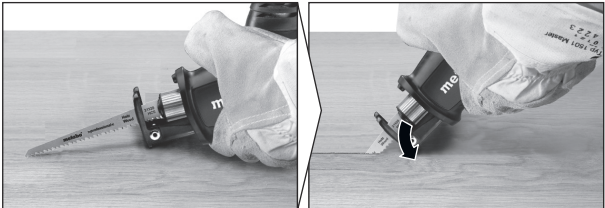
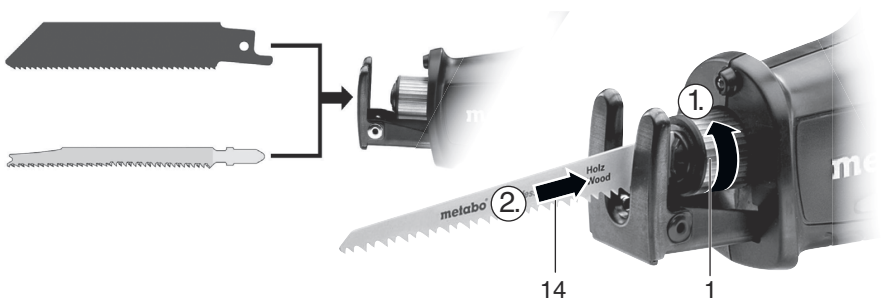
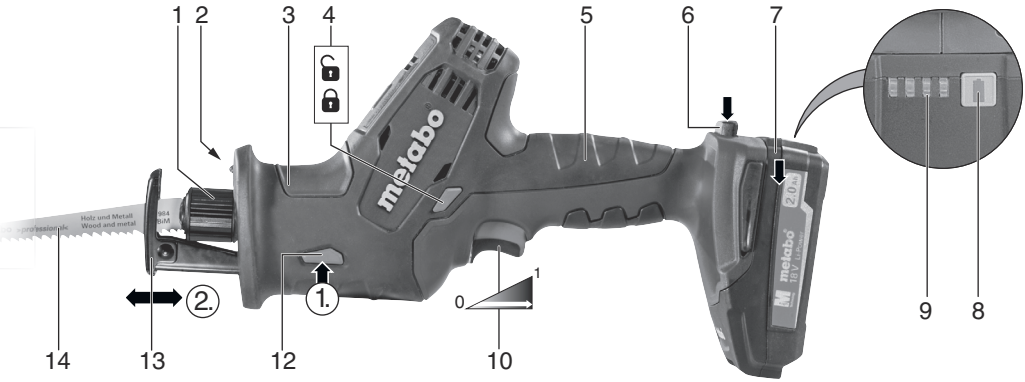

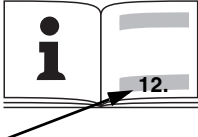
		<b>PowerMaxx ASE</b> *1) Serial Number: 02264..	<b>SSE 18 LTX Compact</b> *1) Serial Number: 02266..
<b>U</b>	<b>V</b>	10,8	18
<b>n<sub>0</sub></b>	<b>/min (spm)</b>	0 - 3100	0 - 3100
<b>s</b>	<b>mm (in)</b>	13 (1/2)	13 (1/2)
<b>m</b>	<b>kg (lbs)</b>	1,2 (2.6)	1,7 (3.7)
<b>a<sub>h, B</sub>/K<sub>h, B</sub></b>	<b>m/s<sup>2</sup></b>	7 / 1,5	10 / 1,5
<b>a<sub>h, WB</sub>/K<sub>h, WB</sub></b>	<b>m/s<sup>2</sup></b>	- / -	9 / 1,5
<b>L<sub>pA</sub>/K<sub>pA</sub></b>	<b>dB(A)</b>	79 / 3	80 / 3
<b>L<sub>WA</sub>/K<sub>WA</sub></b>	<b>dB(A)</b>	90 / 3	91 / 3

**CE** \*2) 2014/30/EU, 2006/42/EC, 2011/65/EU  
\*3) EN 60745-1:2009+A11:2010, EN 60745-2-11:2010, EN 50581:2012

2016-10-01, Bernd Fleischmann *i.v. B. F.*  
Direktor Produktentstehung & Qualität (Vice President Product Engineering & Quality)  
\*4) Metabowerke GmbH - Metabo-Allee 1 - 72622 Nuertingen, Germany

Възможни аксесоари

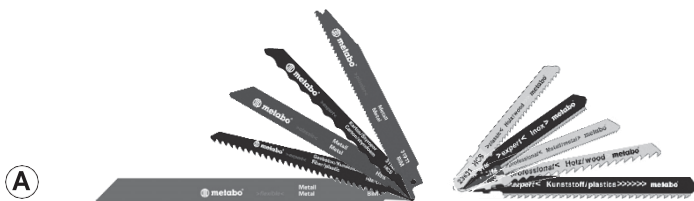

**B** **PowerMaxx ASE:**



LC 40

**SSE 18 LTX Compact:**



ASC 30-36 V



ASC ultra

etc.

**C** **PowerMaxx ASE:**



10,8 V	1,5 Ah	6.25439	Li-Power
10,8 V	3,0 Ah	6.25436	Li-Power
10,8 V	4,0 Ah	6.25585	Li-Power
etc.			

**SSE 18 LTX Compact:**



18 V	2,0 Ah	6.25596	Li-Power
18 V	4,0 Ah	6.25591	Li-Power
18 V	5,2 Ah	6.25592	Li-Power
etc.			

**D**  6.23443

Тези аксесоари не са включени в обхвата на доставката

# Инструкция за експлоатация

## 1. Декларация за съответствие

Декларираме на собствена отговорност: Тези саблени триони, идентифицирани чрез типа и серийния номер \*1), отговарят на всички съответстващи разпоредби на директивите \*2) и нормите \*3). Техническата документация се съхранява в \*4) - виж стр. 3.

## 2. Област на приложение

Сабленият трион е предназначен за рязане на дърво, метали, пластмаси или други подобни материали като твърда гума, фибростъкло и др.

Потребителят носи пълна отговорност за щети причинени от неправилна употреба.

Общоприетите правила за предотвратяване на аварии и приложената информация за безопасност трябва да бъдат спазвани.

## 3. Общи правила за безопасност



За ваша безопасност и защита на вашата машина, обръщайте внимание на всички части в текста, маркирани с този знак!



**ВНИМАНИЕ** – прочитането на инструкциите ще намали риска от нараняване.



**ВНИМАНИЕ** Прочетете всички правила за безопасност.

*Несъблюдаването им може да*

*доведе до токов удар, пожар и/или до тежки наранявания.*

**Съхранявайте всички правила за безопасност за бъдеща употреба.**

Предавайте електроинструмента само заедно с тези документи.

## 4. Специални мерки за сигурност

Когато има опасност при работа да бъдат допсени скрити ел. проводници, дръжте машината само за изолираните ѝ части. Контактът с тоководещи проводници поставя машината под напрежение и може да доведе до токов удар.

Когато няма да използвате машината, я заключете с помощта на блокировката срещу включване (4) за да избегнете неволно включване.

Извадете батериите от устройството, преди да извършвате ремонтни или настроенни манипулации с уреда.

Преди монтирането на батерията, се уверете, че уреда е изключен.

Носете винаги предпазни очила, работни ръкавици и здрави обувки, когато работите с вашата машина.

Уверете се, че на мястото, където ще работите, **не се намират водопроводи, газопроводи или ел. проводници** (напр. с помощта на металотърсач).

Убедете се, че когато режете водопроводни тръби в тях няма вода.

**При продължителна работа носете антифони.** Продължителното въздействие на силен шум може да доведе до увреждане на слуха.

Материали, които при обработка отделят застрашаващи здравето прахове или изпарения (напр. азбест), не бива да бъдат обработвани.

Не се опитвайте да режете екстремно дребни детайли.

Затегнете здраво детайла. В никакъв случай не го придържайте с ръка или крак.

Използвайте само остри, неповредени ножчета. Не използвайте ножчета с пукнатини или такива, които са с променена форма.

Използвайте машината само с монтиран упор. При рязане упорът трябва да бъде опрян сигурно към детайла.

Дръжте винаги здраво с две ръце машината за предназначенията за целта ръкохватки, заемете сигурна стойка и работете концентрирано.

Съществува опасност от нараняване от острото ножче.

Не допирайте движещото се ножче! Отстранявайте стружки или други подобни само при спряла машина.

По време на работа не бъркайте под детайла.

Опасност от прищипване по време на работа! Дръжте пръстите си далеч от устройството за затягане на ножчето (2).

LED-работно осветление (2): не наблюдавайте LED-светлината през оптични инструменти.



Пазете акумулаторите от вода!



Пазете акумулаторите от огън!

Не използвайте дефектни или деформирани акумулатори!

Не отваряйте акумулаторите!

Не докосвайте контактите и не ги давайте на късо!



Леко киселинна, запалима течност може да изтече от дефектни литиево-йонни батерии!



Ако течност от батерията изтече и влезне в контакт с кожата, веднага изплакнете обилно с вода. Ако течност от батерията попадне в очите ви, измийте ги с чиста вода

и незабавно потърсете медицинска помощ!  
Ако машината е дефектрала, извадете акумулатора от нея.

#### **Редуциране на праховото замърсяване:**



Частичите, които се образуват при работа с тази машина, могат да съдържат вещества, които могат да

предизвикат рак, алергични реакции, заболявания на дихателните пътища, малформации или грешки в развитието. Някои примери за такива вещества са: олово (в бои съдържащи олово), минерален прах (от тухли, бетон или др.), вещества за допълнителна обработка на дърво (хромат, предпазни емулсии), някои видове дървесина (напр. дъбов или буков прах), метали, азбест. Рискът е в зависимост от това, колко дълго са изложени на това натоварване работещите или намиращите се в близост лица. Не допускате попадането на такива частици в тялото ви. За да намалите вредните въздействия: погрижете се за добро проветряване на работното място и носете подходящи предпазни средства, като напр. предпазни дихателни маски, които са в състояние да филтрират микроскопичните частици.

Спазвайте валидните за вашата материал, персонал, приложен случай и място на работа разпоредби (напр. разпоредби за охраната на труда, рециклиране).

Деponирайте отделящите се частици на мястото на тяхното образуване, избягвайте тяхното складиране на неподходящи места.

Използвайте при специални приложения подходящи принадлежности. По този начин по-малко частици ще се отделят неконтролирано в околната среда.

Използвайте подходяща прахоуловителна система. Намалете риска от прах, като:

- не насочвате отделящата се въздушна струя към себе си или на близо стоящите лица, както и към купчинки с отложил се прах,
- използвате прахоуловител и/или пречиствател на въздуха,
- проветрявайте добре работното си място и го почиствайте с прахосмукачка. Метенето и издухването вдигат излишно прах.

Изсмуквайте или изпирайте работното облекло. Не го издухвайте, тупайте или четкайте.

#### **Транспортиране на Li-Ion-батерии:**

Транспортирането на Li-Ion батерии е предмет на правилника за транспорт на опасни товари (UN 3480 и UN 3481). Съобразявайте се при транспорта на батерии с актуалните разпоредби. Информирайте се при нужда при вашата спедиторска фирма. Сертифицирани опаковки може да намерите от Metabo. Изпращайте батерии, само ако те са с неповреден корпус и от тях не изтича течност. Извадете акумулатора от машината. Осигурете контактите срещу късо съединение (изолирайте ги напр. с изолирбанд).

## **5. Функционални елементи**

Виж стр. 2.

- 1 У-во за затягане на ножчетата
- 2 LED-работно осветление
- 3 Предна ръкохватка
- 4 Блокировка: (За застопоряване на шалтера (10) с цел избягване на самоволно включване.
- 5 Задна ръкохватка
- 6 Бутон за освобождаване на акумулатора
- 7 Акумулатор \*
- 8 Бутон за показване на капацитета \*
- 9 Индикатор на капацитета \*
- 10 Шалтер
- 11 Индикатор на капацитета
- 12 Бутон за настройка на упора
- 13 Упор
- 14 Ножче \*

\* в зависимост от модела / не влиза в окомплектовката

## **6. Експлоатация**

### **6.1 Мултифункционална мониторингова система на машината**



Ако машината се самоизключи, тогава електрониката е задействала защитната функция на машината.

#### **Отстраняване на проблеми:**

1. **Акумулатора е почти празен** (електрониката предпазва акумулатора от шети вследствие на дълбоко разреждане). Ако акумулатора е почти празен, трябва да се зареди отново!
2. По-продължителното претоварване на машината води до **температурно изключване**. Оставете машината или акумулатора да се охладят.  
**Съвет:** Ако батерията е много топла, може да я охладите по-бързо в едно „AIR COOLED“-зарядно устройство.
3. При твърде висока скорост на нарастването на силата на тока (както се случва напр. при внезапно блокиране или при откат) машината се самоизключва. Изключете машината чрез шалтера (10). След това я включете отново и продължете нормално работата си. Избягвайте по-нататъшни блокирания.

### **6.2 Акумулаторна батерия**

Преди употреба заредете акумулатора (7). При спад на мощността заредете отново акумулатора.

Оптималната температура на съхранение се намира между 10°C и 30°C.

**Li-Ion-акумулаторите „Li-Power, LiHD“** имат индикатор на капацитета (9):

- Натиснете бутона (8) и светодиодите ще покажат капацитета.

- Ако свети само една LED-лампа, то батерията е почти празна и трябва да бъде заредена наново.

**6.3 Изваждане и поставяне на батерията**  
**Изваждане:** Натиснете бутона за освобождаване (6) и издрпайте напред батерията (7).

**Поставяне:** Плъзнете напред до упор батерията (7)

**6.4 Поставяне, сваляне на ножчето**



Преди всякакви работи по машината отстранете акумулатора.



Не докосвайте ножчето непосредствено след работа, тъй-като то може да бъде извънредно горещо и да доведе до изгаряния на кожата.



Използвайте предимно ножчета за саблевидни триони.

- 1 Завъртете втулката (1) по посока на стрелката и задръжте.
- 2 Вкарайте ножчето (14) до упор или респ. го извадете.
- 3 Отпуснете втулката (1) (Втулката ще се върне обратно в начална позиция).
- 4 Проверете захващането на ножчето.

**Съвет** при използването на **ножчета за вертикален трион (Т-ножчета)**: Могат да се използват и двата вида ножчета. Използвайте основно ножчета за саблевидни триони. Внимавайте при поставянето на Т-ножчетата да са сложени перпендикулярно и до упор. Завъртете бавно втулката (1) в нейното изходно положение и внимавайте ножчето да лежи добре в гнездото.

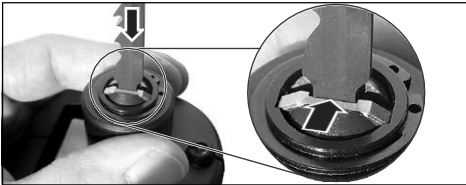

**Съвет:** Ако някога ножчето се счупи и не можете да го извадите на ръка от държача: завъртете втулката (1) по посока на стрелката и я задръжте. С върха на едно ножче закачете счупената част и го извадете. Най-подходящо за случая е използването на ситно назъбено ножче за рязане на метал.

**6.5 Регулиране на упора**

Чрез преместване на упора (13) може да бъде ограничена дълбочината на рязане (напр. при рязане пред стена).

Премествайте периодично упора (13), за да постигнете равномерно износване на ножчето.

- 1 Натиснете бутона (12) и преместете упора (13) в желаната позиция.
- 2 Отпуснете бутона (12) и преместете упора докато се фиксира.



Проверете дали упора (13) е добре закрепен.

## 7. Експлоатация

**7.1 Включване, изключване, обороти, блокировка (4):**



Шалтерът (10) е блокиран.



Шалтерът (10) е освободен.

**Включване, обороти:** натиснете шалтера (10). Може да променяте оборотите чрез промяна на натиска върху шалтера.

**Изключване:** Отпуснете шалтера (10).

**7.2 Съвети при работа**

**Рязане:**

Използвайте ножчета съобразени с обработвания материал.

Притиснете упора (13) на машината към обработвания детайл. Включете машината и чак тогава допрете ножчето до детайла.

Не допирайте движещото се ножче до други предмети или до пода (опасност от обратен удар или счупване на ножчето!)

Изберете подходящи за обработвания материал обороти.

Избягвайте прекомерния натиск върху ножчето (особено при дълги ножчетата).

При заклинване на ножчето веднага изключете машината. Разширете мястото на сръза с подходящ инструмент и извадете машината.

След завършване на рязането изключете машината и я извадете от мястото на сръза чак след като ножчето е спряло да се движи (опасност от обратен удар).

Блокирайте машината чрез бутона за блокиране (4) за да предотвратите самоволното и включване.

**Потاپящ сръз:**

Потапящи сръзове могат да се правят само в меки материали като дърво или пластмаса. Използвайте само къси ножчета.

Дръжте машината с две ръце за предназначенията за целта ръкохватки, заемете сигурна стойка и работете съсредоточено.

Виж фигурата на стр. 3: притиснете ръба на упора (13) на машината към детайла. Ножчето още не опира детайла. Включете машината. Краят на упора служи като точка на въртене, около която бавно изправете машината, при което ножчето се връзва в материала.

## 8. Поддръжка

Продухвайте редовно със състен въздух през задните вентилационни прорези.

— Редовно почиствайте: натиснете бутона (12) и извадете упора (13). Дръжте машината (без ножче) перпендикулярно надолу и леко я потупайте с ръка. Събралият се прах ще изпадне. Не смазвайте и не гресирайте.

## 9. Аксесоари

Използвайте само оригинални Metabo-акумулаторни батерии и Metabo-аксесоари. Виж стр. 4.

Използвайте само принадлежности които отговарят на данните и изискванията за машината описани в тази инструкция.

- A Широко асортимент от ножчета за най-различни материали и приложения
- B Зарядни устройства
- C Акумулатори
- D Смазочен щифт за охлаждане на ножчетата при рязане на метали.

Цялата гама аксесоари виж на [www.metabo.com](http://www.metabo.com) или в каталога.

## 10. Ремонти



Ремонтът на електроинструменти трябва да се извършва само от квалифицирани специалисти! Относно

нуждаещи се от ремонт Metabo електроинструменти се обръщайте към представителството на Metabo във вашата страна.

Схеми с резервни части може да намерите на [www.metabo.com](http://www.metabo.com).

## 11. Екология

Спазвайте националните разпоредби за рециклиране на излезли от употреба машини, аксесоари и опаковки. Не изхвърляйте акумулаторите заедно с битовите отпадъци! Върнете дефектните или изразходените акумулатори на вашия Метабо-търговец! Не изхвърляйте акумулаторите във водоеми.

 Само за страни членки на ЕС. Никога не изхвърляйте електроуреди в контейнерите за битов отпадък!

Съгласно European Guideline 2002/96/EC (разглеждащ експлоатацията на използвано електронно и електрическо оборудване), излязлите от употреба електроинструменти трябва да се съхраняват отделно и да се предадат на съответните пунктове за безопасно и природосъобразно рециклиране. Преди да изхвърлите акумулатора го разредете напълно в електроинструмента. Предпазете контактите от късо съединение (напр. с изолирбанд).

## 12. Технически данни

Разяснения към таблицата на стр. 3.

Промени в резултат на техническия прогрес са запазени.

U = Напрежение на акумулатора

n<sub>0</sub> = Брой ходове на празен ход

s = Дължина на хода

m = Тегло (с най-малкия акумулатор)

Стойностите са измерени съгласно EN 60745.

## Прав ток

Цитираните технически данни съдържат допустими отклонения (отговарящи на съответните валидни стандарти).



## Емисионни стойности

Тези стойности позволяват да се направи оценка на емисиите на електроинструмента и да се сравняват различни електроинструменти. В зависимост от условията на приложение, състоянието на електроинструмента или на работния инструмент действителното шумово и вибрационно натоварване може да бъде по-високо или по-ниско. Взимайте в предвид при оценката работните паузи и периодите с по-ниско натоварване. На базата на съответно коригираните прогнозни стойности въведете необходимите предпазни мерки за работещите, напр. организационни мероприятия.

Обща стойност на вибрациите (сума на векторите в трите посоки) определена съгласно EN 60745:

a<sub>h,B</sub> = Стойност на вибрационните емисии (рязане на шперплат 38 мм)

a<sub>h,WB</sub> = Стойност на вибрационните емисии (рязане на дърво, 100x100 mm)

K<sub>n, ...</sub> = Несигурност (вибрации)

Типични A-оценени нива на звуковото налягане:

L<sub>PA</sub> = Ниво на звуковото налягане

L<sub>WA</sub> = Ниво на звуковата мощност

K<sub>PA</sub>, K<sub>WA</sub> = Несигурност (ниво на звука)

При работа нивото на шума може да надвиши 80 dB(A).



## Носете антифони!



## WARRANTY CARD

MODEL.....

SERIAL № .....

TERM .....

*(for details see the warranty conditions)*

№, date of invoice / cash receipt.....

### DETAILS OF BUYER

NAME / COMPANY .....

*(be filled in by the employee)*

ADDRESS.....

*(be filled in by the employee)*

SIGNATURE OF BUYER.....

*(I am familiar with warranty conditions and the operating device is in good working order and accessory)*

### DETAILS OF SELLER

NAME / COMPANY .....

*(be filled in by the employee)*

ADDRESS .....

*(be filled in by the employee)*

DATE / STAMP .....

### SERVICE REPORT

Receiving Protocol	Date of adoption	Description of the defect	Date of transmission	Signature

**ГАРАНЦИОННА КАРТА**

МОДЕЛ.....

СЕРИЕН № .....

СРОК .....

*(за подробности виж гаранционните условия)*

№, дата на фактура / касов бон.....

**ДАНИИ ЗА КУПУВАЧА**

ИМЕ/ФИРМА .....

*(попълва се от служителя)*

АДРЕС.....

*(попълва се от служителя)***ДАНИИ ЗА ПРОДАВАЧА**

ИМЕ/ФИРМА .....

*(попълва се от служителя)*

АДРЕС .....

*(попълва се от служителя)*

ДАТА/ПЕЧАТ .....

**СЕРВИЗЕН ПРОТОКОЛ**

Приеман протокол	Дата на приемане	Описание на дефекта	Дата на предаване	Подпис

Централен сервиз: София, бул: "Ломско шосе" 246, тел.: 0700 44 155 (безплатен за цялата страна)

e-mail: [info@euromasterbg.com](mailto:info@euromasterbg.com)

## ГАРАНЦИОННИ УСЛОВИЯ

### ЗАДЪЛЖИТЕЛНИ ДОКУМЕНТИ:

- Копие от фактура
- Гаранционна карта
- Разпечатка на регистрацията в интернет за 3-годишна гаранция

### ГАРАНЦИОННИ СРОКОВЕ:

Минималната законова гаранция от 24 месеца по смисъла на ЗЗП, важи само за физически лица, за юридически лица гаранцията е 12 месеца, освен ако не е упоменато друго от производителя:

- Електроинструменти Метабо и, регистрирани в интернет на адрес: [www.metabo.com/xxl](http://www.metabo.com/xxl) в едномесечен срок след закупуването им 3 години
  - Електроинструменти Метабо без регистрацията в интернет 1 година
  - Акумулаторни батерии Метабо > 4 Ah 3 години
  - Други Акумулаторни батерии и Зарядни устройства 6 месеца
- Всички неизправности по функционирането на машините, причинени от дефекти по сглобяването или по материала, забелязани по време на гаранционния срок, се отстраняват безплатно в централен сервиз на Евромасер Импорт-Експорт ООД - град София.

### ОТ ГАРАНЦИЯ СА ИЗКЛЮЧЕНИ:

- Повреди, причинени от естествено износване на четки, гумени плотове, ремъци, патронници, масло, лагери, о-пръстени, грес, кабели, сервизни пакети за профилактика, филтри свещи и други
- Повреди причинени от претоварване, лошо поддържане, замърсяване, пренапрежение
- Счупвания и пукнатини, причинени от удар
- Дефекти, причинени от износени или нестандартни консумативи
- Дефекти, които се дължат на неспазване инструкцията за експлоатация, претоварване и дейности, несъответстващи на техническите характеристики на машината
- Рекламация се приема само ако машината не е отваряна от потребителя или от неоторизиран сервиз.

### ПРАВИЛА НА ТЪРГОВСКА ГАРАНЦИЯ ЗА ПОТРЕБИТЕЛСКИ СТОКИ:

Независимо от търговската гаранция продавачът отговаря за липсата на съответствие на потребителската стока с договора за продажба съгласно гаранцията по чл. 112 – 115.

Чл. 112. (1) При несъответствие на потребителската стока с договора за продажба потребителят има право да предяви рекламация, като поиска от продавача да приведе стоката в съответствие с договора за продажба. В този случай потребителят може да избира между извършване на ремонт на стоката или замяната ѝ с нова, освен ако това е невъзможно или избраният от него начин за обезщетение е непропорционален в сравнение с другия.

(2) Смята се, че даден начин за обезщетяване на потребителя е непропорционален, ако неговото използване налага разходи на продавача, които в сравнение с другия начин на обезщетяване са неразумни, като се вземат предвид:

1. стойността на потребителската стока, ако нямаше липса на несъответствие;
2. значимостта на несъответствието;
3. възможността да се предложи на потребителя друг начин на обезщетяване, който не е свързан със значителни неудобства за него.

Чл. 113. (1) Когато потребителската стока не съответства на договора за продажба, продавачът е длъжен да я приведе в съответствие с договора за продажба.

(2) Привеждането на потребителската стока в съответствие с договора за продажба трябва да се извърши в рамките на един месец, считано от предявяването на рекламацията от потребителя.

(3) След изтичането на срока по ал. 2 потребителят има право да развали договора и да му бъде възстановена заплатената сума или да иска намаляване на цената на потребителската стока съгласно чл. 114.

(4) Привеждането на потребителската стока в съответствие с договора за продажба е безплатно за потребителя. Той не дължи разходи за експедиране на потребителската стока или за материали и труд, свързани с ремонта ѝ, и не трябва да понася значителни неудобства.

(5) Потребителят може да иска и обезщетение за претърпените вследствие на несъответствието вреди.

Чл. 114. (1) При несъответствие на потребителската стока с договора за продажба и когато потребителят не е удовлетворен от решаването на рекламацията по чл. 113, той има право на избор между една от следните възможности:

1. разваляне на договора и възстановяване на заплатената от него сума;
  2. намаляване на цената.
- (2) Потребителят не може да претендира за възстановяване на заплатената сума или за намаляване цената на стоката, когато търговецът се съгласи да бъде извършена замяна на потребителската стока с нова или да се поправи стоката в рамките на един месец от предявяване на рекламацията от потребителя.
- (3) Търговецът е длъжен да удовлетвори искане за разваляне на договора и да възстанови заплатената от потребителя сума, когато след като е удовлетворил три рекламации на потребителя чрез извършване на ремонт на една и съща стока, в рамките на срока на гаранцията по чл. 115, е налице следваща поява на несъответствие на стоката с договора за продажба.
- (4) Потребителят не може да претендира за разваляне на договора, ако несъответствието на потребителската стока с договора е незначително. Чл. 115. (1) Потребителят може да упражни правото си по този раздел в срок до две години, считано от доставянето на потребителската стока.
- (2) Срокът по ал. 1 спира да тече през времето, необходимо за поправката или замяната на потребителската стока или за постигане на споразумение между продавача и потребителя за решаване на спора.
- (3) Упражняването на правото на потребителя по ал. 1 не е обвързано с никакъв друг срок за предявяване на иск, различен от срока по ал. 1.

**EUROMASTER IMPORT EXPORT LTD**



1231, Sofia, Bulgaria, 246 Lomsko shose Blvd.,

tel.: +359 700 44 155

fax: + 359 2 934 00 90

[www.euromasterbg.com](http://www.euromasterbg.com); e-mail: [info@euromasterbg.com](mailto:info@euromasterbg.com)