

# RAIDER PNEUMATIC



**RAIDER**<sup>®</sup>  
Pneumatic

- такер пневматичен
- air stapler
- capsator pneumatic
- heftalica pneumatica
- хефталица пнеувматска
- συρραπτικό πεπιεσμένου αέρα
- vzduchová zošivačka
- воздушный степлер
- zračni češalj
- agrafeuse pneumatique
- pinzatrice ad ari
- grapadora de aire
- grampeador de ar

## Contents

2	BG	схема
3	BG	инструкции за експлоатация
8	EN	instructions' manual
12	RO	instrucțiuni
16	SR	uputstva za upotrebu
20	MK	упатство за употреба
25	RU	инструкция по применению
30	SL	navodila za uporabo
34	EL	μετάφραση του πρωτοτύπου των οδηγιών χρήσης
39	HR	originalne upute za rad
43	FR	mode d'emploi original
47	IT	istruzioni originali per l'uso
51	ES	instrucciones de uso originales
55	PT	instruções originais para uso

## RD-AS04

USER'S MANUAL





Носете защитни очила!  
Wear safety glasses!



Прочетете ръководството преди употреба!  
Refer to instruction manual booklet!

## Оригинална инструкция за употреба

Уважаеми потребители,

Поздравления за покупката на машина от най-бързо развиващата се марка за електрически, бензинови и пневматични машини - RAIDER. При правилно инсталиране и експлоатация, RAIDER са сигурни и надеждни машини и работата с тях ще Ви достави истинско удоволствие. За Вашето удобство е изградена и отлична сервизна мрежа с 45 сервиза в цялата страна.

Преди да използвате тази машина, моля, внимателно се запознайте с настоящата "Инструкция за употреба".

В интерес на Вашата безопасност и с цел осигуряване на правилната ѝ употреба, прочетете настоящите инструкции внимателно, включително препоръките и предупрежденията в тях. За избягване на ненужни грешки и инциденти, важно е тези инструкции да останат на разположение за бъдещи справки на всички, които ще ползват машината. Ако я продадете на нов собственик то "Инструкцията за употреба" трябва да се предаде заедно с нея, за да може новия ползвател да се запознае със съответните мерки за безопасност и инструкциите за работа.

"Евромастер Импорт Експорт" ООД е упълномощен представител на производителя и собственик на търговската марка RAIDER. Адресът на управление на фирмата е гр. София 1231, бул. "Ломско шосе" 246, тел. 02 934 33 33, 934 10 10, [www.raider.bg](http://www.raider.bg); [www.euromasterbg.com](http://www.euromasterbg.com); e-mail: [info@euromasterbg.com](mailto:info@euromasterbg.com).

От 2006 година във фирмата е въведена системата за управление на качеството ISO 9001:2008 с обхват на сертификацията: Търговия, внос, износ и сервиз на професионални и хоби електрически, пневматични и механични инструменти и обща железария. Сертификатът е издаден от Moody International Certification Ltd, England.

Технически Спецификации

параметър	мерна единица	стойност
Модел	-	RD-AS04
Налягане:	MPa	0.4-0.7 (4-7 bar)
Консумация на въздух	L/min	22
Дължина на скобите:	mm	10-20
Размер на скобите:	mm	10x1.2
Накрайник:	inch	1/4"

## **Правила Важна информация за безопасност**

1. Винаги носете предпазни очила
2. Винаги проверявайте дали машината е изключена, преди свързване с въздухоподаването.
3. Изключете машината от въздухоподаването, преди да смените ножове или дискове, и преди обслужване на който и да е тип машина.
4. Винаги поддържайте инструментите за въздух чисти и смазани. Ежедневното смазване е от съществено значение за да се избегне вътрешната корозия и евентуална повреда.
5. Да не се носят часовници, пръстени гривни или широки дрехи при използване на инструменти за въздух.
6. Използвайте само специални олекотени, спираловидни маркучи свързващи машината за стената или съединителя на компресора. Не използвайте лесно прикачащи се свързки, защото вибрациите могат да причинят разпадена на свързката.
7. Не претоварвайте машината. Дайте възможност на машината за работа в оптималната скорост за максимална ефективност.
8. Да не се повишава налягането на въздуха над препоръчителното ниво от производителя, защото прекомерното претоварване може да доведе до разцепяне на корпуса на машината. Също така това създава прекомерно износване на движещите се части и евентуална повреда.
9. В интерес на безопасността и евентуални щети на машината / винаги се уверявайте, че машината е спряла преди да я оставите на земята или на друго място след употреба.
10. Уверете се, че работната част на машината е фиксирана по сигурен начин и позволява и на двете Ви ръце контрол над машината.
11. Винаги проверявайте дали аксесоари като вложки, шкурки, дискове, контакти и т.н. са предназначени за използване с Вашата машина. Също така дали са правилно и здраво закрепени, преди да свържете устройството към въздухоподаването.

## **Ръководство за експлоатация Захранване с въздух**

1. Уверете се, че въздушния клапан (или спусъкът) е в положение "изключено", преди да подадете въздух.
2. Регулирайте налягането на въздушната струя между 4-7 bar;
3. Никога не пускайте RD-AS04 на минимално / максимално налягане. Твърде високо / ниско налягане ще окаже пряко въздействие върху нивото на шум.
3. Винаги когато включвате такера към маркуча на компресора пазете ръцете си на разстояние от перфориращата глава.
4. Пневмоподготвящата група е задължителна и трябва да бъде поставена в максимална близост до инструмента:
5. Изпразвайте резервоара за въздуха ежедневно. Водата във въздушната линия ще доведе до повреди.
6. Почиствайте входа на въздушния филтър ежеседмично.
7. Налягането в тръбопровода трябва да се увеличи за компенсиране на необичайно дълги маркучи за въздух (над 8 метра). Минималният диаметър маркуч и оборудването трябва да имат едни и същи вътрешни размери.
8. Дръжте маркуча далеч от топлина, масло и остри ръбове. Проверете маркуча за износване, и се уверете, че всички връзки са стабилни.

## **Смазване**

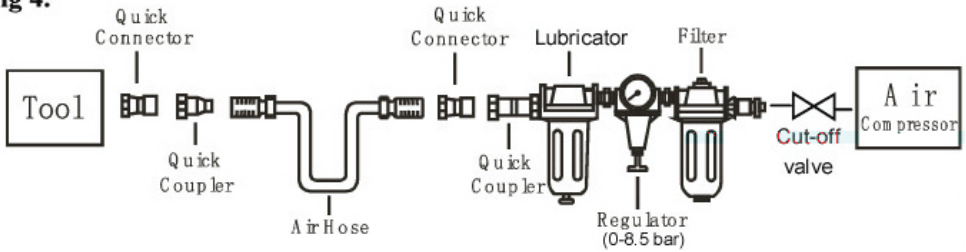
**Fig 4.**

Препоръчва се да се използва Пневмоподготвяща група (Fig4), тъй като увеличава живота на машината и поддържа машината в продължителна експлоатация. Лубрикатора трябва редовно да се проверява и пълни с масло.

Правилната настройка на лубрикатора се извършва чрез поставяне на лист хартия, в непосредствена близост до изпускателните отвори и задържане на газта отворена за около 30 секунди. Лубрикатора е правилно настроен когато на хартията се появи светло петно от масло.

Прекомерното количество масло трябва да се избягва.

В случай че се наложи да съхранявате на машината за продължителен период от време (през нощта, почивните дни и т.н.), то той следва да бъде обилно смазан. Машината трябва да се включи за около 30 секунди, за да се гарантира, че маслото е равномерно разпределено по цялия инструмент. Този инструмент трябва да се съхранява в чиста и суха среда.

Много е важно машината да бъде правилно смазана, запазйки тръбата на лубрикатора пълна и регулирана правилно. Ако не бъде смазван правилно той няма да работи добре и частите му ще се износят преждевременно.

Използвайте подходящ лубрикант в лубрикатора. Смазката трябва да е с нисък въздушен поток или промяна на типа на въздушния поток и трябва да се пълни до правилното ниво. Използвайте само препоръчителни смазочни материали, специално изработени за пневматични приложения. Заместниците могат да навредят на гумените съединения в машината, О-пръстените и други части от каучук.

#### **ВАЖНО!**

Ако не е инсталирана пневмоподготвяща група на въздушната система, пневматичните инструменти трябва да се смазват поне веднъж на ден или след 2 часа работа с 2-6 капки масло, в зависимост от работната среда, директно през отвора на корпуса.

#### **ВЪВЕДЕНИЕ:**

Пневматичен такер RD-AS04 е изработен от висококачествена алуминиева сплав, чрез която е достигнат точния баланс между здравина и лекота на изделието.

Прецизно изработена система за икономичност на въздушната струя, както и по-ниско ниво на шум в режим на работа.

#### **ЗАРЕЖДАНЕ**

Внимание! Винаги освобождавайте такера от мъркуча на компресора, при презареждане на пълнителя. Когато включвате такера към маркуча насочвайте перфориращата глава към земята. Дръжте пръстите си далеч от спусъка.

# www.raider.bg

на такера преди всеки работен ден;

2. Пневматичните инструменти трябва да бъдат проверявани периодично за наранявания и напуквания на корпуса.

3. Преди и след работа с RD-AS04 преглеждайте състоянието на пружините на спусъка и пълнителя. При наличие на повреда подменете дефектиралата част.

4. Поддържайте пълнителя чист и празен, когато не работите с инструмента.

## УКАЗАНИЯ ЗА БЕЗОПАСНА РАБОТА

Прочетете изцяло настоящите указания, преди да пуснете в действие това изделие. Запазете настоящите указания:

Внимание! Пневматичния такер, трябва да бъде използван единствено от квалифицирано лице над 18 годишна възраст.

Внимание! При работа с RD-AS04 използвайте предпазни очила. Когато работите с такера е възможно излизане на скоба в нежелателна от Вас посока.

Внимание! Никога не инсталирайте инструмента към бутилка със сгъстен въздух или друг газ!

Внимание! Никога не инсталирайте такера към въздушна система с по-голямо налягане от 120 psi

Внимание! Преди да започнете работа с инструмента проверете дали всички връзки са достатъчно затегнати. Пътят на въздуха трябва да е максимално къс, за целта използвайте маркуч с определена дължина и пневмоподготвяща група.

Внимание! Дръжте инструмента здраво. Преди да включите насочете предната страна в посока към пода.

Внимание! Преди да извършите презареждане, задължително изключвайте такера от компресора.

Внимание! Изключете такера от компресора посредством крайника и маркуча, когато почиствате инструмента.

Внимание! Никога не използвайте инструмента при изпускане на въздух от маркучите, крайниците или друга част от въздушната система.

Внимание! Проверявайте периодично състоянието на инструмента, преди и след работа.

Внимание! Винаги използвайте части и аксесоари препоръчани от производителя.

Внимание! Поддържайте работното си място чисто. Безпорядъкът на работното място увеличава опасността от трудови злополуки

Внимание! Уверете се, че използвате подходящия размер скоби.

1. Съхранявайте неизползваните инструменти на подходящо място

Съхранявайте инструментите, които не използвате в момента, в сухи заключени помещения, където не могат да бъдат достигнати от деца;

2. Не претоварвайте инструмента

Той ще свърши работата по-добре и по-безопасно в указания от производителя обхват;

3. Използвайте подходящия за работата инструмент

Не се опитвайте да накарате малки инструменти или приспособления да вършат работата на големи и мощни инструменти. Не използвайте инструментите за неспецифични дейности.

4. Работете с подходящо работно облекло

Не носете широки дрехи или украшения; те могат да бъдат захванати от движещите се детайли на машината. При работа на открито се препоръчва носенето на предпазни гумени ръкавици и обувки със стабилен грайфер. Ако сте с дълга коса, носете предпазна мрежа;

5. Използвайте предпазни очила

По този начин ще намалите риск от наранявания

6. Не се протягайте, за да достигнете предмети извън обсега ви

Работете винаги в стабилно положение и постоянно поддържайте равновесие;

7. Отнасяйте се грижливо към инструментите си

Поддържайте инструментите си чисти, за да работите по-качествено и по-безопасно.

Съблюдавайте указанията за поддръжка и смяна на приспособленията. Ако откриете повреда, поверете ремонта на квалифицирано лице.

8. Бъдете винаги нащрек

Следете какво вършите, постъпвайте разумно и не работете с инструмента, когато сте уморени;

9. Проверявайте за повредени части

Преди да започнете работа с инструмента, винаги проверявайте внимателно дали предпазните устройства и другите части работят изрядно и изпълняват функциите, за които са предназначени.

Проверявайте центроването и закрепването на движещите се части, както и за повредени части.

Проверявайте дали всички части са

монтирани правилно, както и всички други условия, които могат да повлияят върху работата им. Повредени или дефектни предпазни устройства, прекъсвачи и други части трябва да бъдат ремонтирани или подменени от квалифицирано лице.

10. Внимание! Използвайте инструмента и приспособленията му в съответствие с настоящите указания за безопасна работа и по начина, указан за съответния инструмент, като имате предвид работните условия и работата, която трябва да се извърши. Използването на инструмент за операции, различни от тези, които обикновено се очаква да извършва даденият инструмент, може да предизвика рискова ситуация;

11. Поверявайте ремонта на инструмента само на квалифицирано лице

Този пневматичен инструмент отговаря на съответните правила за безопасност на труда. Допуска се извършването на ремонтни дейности само от квалифициран персонал с използване на оригинални резервни части, в противен случай за работещия съществува значителна опасност от злополука.

Congratulations on buying a machine from the fastest growing brand for electric, gasoline and pneumatic machines - RAIDER. With proper installation and operation, RAIDER are reliable and reliable machines, and the work with them will bring you real pleasure. For your convenience, there is an excellent service network with 45 service stations all over the country.

Before using this machine, please read this "Instruction for Use" carefully.

For the sake of your safety and to ensure proper use, read these instructions carefully, including the recommendations and warnings therein. To avoid unnecessary errors and incidents, it is important that these instructions remain available for future reference to anyone who will use the machine. If you sell it to a new owner, the "Instruction for Use" must be handed over to the new owner so that the new user can read the relevant safety precautions and operating instructions.

"Euromaster Import Export" Ltd is an authorized representative of the manufacturer and owner of the trademark RAIDER. The address of the company's management is in Sofia 1231, 244 Lomsko Shosse Blvd., tel. 02934 33 33, 934 10 10, www.raider.bg; www.euromasterbg.com; e-mail: info @ euromasterbg.com.

Since 2006 the company has introduced the ISO 9001: 2008 quality management system with scope of certification: Trade, import, export and servicing of professional and hobby electric, pneumatic and mechanical tools and general hardware. The certificate is issued by Moody International Certification Ltd, England

TECHNICAL DATA

parameter	unit	value
Model	-	RD-AS04
Pressure:	MPa	0.4-0.7 (4-7 bar)
Air consumption	L/min	22
Length of staples:	mm	10-20
Stapling Size:	mm	10x1.2
Nozzle:	inch	1/4"

**Important Safety Rules**

1. Always wear safety goggles or glasses.
2. Always ensure machine is switched off before connecting to air supply.
3. Disconnect any machine from the air supply before changing blades or discs, and before servicing any type of machine.
4. Always keep your air tool clean and lubricated. Daily lubrication is essential to avoid internal corrosion and possible failure.
5. Do not wear watches, rings bracelets or loose clothing when using air tools.
6. Using only light weight coil hoses from a tool to the wall or compressor coupling. Do not fit quick change couplings onto the machine as vibration can cause the coupling to fail.
7. Do not overload the machine. Allow the tool to operate at its optimum speed for maximum efficiency.
8. Do not increase the air pressure above the manufacturers recommended level, as excessive overload can cause the machine casing to split. Also this creates excessive wear on moving parts and possible failure.
9. In the interests of safety and possible damage to the machine/operator, always ensure that the machine has stopped before putting it down after use.



10. Always ensure that the work piece is firmly secured leaving both hands free to control the machine.

11. Always ensure that the accessories such as blades, discs, sockets, etc. are rated/designed for use with the machine. Also correctly and securely fastened before connecting the machine to the air supply.

### Air Supply

1. Make sure that the air valve (or trigger) is in the "off" position before submitting air.

2. Set the pressure of 4-7 bar and airflow in accordance with the specifications.

3. CAUTION! Make sure air supply is clean and does not exceed 4-7 bar when operating the switch. Too high pressure and dirty air will shorten the product life. Due to excessive wear, machine parts can be dangerous and cause damage and / or injury.

4. Drain the air tank daily. Water in the air line will cause damage.

5. Clean the inlet air filter weekly.

6. Line pressure should be increased to compensate for unusually long air hoses (over 8 meters). The minimum diameter hose and equipment must have the same internal dimensions.

7. Keep the hose away from heat, oil and sharp edges. Check hoses for wear, and make sure all connections are secure. Lubrication

**Fig 4.**

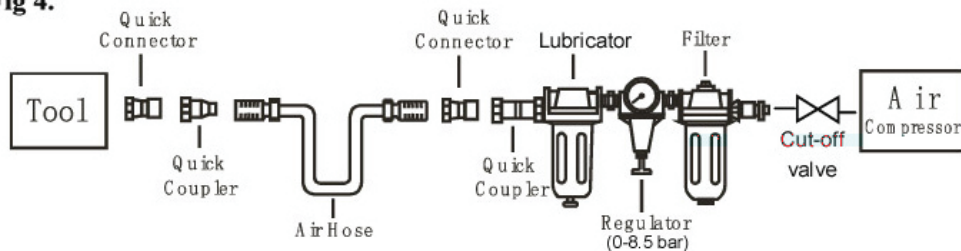

It is recommended to use Combined Regulator, Air Filter, Water Trap & Lubricator group (Fig4), since it increases the life of the machine and keep the machine in continuous operation. Lubricator should be regularly proveryavaa and filled with oil.

Proper setting of the lubricator is performed by placing a sheet of paper next to the exhaust ports and holding the throttle open for about 30 seconds. Lubricator is properly set when the paper appeared bright spot of oil.

Excess oil should be avoided.

In case you need to store the machine for an extended period of time (overnight, weekends, etc.), it should be thoroughly crushed. The machine must be turned on for about 30 seconds to ensure that the oil is evenly distributed in The whole instrument. This tool should be stored in clean, dry environment.

It is very important that the machine is properly oiled, retains pipe lubricator complete and properly regulated. If not lubricated properly it will not work properly and parts will wear prematurely.

Use a suitable lubricant in the lubricator. The lubricant must be low air flow or changing the type of airflow and should be filled to the proper level. Use only recommended lubricants specifically designed for pneumatic applications. Alternates may harm the rubber compounds in the machine, O-rings and other rubber parts.

### IMPORTANT!

If not installed Combined Regulator, Air Filter, Water Trap & Lubricator group air system, pneumatic tools should be lubricated at least once a day or after 2 hours with 2-6 drops of oil, depending on the work environment directly through the hole in the hull.

### INTRODUCTION:

The RD-AS04 pneumatic air stapler is made of high quality aluminum alloy, which strikes the right balance between the strength and lightness of the product.

Precisely designed airflow economy system as well as lower noise level in operating mode.

### LOAD

Attention! Always release the air stapler from the compressor mucus when reloading the cartridge. When

inserting the air stapler to the hose, point the perforating head to the ground. Keep your fingers away from the trigger.

1. Open the air stapler chuck using the lever at the rear.
2. Remove the chuck cover
3. Place the brackets (please refer to the size according to the work and the technical data in the manual).
4. Remove the chuck cover, then lock it using the lever at the rear of the air stapler.

Attention! Never work with the air stapler in case of damage.

### **WORKING MODE**

1. Always place the tile tightly on the workpiece you are going to process.
2. Press the shutter down slowly.

Attention! Wear safety glasses when working with RD-AS04.

### **SUPPORT**

Attention! Always disconnect the air stapler from the compressor hose before disassembling, cleaning, servicing, and so on.

1. If you do not use a pneumatic preparation group, place 2 to 6 drops of oil in the trellis outlet before each working day;
2. Pneumatic tools must be periodically inspected for body injuries and cracks.
3. Remove the condition of the trigger springs and the magazine cartridge before and after working with the RD-AS04. In the event of a fault replace the defective part.
4. Keep the cartridge clean and empty when not using the tool.

### **INSTRUCTIONS FOR SAFE WORK**

Read all of these guidelines thoroughly to enable this product to run. Save these guidelines:

Attention! The pneumatic tailer must only be used by a qualified person over 18 years of age.

Attention! When working with RD-AS04, use safety glasses. When working with the air stapler, it is possible to move the bracket in an undesirable direction.

Attention! Never install the tool on a bottle of compressed air or other gas!

Attention! Never install the air stapler to an air system with a higher pressure than 120 psi

Attention! Before working with the tool, check that all connections are tight enough. The air path should be as short as possible, for this purpose use a hose of a certain length and a pneumatic preparation group.

Attention! Keep the tool firm. Before turning on turn the front side towards the floor.

Attention! Before recharging, be sure to disconnect the air stapler from the compressor.

Attention! Disconnect the air stapler from the compressor via the nozzle and the hose when cleaning the tool.

Attention! Never use the tool when blowing air out of hoses, nozzles or other parts of the air system.

Attention! Check the instrument status periodically before and after work.

Attention! Always use parts and accessories recommended by the manufacturer.

Attention! Keep your workplace clean. Relief of the place of work increases the risk of accidental accidents

Attention! Make sure you use the appropriate size brackets.

1. Combine unused tools in a suitable place

Combine the tools you do not currently use in locked rooms where they can not be reached by children;

2. Do not replace the tool

It will make the work better and safer in the field of the job;

### 3. Use the tool

Do not try to drop small tools or tools to include the use of large and powerful tools. Do not use tools for non-specific activities.

### 4. Work with proper clothing

Do not wear shavings or sufferings; They can be attracted to the moving parts of the machine. For the work of the deck, the wearing of rubber gloves and shoes with a stable gripper can be used. If you have long hair, wear protective clothing;

### 5. Use safety glasses

This will reduce the risk of injury

### 6. Do not jump to reach outdoors beyond your reach

Always work in a stable position and constantly maintain balance;

### 7. Treat yourself carefully to your instruments

Keep your instruments clean to work better and safer. Observe the instructions for changing and changing the rules. If you break the damage, you will be given a qualified person.

### 8. Be always prone

Keep track of what you are doing, do it in a prudent manner, and do not use the tool when you are mopped up;

### 9. Push for damaged parts

If you want to get started with the tool, always carefully check that the power tools and the parts are running and performing the functions they are assigned to. Move the centering and the snapping of the moving parts as well as the damaged parts.

Note that all parts are securely attached, as well as any other conditions that may affect their operation. Damaged or malfunctioning parts, breakers and ductile parts must be replaced or replaced by a qualified person.

10. Attention! Use the tool and its accessories in accordance with the current safety instructions and in the manner specified for the respective tool, taking into account the working conditions and the work to be done. The use of an opaque tool other than those normally expected to take the tool may cause a mischievous situation;

### 11. Only service the pump of the appliance by qualified personnel

This pneumatic tool responds to the relevant safety measures. Potential activities may only be carried out by qualified personnel using the original segments, otherwise there is a significant risk of accidents for the occupant.

Felicitări pentru cumpărarea unei mașini de la cea mai rapidă creștere a mărcii pentru mașini electrice, benzină și pneumatice - RAIDER. Cu instalare și operare corespunzătoare, RAIDER sunt mașini fiabile și fiabile, iar lucrul cu ele vă va aduce o adevărată plăcere. Pentru confortul dvs., există o rețea excelentă de servicii cu 45 de stații de benzină din întreaga țară.

Înainte de a utiliza această mașină, citiți cu atenție această "Instrucțiune de utilizare".

Din motive de siguranță și pentru a vă asigura o utilizare adecvată, citiți cu atenție aceste instrucțiuni, inclusiv recomandările și avertismentele din acestea. Pentru a evita erorile și incidentele inutile, este important ca aceste instrucțiuni să rămână disponibile pentru referință viitoare la oricine care va folosi mașina. Dacă îl vindeți unui nou proprietar, "Instrucțiunea de utilizare" trebuie predată noului proprietar, astfel încât noul utilizator să poată citi instrucțiunile de siguranță și instrucțiunile de utilizare relevante.

"Euromaster Import Export" Ltd este un reprezentant autorizat al producătorului și proprietarului mărcii comerciale RAIDER. Sediul social al companiei este c 1231 Sofia, Bul "rutier Lom" 246, tel 02 934 33 33 934 10 10, www.raider.bg...; www.euromasterbg.com; e-mail: info@euromasterbg.com.

Din 2006, compania a introdus sistemul de management al calitatii ISO 9001: 2008, cu domeniul de certificare: comerț, import, export și servicii de instrumente profesionale și hobby electrice, pneumatice și mecanice și de feronerie. Certificatul este emis de Moody International Certification Ltd, Anglia

#### Caracteristici tehnice

parametru	unitate	valoare
Model	-	RD-AS04
Presiune:	MPa	0.4-0.7 (4-7 bar)
Consumul de aer	L/min	22
Lungimea capsei:	mm	10-20
Dimensiunea capsatorului:	mm	10x1.2
Duză:	inch	1/4"

#### Politici importante Informații de siguranță

1. Purtați întotdeauna ochelari de protecție
2. Întotdeauna asigurați - vă că aparatul este oprit înainte de conectarea la alimentarea cu aer.
3. Deconectați aparatul de la sursa de aer înainte de a schimba sau lame de discuri înainte de a repara orice tip de mașină.
4. Păstrați instrumente curate și aer lubrifiat. Lubrifierea zilnică este esențială pentru a preveni coroziunea internă și posibila deteriorare.
5. Nu purta ceasuri, inele, brățări sau haine largi atunci când se utilizează instrumente de aer.
6. Utilizați numai furtunuri speciale în spirală ușoare conectarea aparatului la perete sau cuplajul compresorului. Nu utilizați cu ușurință atașat la conexiuni , deoarece vibrațiile pot provoca răzpadene cusute.
7. Nu supraîncărcați aparatul. Lăsați mașina să funcționeze la o viteză optimă pentru o eficiență maximă.
8. Nu măriți presiunea aerului deasupra nivelului recomandat de producător, deoarece supraîncărcare excesivă poate duce la răscepyane a cadrului mașinii. Se creează , de asemenea , uzura excesivă a pieselor în mișcare și posibile deteriorări.

9. În interesul siguranței și posibila deteriorare a aparatului / întotdeauna asigurați - vă că aparatul sa oprit înainte să - l lăsați pe sol sau în altă parte după utilizare.

10. Asigurați - vă că funcționarea mașinii este fixat în siguranță , și permite atât datele de control mâinile asupra aparatului.

11. Asigurați - vă întotdeauna accesorii sigure , cum ar fi inserții, foi abrazive, discuri, prize, etc. Ele sunt destinate pentru a fi utilizate împreună cu aparatul. De asemenea , în cazul în care acestea sunt atașate în mod corespunzător și în siguranță , înainte de a conecta dispozitivul la alimentarea cu aer.

operare

Alimentare cu aer

1. Asigurați - vă că supapa de aer (sau declanșare) este setat pe „off” , înainte de a trimite aer.
2. Setati presiunea 4-7 bar și fluxul de aer , în conformitate cu specificațiile.
3. **ATENȚIE!** Asigurați - vă că alimentarea cu aer este curat și nu depășește 4-7 bar în timpul funcționării comutatorului. presiune prea mare și aer murdar va scurta durata de viață a produsului. Din cauza uzurii excesive, piese de mașini pot fi periculoase și pot provoca daune și / sau răni.
4. Goliți rezervorul pentru aerul de zi cu zi. Apa din conducta de aer va cauza daune.
5. Curățați săptămânal filtrul de aer de admisie.
6. Presiunea în conducta trebuie mărită pentru a compensa furtun de aer neobișnuit de lungă (peste 8 metri). Furtunul diametru minim ul și echipamente trebuie să aibă aceleași dimensiuni interne.
7. Păstrați furtunul departe de căldură, ulei și muchii ascuțite. Verificați furtunurile de uzură și asigurați - vă că toate conexiunile sunt sigure.

ungere

**Fig 4.**

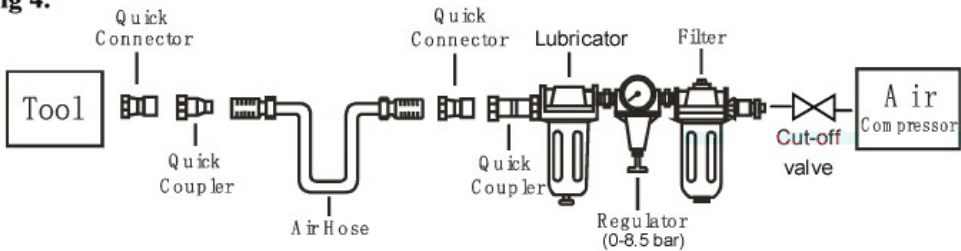

Se recomandă utilizarea grupului Pnevmpodgotvyashta (FIG4), deoarece crește durata de viață a mașinii și să păstreze aparatul în funcțiune continuă. Lubrificator ar trebui să fie în mod regulat proveryavaa și umplut cu ulei.

Setarea corectă a lubrificatorul se realizează prin plasarea unei foi de hârtie lângă orificiile de evacuare și menținând clapeta de accelerație deschisă timp de aproximativ 30 de secunde. Lubrificator este setată corect atunci când hârtia a apărut pata de ulei.

Trebuie evitată cantitate excesivă de ulei.

În cazul în care aveți nevoie pentru a stoca aparatul pentru o perioadă îndelungată de timp ( pe timp de noapte, week - end, etc), ar trebui să fie zdrobit bine. Aparatul trebuie să fie pornit timp de aproximativ 30 de secunde pentru a se asigura că uleiul este distribuit uniform în întregul instrument. Acest instrument ar trebui să fie depozitat într-un mediu curat, uscat. Este foarte important ca aparatul este uns cu ulei în mod corespunzător, își păstrează unguet țeavă completă și reglementată în mod corespunzător. Dacă nu este lubrifiat în mod corespunzător nu va funcționa în mod corespunzător și componente se vor uza prematur.

## www.raider.bg

Folosiți un lubrifiant adecvat în lubricatorul. Lubrifiantul ar trebui să aibă un debit de aer redus sau schimbarea tipului de fluxului de aer și ar trebui să fie umplut până la nivelul adecvat. Utilizați numai lubrifianti recomandate , create special pentru aplicații pneumatice. Supleenții pot fi dăunătoare pentru compușii din cauciuc în mașină, garniturile inelare și alte părți din cauciuc.

### IMPORTANT!

Dacă nu este instalat sistemul de aer de grup pnevmopodgotvyashta, scule pneumatice trebuie unsă cel puțin o dată pe zi sau după 2 ore , cu 2-6 picături de ulei, în funcție de mediul de lucru direct prin gaura din corpul navei.

### INTRODUCERE:

Staplere pneumatice RD-AS04 e realizat din aliaj de aluminiu de înaltă calitate, prin care se ajunge la un echilibru corect între rezistență și ușurință a dispozitivului.

sistem de economie a fluxului de aer și zgomot redus în exploatare artizanale fin.

### ÎNCĂRCARE

Atenție! eliberați întotdeauna Tackers furtunuri din compresor Reîncărcați revista. Când porniți furtunul capsatoare pentru a direcționa capul perforante la sol. Țineți degetele departe de trăgaci.

1. Deschideți mandrina capsatoare cu ajutorul manetei în spate.

2.Izdarpayte acoperire mandrină

paranteze 3.Postavete ( în funcție de dimensiune în funcție de performanță și de gestionare a datelor tehnice).

4.Varnete acoperire mandrină, apoi blocați cu ajutorul manetei în partea din spate a capsatoare.

Atenție! Nu utilizați niciodată capsatoare în caz de defecțiuni.

### TAXĂ

capsatoare 1.Vinagi loc ferm pe partea de manevrat.

2. Apăsați lin spuskaka.

Atenție! Purtați ochelari de protecție atunci când se lucrează cu RD-AS04.

### SUPPORT

Atenție! Deconectați întotdeauna capsatoare de la furtunul de aer al compresorului înainte de a trece la demontare, curățarea, întreținerea, etc.

1. Dacă nu utilizați grupul pnevmopodgotvyashta, plasați 2 până la 6 picături de ulei din gurile de scurgere (ajutaje) de tackers înainte de fiecare zi lucrătoare;

instrumente 2.Pnevmatichnite trebuie să fie verificate periodic pentru deteriorări și fisuri în corpul navei.

3.Before și după ce a lucrat cu RD-AS04 arcuri de închidere a naviga pe trăgaci și revista. În caz de deteriorare înlocuiți piesa defectă.

cartuș 4.Poddarzhayte gol și curat atunci când nu lucrează cu instrumentul.

### INSTRUCȚIUNI DE SIGURANȚĂ

Citiți toate aceste instrucțiuni înainte de a utiliza acest produs. Salvați aceste instrucțiuni:

Atenție! capsatoare pneumatice trebuie să fie utilizat numai de către o persoană calificată peste 18 ani.

Atenție! Atunci când se lucrează cu RD-AS04 folosi ochelari de protecție. Atunci când se lucrează cu Thackeray posibilă ieșire a suportului de într - o direcție nedorită tine.

Atenție! Niciodată nu instalați instrumentul pentru o sticlă de aer comprimat sau alt gaz!

Atenție! Niciodată nu instalați tackers la un sistem de aer cu o presiune mai mare de 120 psi

Atenție! Înainte de a utiliza controlul instrument care toate conexiunile sunt destul de strâns. Modul în care aerul trebuie să fie cât mai scurtă posibil, în acest scop , folosiți un furtun cu un anumit grup de lungime și pnevmopodgotvyashta.

Atenție! Țineți mașina ferm. Înainte de a porni punctul frontal spre podea.

Atenție! Înainte de a efectua realimentare excepții obligatorii capsatoare compresorului.

Atenție! Opriți capsatoare de compresor prin duza și furtunul atunci când curățare instrument.

Atenție! Nu folosiți scula atunci când scurgeri de aer din furtunuri, duze sau orice altă parte a sistemului de aer.

Atenție! Verificați periodic starea sculei înainte și după locul de muncă.

Atenție! Utilizați întotdeauna piese și accesorii recomandate de producător.

Atenție! Păstrați zona de lucru curată. Bezpopoyadakat zona de lucru crește riscul de accidente și dăvovi

Atenție! Asigurați - vă că utilizați suporturile de dimensiune corespunzătoare.

1. Depozitați instrumentul neutilizat de loc podxodyashto

Depozitați instrumentul, nu utilizați în acest moment într - un loc uscat închis în cazul în care acestea pot fi atinse de către copii;

2. Nu forțați unealta

Aceasta va face treaba mai dobe și mai sigur de a instrucțiunilor de la ppoizvoditelya destinate;

3. Utilizați instrumentul dreapta

Nu încercați să forțați unelte mici sau atașări la munca pe care o face un instrument de mare și puternic. Nu folosiți scule electrice pentru activități non-specifice.

4. Lucrul cu podxodyashto de îmbrăcăminte de lucru

Nu purta dpexi shipoki sau bijuterii; acestea pot fi prinse în unele părți ale mașinii în mișcare. Cordoane Pagina utilizare în aer liber este ppepopachva ppedpazni poartă mănuși de cauciuc și pantofi gpayfep stabil. Dacă aveți părul lung care acoperă părul de protecție;

5. Folosiți ochelari de protecție

Acest lucru va reduce riscul de rănire

6. Nu ppotyagayte pentru a ajunge, ulei de a ajunge la tine

Lucrați întotdeauna într - o poziție stabilă și pavnovesie constant poddapzhayte;

7. Se tratează întrețineți cu grija sculele

Păstrați instrumente curate pentru a reduce pentru o mai bună și mai sigură. Uрмаți instrucțiunile de întreținere și accesorii de schimbare. Dacă este deteriorat, le - au reparat de către o persoană calificată.

8. Stai alertă

Uita - te la ceea ce faci, bun simț și nu funcționează instrument atunci când sunteți obosit;

9. Verificați părțile deteriorate

Înainte de a utiliza instrumentul, întotdeauna verificați cu atenție de protecție și alte piese izpyadno funcționează corect și îndeplini funcțiile pentru care ppednaznacheneni. Verificați alinierea și zakpepvaneto a pieselor și a pieselor deteriorate în mișcare. Verificați dacă toate părțile

ppavilno montare, precum și orice alte condiții care ar putea afecta activitatea acestora vapxu. paza deteriorat sau defect, comutator sau de altă parte ar trebui să fie reparate sau înlocuite de către o persoană calificată în mod corespunzător.

10. Atenție! Utilizați instrumentul și accesoriiile sale , în conformitate cu aceste instrucțiuni de siguranță și în modul specificat pentru instrumentul special în considerare condițiile de lucru și de lucrarea care trebuie să fie efectuate la service. Utilizarea instrumentului pentru operații, diferite de cele așteptate în mod normal , să fie efectuate instrument special, ar putea duce la o situație periculoasă;

11. Au instrumentul reparat de către o persoană calificată

Acest instrument pneumatic este față de regulile de siguranță margine dreaptă respective. Permis Repararea izvapshvaneto trebuie numai de către persoane calificate care folosesc piese originale pezepvni într - un caz rip paboteshtiya există un pericol considerabil.

DEPANARE

Atenție! Nu utilizați capsatoare, în cazul în care există unele descrise la pagina 15. Situații.

Deconectați instrumentul de la compresor nevoie de reparații sau de curățare.

Când înlocuiți garniturile inelare sau cilindri prepară în prealabil piesele prin aplicarea unui filtru de ulei ușor pe ele.

Originalno uputstvo za upotrebu  
Poštovani korisnici,

Čestitamo na kupovini mašine od najbrže rastućih brendova, benzina električne i pneumatske mašine - Raider. Uz pravilnu instalaciju i rad, Raider su sigurne i pouzdane mašine i rad sa njima će vam dati pravo zadovoljstvo. Za vaš pogodnost izgrađen i odlična servisna mreža sa 45 usluge u celoj zemlji. Pre upotrebe ovu mašinu, molimo vas da pažljivo pročitate sa ovim "uputstvu".

U interesu bezbednosti i osigura njeno pravilno korišćenje, pažljivo pročitate ova uputstva, uključujući preporuke i upozorenja za njih. Da bi se izbegla nepotrebne greške i nezgode, važno je da ova uputstva ostaju na raspolaganju za ubuduće svi koji će koristiti mašinu. Ako se prodava novom vlasniku da "Uputstvo za upotrebu" mora biti dostavljena sa njim kako bi se omogućilo novi korisnik da se upoznaju sa relevantnim bezbednosne instrukcije i operativnih.

"EUROMASTER Uvoz Izvoz" doo je zastupnik proizvođača i vlasnik RAIDER žiga. Sedište kompanije je oko 1231 Sofia, bul "lom put" 246 tel 02 934 33 934 10 10, vvv.raider.bg...; vvv.euromasterbg.com; e-mail: info @ euromasterbg.com.

Od 2006. godine kompanija je uvela sistem upravljanja kvalitetom ISO 9001: 2008 sa obimom sertifikacije: Trgovina, uvoz, izvoz i usluge profesionalnih i hobi elektro, pneumatske i mehaničkih alata i opšte hardvera. Sertifikat je izdat od strane Moodi International Certification Ltd., Engleska.

TEHNIČKI PODACI

параметар	јединица	вредност
Model	-	RD-AS04
Pritisak:	MPa	0.4-0.7 (4-7 bar)
Potrošnja vazduha	L/min	22
Dužina spajalica:	mm	10-20
Veličina štapića:	mm	10x1.2
Duza:	inch	1/4"

Politike Važne sigurnosne informacije

1. Uvek nosite zaštitne naočare
2. Uvek proverite da li je mašina isključena pre povezivanja sa dovod vazduha.
3. pre promene sečiva ili diskova pre održavanja bilo koju vrstu uređaja Isključite mašinu iz vazduha.
4. Držite alat čistim i podmazani vazduh. Dnevni podmazivanje je od suštinskog značaja da se spreči unutrašnje korozije i moguću štetu.
5. Nemojte nositi satove, prstenje, narukvice ili široku odeću kada se koristi vazduh alata.
6. Koristite samo posebne lagane spiralne cevi koja povezuje mašinu na zid ili kompresora kvačila. Ne koristite lako povezati sa vezama, jer vibracije mogu izazvati razpadene prošiveni.
7. Ne preopteretiti mašinu. Ostavite mašinu da radi na optimalnom brzinom za maksimalnu efikasnost.
8. Ne povećavati pritisak vazduha iznad preporučenog nivoa od strane proizvođača, jer preterana preopterećenja može dovesti do raztsepiane na ram mašine. Ona takođe stvara prekomernu habanje pokretnih delova i eventualnih oštećenja.
9. U interesu bezbednosti i mogućeg oštećenja mašine / uvek biti sigurni da je mašina je zaustavljen pre nego što ga ostavi na terenu ili bilo gde druge posle upotrebe.
10. Uverite se da je radni mašine čvrsto fiksirana i omogućava da vaša kontrola preda mašine.
11. Uvek proverite da li pribor kao što su umetaka, brusnih listova, diskovi, utikači, itd Oni su namenjeni za upotrebu sa mašinom. Takođe, ako su pravilno i bezbedno pričvršćen pre povezivanja uređaja na dovod vazduha.

radni dovod vazduha



1. Uverite se da je ventil za vazduh (ili okidač) je podešen na "Off" pre podnošenja vazduha.
  2. Podesite pritisak protoka vazduha između (60-100 psi) 4-7 bar;
  3. Nikada ne koristite Road-AS03 minimalni / maksimalni pritisak. Previsok / nizak pritisak će imati direktan uticaj na nivo buke.
  3. Kad god heftalice da se crevo vazduha kompresora skidaju ruke glave perforating.
  4. Pnevmpodgotvijashta grupa je obavezna i mora se postaviti što je moguće bliže alata:
  5. Ispraznite rezervoar za vazduh dnevno. Voda u zračne linije će izazvati oštećenje.
  6. Očistite ulaz filtera vazduha nedeljno.
  7. pritisak u cevovodu mora biti povećana za kompenzaciju neobično dugo crevo za vazduh (preko 8 metara). Minimalni crevo prečnika i oprema moraju imati iste unutrašnje dimenzije.
  8. Držite crevo dalje od vreline, ulja i oštih ivica. Proverite creva za habanje i da li su svi priključeni.
- PODMAZIVANJE

**Fig 4.**

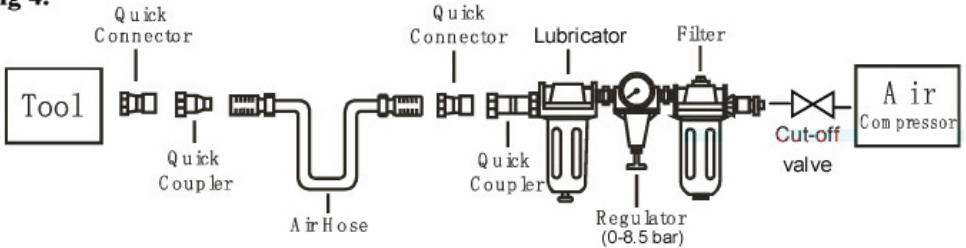

Preporučuje se korišćenje Pnevmpodgotvijashta grupu (Fig4), jer povećava vek trajanja uređaja i držite mašinu na kontinuirani rad. Mazalica treba da bude redovno proverivaa i napunjen uljem.

Pravilna na Lubricator vrši postavljanjem list papira pored izduvnike i drži gas otvoren za oko 30 sekundi. Mazalica je pravilno postavljen kada se papir pojavio svetlu tačku ulja.

Preterana količina ulja treba izbegavati.

U slučaju da je potrebno da sačuvate mašinu za duži vremenski period (noću, vikendom, itd), to bi trebalo da bude temeljno lomljenog. Mašina mora biti uključena za oko 30 sekundi kako bi se osiguralo da se ulje ravnomerno raspoređena u celoj instrument. Ovaj alat treba čuvati u čistom i suvom mestu.

Veoma je važno da se mašina pravilno nauljen, zadržava cevi Lubricator potpuno i pravilno regulisan. Ako ne podmazani pravilno da neće raditi ispravno i delovi će prerano nositi.

Koristite odgovarajuću lubrikanta u lubricator. Sredstvo za podmazivanje bi trebalo da ima nizak protok vazduha ili promenu vrste protoka vazduha i treba biti popunjena na odgovarajućem nivou. Koristite samo preporučene maziva specijalno napravljena za pneumatske aplikacije. Naizmenično može biti štetan za gumene jedinjenja u mašini, O-prstenova i drugih delova od gume.

**VAŽNO!**

Ukoliko se ne instalira pnevmopodgotvijashta grupa vazdušni sistem, pneumatski alat treba podmazati barem jednom dnevno ili nakon 2 sata sa 2-6 kapi ulja, u zavisnosti od radnog okruženja direktno kroz rupu u trupu.

UVOD:

Pneumatski heftalica Road-AS03 E napravljen od najkvalitetnijih legura aluminijuma, kroz koje dostići pravu ravnotežu između snage i lakoće uređaja.

Fino izrađen sistem privrede protoka vazduha i manju buku u radu.

UČITAVANJE

Upozorenje! Uvek oslobodi Tackers creva od kompresora Reload časopis. Kada uključite Tackers crevo da usmeri PERFORATING glavu na zemlju. Držite prste dalje od okidača.

1. Otvorite chuck od Tackers koristeći ručicu na zadnjem delu.
2. Izdarpajte pokriva chuck
3. Postavete nosači (po veličini u skladu sa performansama i tehničko upravljanje podacima).

4. Varnete pokrivaju chuck, a zatim zatvorite pomoću poluge na zadnjem delu Tackers.  
Upozorenje! Nikada ne koristite Tackers u slučaju kvara.

## DUŽNOSTI

1. Vinagi mesto heftalice čvrsto na delu za rukovanje.
2. Pritisnite glatko spuskaka.

Upozorenje! Nosite zaštitu za oči kada se radi sa RD-AS04.

## PODRŠKA

Upozorenje! Uvek isključite Tackers iz crevo za vazduh kompresora pre nego što se preselio u demontažu, čišćenje, održavanje, itd

1. Ako ne koristite pnevmopodgotviashta grupu, stavite 2 do 6 kapi ulja u objektima (mlaznica) od Stege pre svakog radnog dana;
2. Pnevmatichniye alati moraju se proveravati periodično na štetu i pukotina u trupu.
3. Before i nakon rada sa RD-AS04 Pregledaj završnih izvora na obaraču i časopisa. U slučaju oštećenja zameniti neispravan deo.
4. Poddarzhaithe kertridža čist i prazan kada ne radi sa instrumentom.

## Bezbednosna uputstva

Read all ova uputstva pre nego što pokušate da koristite ovaj proizvod. Sačuvajte ova uputstva:

Upozorenje! Pneumatske heftalice moraju da se koriste samo kvalifikovana osoba iznad 18 godina starosti.

Upozorenje! Kada radite sa RD-AS04 koristiti zaštitne naočare. Kada radite sa Thackerai mogući izlaz iz konzole u vas neželjene pravcu.

Upozorenje! Nikada ne postavljajte alat za bocu komprimovanog vazduha ili drugog gasa!

Upozorenje! Nikada ne stavljajte Tackers na sistem protivvazdušne sa većim pritiskom od 120 psi

Upozorenje! Pre upotrebe proverite alata da sve veze su dovoljno čvrsto. Način na koji vazduh mora biti što je moguće kraći, za tu svrhu koristiti crevo sa određenom dužinom i pnevmopodgotviashta grupe.

Upozorenje! Držite alat čvrsto. Pre nego što prednji prema podu.

Upozorenje! Pre izvođenja sipanje goriva obavezna izuzetke Tackers kompresor.

Upozorenje! Isključite Tackers od kompresora kroz mlaznice i creva prilikom čišćenja alat.

Upozorenje! Nikada nemojte da koristite alat ako vazduh curi iz creva, mlaznice ili bilo koji drugi deo vazdušnog sistema.

Upozorenje! Povremeno proverite stanje alata pre i posle posla.

Upozorenje! Uvek koristite delove i pribor koje preporučuje proizvođač.

Upozorenje! Održavajte područje rada čisto. Bezpopiadakat radnom prostoru povećava rizik od nesreća tpuđovi

Upozorenje! Uverite se da koristite odgovarajuće zgrade veličine.

1. Store neiskorišćeni oruđe podkodiashto mesta

Čuvajte alat, ne koristite u ovom trenutku u suvom zatvoreni gde mogu da se stiže dece;

2. Nemojte silom funkcije

To će uraditi posao više dobpe i sigurnije sa uputstvima ppoizvoditelia namenjene;

3. Koristite odgovarajući alat

Ne pokušavajte da na silu male alate ili priloge za posao koji radite veliki i moćan alat. Nemojte koristiti aparat za ne-specifične aktivnosti.

#### 4. Rad sa podkodiachto radna odeća

Nemojte nositi shipoki dpeki ili nakit; oni mogu biti uhvaćen u pokretnih delova mašine. Kablovi Stranica otvorenom upotreba ppepopachva ppedpazni nosi gumene rukavice i cipele stabilnu gpaifep. Ako imate dugu kosu, nose zaštitnu kose pokrivanje;

#### 5. Koristite zaštitne naočare

Ovo će smanjiti rizik od povreda

#### 6. Ne ppotiagate da se postigne, ulje van domašaja za vas

Uvek rade u stabilnom položaju i stalno poddazhaite pavnovesie;

#### 7. Treat Održavanje alata sa pažnjom

Držite alat čiste da smanji za bolje i sigurnije. Pratite uputstva za održavanje i promenu delova pribora. Ako su oštećene, da ih popraviti kvalifikovana osoba.

#### 8. Budite oprezni

Pazite šta radite, koristite zdrav razum i ne rade alat ako ste umorni;

#### 9. Proverite oštećene delove

Pre nego što koristite alat, uvek pažljivo proverite čuvanje i drugi delovi izpiadno pravilno rukovanje i obavljanje funkcije za koju ppednaznacheni. Proverite za usklađivanje i zakpepvaneto pokretnih delova i oštećene delove. Proverite za sve delove

ppavilno mount, i sve druge uslove koji mogu uticati na rad ih vapku. Uništene ili oštećene zube, prekidač ili drugi deo treba da bude pravilno popraviti ili zameniti stručno lice.

10. Pažnja! Koristite alatke i njenih nastavaka, u skladu sa ovim uputstvima za bezbednost i na način koji je određen za određenu alata kao u obzir uslove za rad i rad koji se mora servisirati izvršiti. Korišćenje alata za operacije, za razliku od onih koji normalno očekivati da se izvrši određeni alat, može dovesti do opasne situacije;

#### 11. Da li alat popravljen od strane stručnog lica

Ovo pneumatski alat je prema odgovarajućim pravilima prave bezbednosti ivica. Dozvoljeni izvapshvaneto Popravke treba samo za kvalifikovane osobe koriste originalne delove pezepvni u rip slučaju paboteshtia postoji značajna opasnost.

Честитки за купување на машина од најбрзо растечката бренд за електрични, бензински и пневматски машини - RAIDER. Со правилна инсталација и работење, RAIDER се сигурни и сигурни машини, а работата со нив ќе ви донесе вистинско задоволство. За ваше погодност, постои одлична сервисна мрежа со 45 сервисни станици низ целата земја.

Пред да ја користите оваа машина внимателно прочитајте го ова “Упатство за употреба”.

Во интерес на Вашата безбедност и со цел обезбедување на вистинската нејзина употреба, прочитајте овие напатствија внимателно, вклучувајќи советите и предупредувањата во нив. За избегнување на непотребни грешки и незгоди, важно е овие инструкции да останат достапни за идните референци на сите кои ќе уживате во машината. Ако ја продадете на нов сопственик тоа “Упатствата за употреба” треба да се предаде заедно со неа, за да може новиот корисник да се запознае со соодветните мерки за безбедност и упатствата за работа.

“Евромастер Увоз Извоз” ООД е овластен претставник на производителот и сопственик на трговската марка RAIDER. Адресата на управување на фирмата е гр. Софија 1231, бул. “Ломски пат” 246, тел. 02 934 33 33, 934 10 10, www.raider.bg; www.euromasterbg.com; e-mail: info @ euromasterbg.com.

Од 2006 година во фирмата е воведен системот за управување со квалитет ISO 9001: 2008 со опсег на сертификација: Трговија, увоз, извоз и сервис на професионални и хоби електрични, пневматски и механички инструменти и заедничка хардвер. Сертификатот е издаден од Moody International Certification Ltd, Англија

#### ТЕХНИЧКИ ПОДАТОЦИ

параметар	единица	вредност
Модел	-	RD-AS04
Притисок:	MPa	0.4-0.7 (4-7 bar)
Потрошувачка на воздух	L/min	22
Должина на штипки:	mm	10-20
Големина на спојување:	mm	10x1.2
Млазница:	inch	1/4"

Правила Важни безбедносни информации

1. Секогаш носете заштитни очила
2. Секогаш проверувајте дали машината е исклучена пред поврзување со въздухоподаването.
3. Исклучете ја машината од въздухоподаването пред да смените ножеви или дискови, и пред услуга на кој и да е тип машина.
4. Секогаш одржувајте инструментите за воздух чисти и подмачкано. Секојдневното подмачкување е од суштинско значење за да се избегне внатрешната корозија и евентуална штета.
5. Да не се носат часовници, прстени нараквици или широки алишта при користење на алатки за воздух.
6. Користете само специјални лесни, спирални црева за поврзување машината за сидот или спојката на компресорот. Не користете лесно прикачам се спојки, бидејќи вибрациите можат да предизвикаат распадене на цевката.
7. Не преполнувајте машината. Оспособување на машината за работа во оптималната брзина за максимална ефикасност.
8. Да не се зголемува притисокот на воздухот над препорачаното ниво од производителот, бидејќи

прекумерното преоптоварување може да доведе до разцепяне на куќиштето на машината. Исто така тоа создава прекумерно абење на подвижните делови и евентуална штета.

9. Во интерес на безбедноста и евентуални оштетувања на машината / секогаш се уверуваат дека машината е престанала пред да ја оставите на земјата или на друго место по употреба.

10. Бидете сигурни дека работната дел на машината е фиксна за сигурен начин и овозможува и на двете Ви раце контрола над машината.

11. Секогаш проверувајте дали додатоци како инсерти, шкурка, дискови, контакти, итн се наменети за употреба со вашата машина. Исто така дали се правилно и безбедно прицврстени, пред да го поврзете уредот кон въздухоподаването.

Сопственички прирачник

Напојување со воздух

1. Осигурајте се дека въздушниот вентил (или активирањето) е во положба “исклучено”, пред да поднесете воздух.

2. Поставете притисокот на 4-7 bar и струење во согласност со спецификациите.

3. **ВНИМАНИЕ!** Осигурете се дека подавања воздух е чист и не надминува 4-7 bar при работа на клуч. Премногу високиот притисок и валкан воздух ќе го скрати животот на производот. Поради прекумерно абење, деловите на машината можат да бидат опасни и да нанесува штета и / или телесна повреда.

4. Празните резервоарот за воздух секојдневно. Водата во въздушната линија ќе доведе до оштетувања.

5. Искристите влезот на филтерот за воздух неделни.

6. Притисокот во гасоводот треба да се зголеми за компензирање на невообичаено долги црева за воздух (над 8 метри). Минималниот дијаметар црево и опремата треба да имаат исти внатрешни димензии.

7. Чувајте црево то далеку од топлина, масло и остри работи. Проверете црево то за абење, и бидете сигурни дека сите линкови се стабилни.

подмачкување

**Fig 4.**

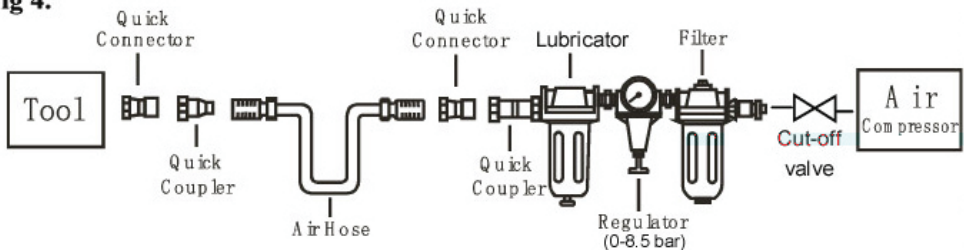

Прекумерно количество масло треба да се избегнува.

Во случај дека треба да ги чувате на машината за подолг временски период (во текот на ноќта, викенди, итн), тогаш тој треба да биде обилно задушени. Машината треба да се вклучи за околу 30 секунди за да се осигура дека маслото е рамномерно распределено по целия алатка. Оваа алатка треба да се чува во чиста и сува средина.

Многу е важно машината да биде правилно подмачкана, задржува цевка лубрикатора целосна и регулирана правилно. Ако не биде подмачкување правилно тој нема да работи добро и неговите војници ќе се истрошат предвреме.

Користете соодветен лубрикант во лубриката. Мазивото треба да е со низок проток на воздух или промена на типот на струење и треба да се полни до правилното ниво. Користете само препорачани лубриканти специјално изработени за пневматски апликации. Заменици можат да му наштетат на гумените соединенија во машината, О-прстени и други делови од гума.

#### ВАЖНО!

Ако не е инсталиран пневмоподготвяща група на воздушното систем, пневматски алатки треба да се подмачкано барем еднаш на ден или по 2 часа работа со 2-6 капки масло, во зависност од работната средина, директно низ отворот на кукиштето.

#### ВОВЕД:

Пневматски такер RD-AS04 е изработен од висококвалитетен алуминиум, преку која е достигнат вистинската рамнотежа меѓу цврстина и леснотија на производот.

Прецизно изработена систем за економичност на воздушната струја, како и пониско ниво на бучава во режим на работа.

#### ПОЛНЕЊЕ

Внимание! Секогаш се откопчува такера од мъркуча на компресорот, при надополнување на пълнител. Кога вклучувате такера кон цревото насочувајте перфориран глава кон земјата. Чувајте ги прстите подалеку од активирањето.

1.Отворете чак на такера преку рачката во задниот дел.

2.Издърпайте капакот на чак

3.Поставете држачите (внимавајте големината според работата и техничките податоци од раководството).

4.Върнете капакот на чак, по што заклучете преку рачката во задниот дел на такера.

Внимание! Никогаш не работете со такера при присуство на оштетување.

#### РЕЖИМ НА РАБОТА

1.Винаги ставајте такера прилепено врз детали, кој ќе обработувате.

2.Натиснете непречено спускџка.

Внимание! Носете заштитни очила при работа со RD-AS04.

#### ОДРЖУВАЊЕ

Внимание! Секогаш исклучувајте такера од цревото на компресорот пред да преминете на расклопување, чистење, сервисирање и сл

1.Ако не користите пневмоподготвяща група, ставете од 2 до 6 капки масло во заклучок (грлото) на такера пред секој работен ден;

2.Пневматичните алатки треба да бидат проверувани периодично за повреди и напукнување на кукиштето.

3.Преди и после работа со RD-AS04 прегледувајте статусот на пружините на чкрапалото и пълнител. Во присуство на оштетување заменете ја неисправната дел.

4.Поддържайте пълнител чист и празен, кога не работат со инструментот.

#### Упатство за безбедно РАБОТА

Прочетете целосно сегашните упатства преди да стартуваш во акција овој продукт. Зачувајте сегашните упатства:

Внимание! Пневматски такер, треба да се користи само од квалификувано лице над 18 годишна возраст.

Внимание! При работа со RD-AS04 користете заштитни очила. Кога работите со такера е можно излегување на заградата во ваков од Вас насока.

Внимание! Никогаш не инсталирајте инструментот кон шише со компримиран воздух или друг гас!

Внимание! Никогаш не инсталирајте такера кон воздушна систем со поголемо притисок од 120 psi

Внимание! Пред да започнете со алатката проверете дали сите линкови се доволно стегнати. Патот на воздухот треба да е максимално краток, за целта користете црево со одредена должина и пневмоподготвјуваща група.

Внимание! Чувајте алатката цврсто. Пред да го вклучите насочете предната страна во насока кон подот.

Внимание! Пред да извршите надополнување, задолжително исклучете такера од компресорот.

Внимание! Исклучете такера од компресорот преку грлото и цревото кога чистите алатот.

Внимание! Никогаш не користете алатката при испуштање на воздух од цревата, грлото или друг дел од воздушното систем.

Внимание! Периодично проверувајте статус на инструментот, пред и после работа.

Внимание! Секогаш користете делови и додатоци препорачани од производителот.

Внимание! Задржи работното место чисто. Безпорядокот на работното место зголемува опасноста од трудови несреќи

Внимание! Бидете сигурни дека користите соодветна сума загради.

1. Съхранявајте неискористените инструменти на подходящо место

Съхранявајте инструментите кои не ги користите во моментот суви заклучени простории, каде не може да се постигне од страна на децата;

2. Не претоварвајте инструмента

Тој ќе свърши работата повеќе добре и побезбедно во водство од производителот обхват;

3. Користете подходящия за работата инструмент

Не се обидувајте да накарате мали инструменти или приспособления да вършат работата на големи и моќни инструменти. Не користете инструментите за неспецифични активности.

4. Работете со подходящо работно облека

Не носете широки дрехи или украшения; тие можат да бидат захапанати од подвижните се детали на машината. При работа на открито се препоръчва носењето на предпазни гумени ръкавици и чевли со стабилен грайфер. Ако сте со долга коса, носете предпазна мрежа;

5. Користете предпазни очила

На овој начин ќе ја намалите ризикот од повреди

6. Не се протягајте за да дојдете предмети надвор од дофатот ви

Работете секогаш во стабилна состојба и постојано поддржайте равновесие;

7. Однесувајте се грижливо кон инструментите си

Поддржайте инструментите чисти, за да работите поквалитетно и побезбедно. Внимавајте на упатствата за поддржка и промена на приспособленията. Ако откриете повреда, поверете ремонта на квалифицирано лице.

8. Бидете секогаш нацрск

Пратете што вършите, постапувајте разумно и не работете со инструмента кога сте уморени;

9. Проверявајте за повредени делови

Преда да започнете работа со инструмента, секогаш проверявајте внимателно дали предпазните устройства и другите делови работят изрядно и извршуваат функциите за кои се предназначени. Проверявајте центроването и закрепването на подвижните делови, како и за повредени делови. Проверявајте дали сите делови се

монтирани правилно, како и сите други услови кои можат да влијаат върху работата им. Повредени или неисправни предпазни устройства, прекъсвачи и други делови трябва да бидат ремонтирани или заменети од квалифицирано лице.

10. Внимание! Користете инструмента и приспособленията во согласност со сегашните упатства за безбедна работа и по начинот утврден за соодветната инструмент, како имате предвид работните условите и работата која треба да се изврши. Користењето на инструмент за операции, различни од оние кои вообичаено се очекува да извршва дадениот инструмент, може да предизвика ризикова ситуација;

11. Поверјавате ремонта на инструмента само на квалифицирано лице

Овој пневматски алатка отговара на соодветните правила за безбедност на труда. Дозволено е извршването на ремонтни активности само од квалифициран персонал со користење на оригинални резервни делови, во противен случај за работецијата постои значителна опасност од несреќа.

#### TROUBLESHOOTING

Внимание! Не користете такера, ако се појават некои од опишаните на 15 стр. Ситуации.

Исклучете инструментот од компресорот при потреба од поправка или чистење.

Кога ги замените О-прстените или цилиндарот, однапред Припремете деловите како нанесете нежна филтер за масло на нив.



## Оригинальная инструкция для использования

Уважаемые пользователи,

Поздравляем вас с покупкой машины из быстрорастущего бренда для электрических, бензиновых и пневматических машин - RAIDER. При правильной установке и эксплуатации RAIDER - надежные и надежные машины, и работа с ними принесет вам настоящее удовольствие. Для вашего удобства есть отличная сервисная сеть с 45 сервисными станциями по всей стране.

Перед использованием этой машины внимательно прочитайте эту «Инструкцию по использованию».

В целях вашей безопасности и обеспечения надлежащего использования внимательно прочитайте эту инструкцию, включая рекомендации и предупреждения в ней. Чтобы избежать ненужных ошибок и инцидентов, важно, чтобы эти инструкции оставались доступными для будущих ссылок на всех, кто будет использовать эту машину. Если вы продаете его новому владельцу, «Инструкция по использованию» должна быть передана новому владельцу, чтобы новый пользователь мог ознакомиться с соответствующими мерами предосторожности и инструкциями по эксплуатации.

«Euromaster Import Export» Ltd является уполномоченным представителем производителя и владельца товарного знака RAIDER. Зарегистрированный офис компании находится с 1231 София, бул "Лом дороги" 246, тел +934 33 02 33 934 10 10, [www.raider.bg...](http://www.raider.bg...); [www.euromasterbg.com](http://www.euromasterbg.com); e-mail: info @ euromasterbg.com.

С 2006 года компания внедряет систему менеджмента качества ISO 9001: 2008 с объемом сертификации: торговля, импорт, экспорт и обслуживание профессиональных и хобби электрических, пневматических и механических инструментов и общего оборудования.

### ТЕХНИЧЕСКИЕ ДАННЫЕ

параметр	Ед. изм	стоимость
модель	-	RD-AS04
Давление:	МПа	0.4-0.7 (4-7 bar)
Расход воздух	L/min	22
Длина скоб:	mm	10-20
Размер сшивания:	mm	10x1.2
Насадка:	inch	1/4"

Политики Важная информация по технике безопасности

1. Всегда носите защитные очки
2. Всегда убедитесь , что машина выключена перед подключением к системе подачи воздуха.
3. Отключите машину от подачи воздуха перед заменой ножей или дисков перед обслуживанием любого типа машины.

4. Храните инструменты чистыми и смазанными воздуха. Ежедневное смазывание имеет важное значение для предотвращения внутренней коррозии и возможного повреждения.

5. Не носите часы, кольца, браслеты и свободную одежду при использовании воздушных инструментов.

6. Используйте только специальные легкие спиральные шланги , соединяющие машину к стене или муфты компрессора. Не используйте легко крепится к соединениям , так как вибрация может вызвать газрадепе сшиты.

7. Не перегружайте машину. Дайте машине работать на оптимальной скорости для достижения максимальной эффективности.

8. Не увеличивать давление воздуха выше рекомендованного уровня изготовителя, поскольку чрезмерная перегрузка может привести к разгерметизации рамы машины. Он также создает излишний износ подвижных деталей и возможных повреждений.

9. В интересах безопасности и возможного повреждения машины / всегда убедитесь , что машина остановилась , прежде чем оставить его на земле или в другом месте после использования.

10. Убедитесь в том, что работа машины надежно фиксируется и позволяет как ваш контроль руки над машиной.

11. Всегда убедитесь , что аксессуары , такие как вставки, шлифовальными листы, диски, втулки и т.д. Они предназначены для использования с вашей машиной. Кроме того, если они правильно и надежно закреплен перед подключением устройства к системе подачи воздуха.

операционная  
подача воздуха

1. Убедитесь , что воздушный клапан (или триггер) установлен в положение «выключено» перед подачей воздуха.

2. Установите давление 4-7 bar и воздушный поток в соответствии с техническими условиями .

3. ВНИМАНИЕ! Убедитесь , что подача воздуха в чистоте и не превышает 4-7 bar во время работы выключателя. Слишком высокое давление и загрязненный воздух сокращает срок службы изделия. Из-за чрезмерный износ, детали машин могут быть опасными и привести к повреждению и / или травму.

4. Пустой бак для воздуха ежедневно. Вода в воздушной линии может привести к повреждению.

5. Очистите впускной воздушный фильтр еженедельно.

6. Давление в трубопроводе должно быть увеличено , чтобы компенсировать необычно длинный воздушный шланг (более 8 метров). Шланг минимальный диаметр и оборудование должны иметь одинаковые внутренние размеры.

7. Держите шланг вдали от источников тепла, масла и острых кромок. Проверьте шланги на предмет износа и убедитесь в надежности всех соединений.

смазывание

Fig 4.

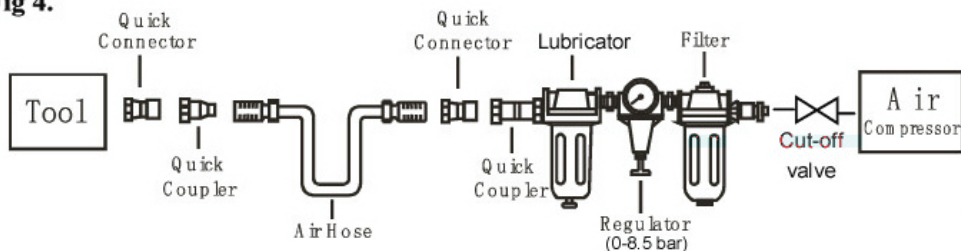

Рекомендуется использовать группу Pnevmpodgotvyashta (fig4), так как это увеличивает срок службы машины и держать машину в непрерывном режиме. Смазочные должны регулярно проверяться и заполнены маслом.

Правильная установка лубрикатора осуществляется путем размещения листа бумаги рядом выпускных отверстий и удерживая дроссель открыт в течение приблизительно 30 секунд. Смазочный правильно установлено , когда бумага появилась яркое пятно нефти.

Чрезмерное количество масла следует избегать.

В случае , если вам нужно хранить машину в течение длительного периода времени (в ночное

время , в выходные дни и т.д.), он должен быть тщательно измельченным. Машина должна быть включена в течение примерно 30 секунд , чтобы убедиться , что масло равномерно распределяется в целом инструмент. Этот инструмент должен храниться в чистом, сухом помещении.

Это очень важно, чтобы машина правильно смазывать, сохраняет трубу лубрикатор полностью и надлежащим образом регулируется. Если не смазывать должным образом, она не будет работать должным образом и части будут носить преждевременно.

Используйте подходящую смазку в масленки. Смазка должна иметь низкий поток воздуха или изменение типа воздушного потока и должна быть заполнена на должный уровень. Используйте только рекомендуемые смазочные материалы , специально разработанные для пневматических применений. Заместители могут быть вредными для резиновых смесей в машине, O-кольца и других частей каучука.

#### **ВАЖНО!**

Если не установлена система авиagrппы пневмopodgotvyashta, пневматические инструменты должны быть смазаны , по крайней мере один раз в день или через 2 часа с 2-6 каплями масла, в зависимости от рабочей среды непосредственно через отверстие в корпусе.

#### **ВВЕДЕНИЕ:**

Пневматический степлер РД-AS02 е изготовлен из алюминиевого сплава высокого качества, с помощью которого достигает правильный баланс между прочностью и легкостью устройства.

Мелко созданная система экономии воздушного потока и низкий уровень шума при работе.

#### **ЗАГРУЗКА**

Внимание! Всегда сбрасывайте степлеры шланги от компрессора перегружать журнал. Когда вы включаете степлеры шланг , чтобы направить перфоратор голову на землю. Держите пальцы подальше от спускового крючка.

1. Открыть патрон степлер с помощью рычага на заднем.
2. Izdarpayte покрывают патрон
3. Postavete скобки (по размеру в соответствии с производительностью и технического управления данными).

4. Varnete покрытия патрона, а затем зафиксировать с помощью рычага в задней части степлер.

Внимание! Никогда не работать степлеры в случае неисправности.

#### **DUTY**

1. Vinagi место степлеры твердо на части , чтобы справиться.
2. Нажмите плавно spuskaka.

Внимание! Надевайте защитные очки при работе с РД-AM02.

#### **ПОДДЕРЖКА**

Внимание! Всегда отключайте степлеры от воздушного шланга компрессора , прежде чем перейти к разборки, очистки, обслуживания и т.д.

1. Если не использовать пневмopodgotvyashta группы, разместить от 2 до 6 капель масла в торговых точках (сопели) от степлер до каждого рабочего дня;

2. Pnevmatichnite инструменты должны периодически проверяться на наличие повреждений и трещин в корпусе.

3. Before и после работы с RD-AS04 закрытия обзора пружины на курке и журнала. В случае повреждения заменить дефектную деталь.

4. Poddarzhayte картридж чистые и пустой , когда не работает с прибором.

#### **ИНСТРУКЦИЯ ПО БЕЗОПАСНОСТИ**

Прочитайте все эти инструкции , прежде чем приступить к эксплуатации данного продукта.

# www.raider.bg

Сохраните эти инструкции:

Внимание! Пневматические степлеры должны использоваться только квалифицированным специалистом старше 18 лет.

Внимание! При работе с РД-АМ02 использовать защитные очки. При работе с Теккереей возможным выходом кронштейна в нежелательном направлении вас.

Внимание! Никогда не устанавливайте инструмент для бутылки сжатого воздуха или другого газа!

Внимание! Никогда не устанавливайте Taskers к воздушной системе с более высоким давлением 120 фунтов на квадратный дюйм

Внимание! Перед началом работы проверку инструмента , что все соединения являются достаточно плотно. Путь воздух должен быть как можно короче, для этой цели использовать шланг с определенной длиной и пневморodgotvyashta группы.

Внимание! Крепко держите инструмент. Перед точкой поворота передних по направлению к полу.

Внимание! Перед выполнением дозаправки обязательных исключений степлеры компрессора.

Внимание! Выключите степлеры от компрессора через сопло и шланг для чистки инструмента.

Внимание! Никогда не используйте инструмент , когда утечки воздуха из шлангов, сопел или любой другой части воздушной системы.

Внимание! Периодически проверяйте состояние инструмента до и после работы.

Внимание! Всегда используйте детали и принадлежности , рекомендованные производителем.

Внимание! Держите рабочее место в чистоте. Bezprozudakat рабочей области повышает риск несчастных случаев tpudivi

Внимание! Убедитесь , что вы используете соответствующие кронштейны размера.

1. Храните неиспользованный инструмент podxodyashto места

Храните инструмент, не использовать в данный момент в сухом заперт , где они могут быть достигнуты детьми;

2. Не перегружайте инструмент

Это сделает работу более dobre и безопаснее в инструкции от proizvoditelya предназначенных;

3. Используйте правильный инструмент

Не пытайтесь заставить небольшие инструменты или приспособления к работе , которую вы делаете большой и мощный инструмент. Не используйте электроинструменты для неспецифических мероприятий.

4. Работа с спецодеждой podxodyashto

Не носите shipoki drevi или ювелирные изделия; они могут попасть в движущиеся части машины. Шнуры Страница на открытом воздухе использование rperorachva predpazni носить резиновые перчатки и обувь стабильной грауфер. Если у вас длинные волосы, носить защитный волосной покров;

5. Используйте защитные очки

Это позволит снизить риск травм

6. Не ppyuagayte достичь, масло вне досягаемости для вас

Всегда работать в устойчивом положении и постоянно poddapzhayte равновесие;

7. Относитесь Осторожно обращайтесь с инструментами

Держите инструменты чистые , чтобы сократить для лучше и безопаснее. Следуйте инструкции по техническому обслуживанию и замене принадлежностей. В случае повреждения их ремонта квалифицированным специалистом.

8. Будьте бдительны

Смотрите , что вы делаете, используйте здравый смысл и не пользуйтесь инструментом , если вы устали;

#### 9. Проверить поврежденные части

Перед тем, как использовать этот инструмент, всегда тщательно проверить охрану и другие части izruadno работает должным образом и выполнять функции, для которых prednaznachenі. Проверьте выравнивание и закреруането движущихся частей и поврежденные детали. Проверьте для всех частей pravilno крепление, а также любые другие условия, которые могут отрицательно сказаться на работе varхи их. Поврежденные или дефектные охранники, выключатель или другая часть должны быть правильно отремонтированы или заменены квалифицированным специалистом.

10. Внимание! Используйте инструмент и аксессуары в соответствии с эти инструкции по технике безопасности и в порядке, предусмотренном для конкретного инструмента, как с учетом условий труда и работы, которые должны быть выполнены обслуживаемой. Использование инструмента для операций, отличной от тех, которые обычно, как ожидается, будет выполняться конкретного инструмента, может привести к опасной ситуации;

#### 11. Ремонт инструмента квалифицированным специалистом

Это пневматический инструмент в направлении соответствующих правил безопасности прямолинейных края. Разрешенное izvapshvaneto ремонт должен только квалифицированный персонал с использованием оригинальных запасных частей rezervni в случае рип raboteshtiya существует значительная опасность.

Поиск и устранение неисправностей

Внимание! Не используйте степлер, если есть некоторые описаны на странице 15. Ситуации.

Отключите инструмент от компрессора в случае необходимости ремонта или очистки.

При замене уплотнительных колец или цилиндров заранее Подготовьте детали, применяя легкий масляный фильтр на них.

Izvirna navodila za uporabo

Dragi uporabniki,

Čestitamo za nakup stroja iz najhitreje rastoče blagovne znamke za električne, bencinske in pnevmatske stroje - RAIDER. Z ustrezno namestitvijo in delovanjem RAIDER so zanesljivi in zanesljivi stroji, delo z njimi pa vam bo prineslo veselje. Za vaše udobje je odlično servisno omrežje s 45 bencinskih servisov po vsej državi.

Pred uporabo tega stroja natančno preberite to navodilo za uporabo.

Zaradi varnosti in pravilne uporabe natančno preberite ta navodila, vključno s priporočili in opozorili. Da bi se izognili nepotrebni napakam in incidentom, je pomembno, da ostanejo ta navodila na voljo za prihodnje sklicevanje na vsakogar, ki bo uporabil stroj. Če ga prodajate novemu lastniku, je treba "Navodilo za uporabo" predati novemu lastniku, tako da lahko novi uporabnik prebere ustrezne varnostne ukrepe in navodila za uporabo.

"Euromaster Import Export" doo je pooblaščen zastopnik proizvajalca in lastnika blagovne znamke RAIDER. Naslov uprave je v Sofiji 1231, 244 Lomsko Shosse Blvd., tel. : 02934 33 33, 934 10 10, www.raider.bg; www.euromasterbg.com; e-pošta: info @ euromasterbg.com.

Od leta 2006 je družba uvedla sistem vodenja kakovosti ISO 9001: 2008 s področja certificiranja: trgovino, uvoz, izvoz in storitve poklicnih in hobi električnih, pnevmatskih in mehanskih orodij in okovja. Certifikat izda Moody International Certification Ltd, Anglija.

**TEHNIČNI PODATKI**

parameter	enota	vrednost
Model	-	RD-AS04
Pritisk:	MPa	0.4-0.7 (4-7 bar)
Poraba zraka	L/min	22
Dolžina sponk:	mm	10-20
Velikost spenjaja:	mm	10x1.2
Šoba:	inch	1/4"

Politike Pomembne informacije o varnosti

1. vedno zaščitna očala
2. Vedno se prepričajte, da je naprava izklopljena pred priključitvijo na dovodu zraka.
3. pred spreminjanjem rezil pred vzdrževanjem vsak tip stroja odklopite iz dovodu zraka.
4. Naj orodja čista in naoljen zrak. Dnevni mazanje je bistvenega pomena za preprečevanje notranji koroziji in morebitne poškodbe.

5. Pri uporabi zraka orodja ne nosite ure, prstane, zapestnice ali ohlapna oblačila.

6. Uporaba samo specialni lahki spiralne cevi, ki povezujejo stroj na steno ali kompresorja sklopke. Ne uporabljajte enostavno pritrjena na povezave, saj lahko vibracije povzročijo razpadene žico.

7. Ne preobremenjujte naprave. Pustite, da stroj deluje z optimalno hitrostjo za maksimalno učinkovitost.

8. Ne poveča tlak zraka nad priporočeno ravni s strani proizvajalca, saj lahko pretirana preobremenitev privede do raztsepjane ogrodja stroja. Prav tako povzroča prekomerno obrabo gibljivih delov in morebitno škodo.

9. V interesu varnosti in morebitne poškodbe stroja / Vedno se prepričajte, da je naprava ustavi, preden ga pustite na tleh ali drugje po uporabi.

10. Poskrbite, da je delovanje stroja varno, in dopušča tako svoj nadzor roke nad strojem.

11. Vedno poskrbite, da dodatki, kot so vložki, brusni papir, diski, svečke, itd Namenjene so za uporabo z napravo. Tudi če so pravilno in varno pritrjen pred priključitvijo naprave na dovodu zraka.

Delovna

dovod zraka

1. Prepričajte se, da je zračni ventil (ali sprožilec), nastavljen na "off" pred oddajo zrak.

2. Nastavite pritisk 4-7 bar in pretok zraka v skladu s specifikacijami.

3. **POZOR!** Prepričajte se, da je dovod zraka čist in ne presega 4-7 bar med delovanjem stikala. Previsok tlak in umazan zrak skrajša življenjsko dobo izdelka. Zaradi pretirane obrabe, lahko strojnih delov nevarna in povzroči škodo in / ali poškodbe.

4. Izpraznite rezervoar za zrak na dan. Voda v zračni liniji bo povzročilo škodo.

5. Očistite tedensko zračnega filtra za dovod.

6. tlak v cevovodu, mora biti večja kot nadomestilo za nenavadno dolgo zračne cevi (več kot 8 metrov).

Cev Najmanjši premer in oprema mora imeti enake notranje dimenzije.

7. cev Zaščitite pred vročino, oljem in ostrimi robovi. Preverite cevi za obrabo in poskrbite, da so vse povezave varne.

mazanje

**Fig 4.**

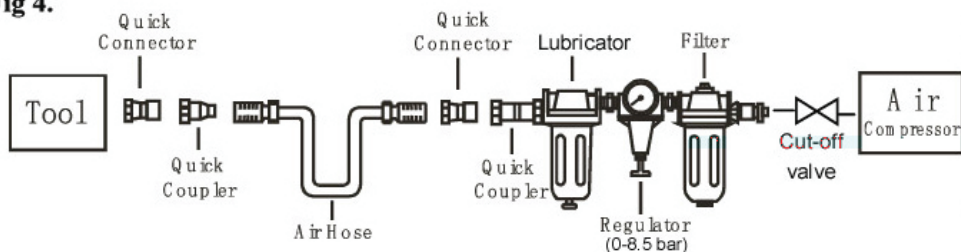

Priporočljivo je, da uporabljate Pnevmpodgotvyashta skupino (Fig4), ker povečuje življenjsko dobo stroja in obdržati stroj neprekinjeno delovanje. Podmazivač mora biti redno proverjavaa in napolnjena z oljem.

Pravilna nastavitvev Podmazivač se opravi z dajanjem list papirja zraven izpušnih pristanišča in imajo plin na voljo za približno 30 sekund. Podmazivač je pravilno nastavljen, ko je papir pojavila svetla točka olja.

Izogibati se je treba prevelika količina olja.

V primeru, da boste potrebovali za shranjevanje stroj za dalj časa (ponoči, vikendi, itd), je treba temeljito zdroljenega. Naprava mora biti vklopljena za približno 30 sekund, da se olje enakomerno porazdeljeni v celotnem instrumentu. To orodje je treba hraniti v suhem in čistem prostoru.

To je zelo pomembno, da je stroj pravilno naoljen, ohranja cevi mazalko popolno in ustrezno urejeno. Če

# www.raider.bg

ni namazana pravilno, da ne bo deloval pravilno in deli bodo nosili prezgodaj.

Uporaba prikladnega maziva v Podmazivač. Mazivo mora imeti nizko tok z zraka ali spremenite vrsto zračnega toka in jo je treba napolniti na ustrezni ravni. Uporabljajte le priporočene maziva posebej za pnevmatske aplikacije. Nadomestni lahko škoduje gumijastih spojin v stroju, O-obročki in drugih delov gume.

## POMEMBNO!

Če ni nameščen pnevmopodgotvyashta zračni sistem skupina, je treba pnevmatsko orodje namazati vsaj enkrat na dan ali po 2 urah z 2-6 kapljic olja, odvisno od delovnega okolja, neposredno skozi luknjo v trupu.

## UVOD:

Pnevmatski Spenjač RD-AS04 e iz kakovostnega aluminijeve zlitine, skozi katero dosežejo pravo ravnovesje med močjo in lahkotnost naprave.

Leпо zgrajen sistem gospodarstva pretok zraka in manjši hrup pri obratovanju.

## LOADING

Opozorilo! Vedno javnost spenjalniki cevi iz kompresorja Osveži revijo. Ko vklopite spenjalnik cev za usmerjanje luknjanje glavo na tla. Naj prste stran od sprožilca.

1. Odprite chuck za tackers uporabo ročico na zadnji strani.

2. Izdarpayte kritje chuck

3. Postavete nosilci (po velikosti glede na zmogljivost in tehnično upravljanje podatkov).

4. Varnete pokrivajo glava, nato pa zaklene s pomočjo ročice na zadnji strani tackers.

Opozorilo! Nikoli ne uporabljajte spenjalniki v primeru okvare.

## DAJATVE

1. Vinagi mesto spenjalniki trdno na strani ravnati.

2. Pritisnite gladko spuskaka.

Opozorilo! Pri delu z RD-AS04 Nositi zaščito za oči.

## PODPORA

Opozorilo! Pred prehodom na demontažo, čiščenje, servisiranje, itd, vedno odklopite spenjalnik iz zraka cev kompresorja

1. Če ne uporabljajo pnevmopodgotvyashta skupino, dodaj 2 do 6 kapljic olja v mestih (šobe) za tackers pred vsakega delovnega dne;

2. Pnevmatichnite orodja je treba redno preverjati za poškodbe in razpoke v trupu.

3. Before in po delu z RD-AS04 brskanje zapiranje izvirov na sprožilec in revije. V primeru poškodbe zamenja okvarjeni del.

4. Poddarzhayte vložek čista in prazna, ko ne delajo z instrumentom.

## VARNOSTNA NAVODILA

Pred poskusom delovanje tega izdelka preberite vsa ta navodila. Shranite ta navodila:

Opozorilo! Pnevmatiski spenjalniki jih mora usposobljena oseba nad 18 let uporablja samo.

Opozorilo! Pri delu z RD-AS04 uporaba zaščitnih očal. Pri delu z Thackerayeve morebitnega izstopa iz nosilca v neželjeno smer.

Opozorilo! Nikoli ne namestite orodje za steklenico stisnjene zraka ali drugega plina!

Opozorilo! Nikoli namestitev spenjalniki letalskemu sistemu z višjim tlakom 120 bar

Opozorilo! Pred uporabo preverite orodje, da so vsi priključki dovolj tesen. Način zrak mora biti čim krajši, v ta namen uporabite cev z določeno dolžino in pnevmopodgotvyashta skupine.

Opozorilo! Držite orodje trdno. Pred prelomno fronto proti tlom.

Opozorilo! Pred izvedbo točenjem goriva obvezno izjeme spenjalnik kompresor.

Opozorilo! Pri čiščenju orodje izklopite spenjalnik iz kompresorja skozi šobo in cevjo.

Opozorilo! Nikoli uporabo orodja, ko zrak uhaja iz cevi, šobe ali kateri koli drug del zračnega sistema.

Opozorilo! Redno preverjajte stanje orodja pred in po delu.



Opozorilo! Vedno uporabljajte dele in dodatke, ki jih priporoča proizvajalec.

Opozorilo! Delovno mesto naj bo čista. Bezpopayadakat delovnem območju povečuje tveganje za nesreče tpudivi

Opozorilo! Poskrbite, da boste uporabili ustrezne velikosti nosilce.

1. Shranite neuporabljeno orodje podxodyashto mestu

Shranjevanje orodja ne uporabljate v tem trenutku v suhem zaklenjeno, kjer jih je mogoče doseči pri otrocih;

2. Ne silo orodja

To bo to delo več dobpe in varnejši na navodilih ppoizvoditelya namenjena;

3. S pravo orodje

Ne poskušajte na silo drobni inventar ali priloge k delu, ki ga opravljate veliko in močno orodje. orodja ne uporabljajte za nespecifičnih dejavnosti.

4. Delo z dela oblačila podxodyashto

Ne nosite shipoki dpexi ali nakita; jih je mogoče ujeti v gibljivih delov stroja. Vrvi Page zunanja uporaba ppepachva ppedpazni nosil gumijaste rokavice in čevlje stabilno gpayfep. Če imate dolge lase, nositi zaščitno las prevleko;

5. Uporabljajte zaščitna očala

To bo zmanjšalo tveganje za nastanek poškodb

6. Ne ppotyagayte, da bi dosegli, olje izven dosega za vas

Vedno deluje v stabilnem položaju in nenehno poddapzhayte pavnovesie;

7. Privoščite Vzdrževanje orodja z oskrbo

Naj orodja čiste zmanjšati za boljše in varnejše. Upoštevajte navodila za vzdrževanje in zamenjavo pribora. Če je poškodovana, so jih popravi usposobljena oseba.

opozorilo 8. Stay

Pazi, kaj počnete, uporabiti zdravo pamet in ne funkcije, ko ste utrujeni, ne deluje;

9. Preverite poškodovani deli

Pred uporabo orodja, vedno skrbno preverite, varovanje in druge dele izpyadno pravilno deluje in opravlja naloge, za katere ppednaznacheni. Preverite za poravnavo in zakpepvaneto gibljivih delov in poškodovane dele. Preverite za vse dele

ppavilno gori, in vsi drugi pogoji, ki lahko vplivajo na delo jih vapxu. Poškodovan ali pokvarjen policist, stikalo ali drug del mora biti ustrezno popravi ali zamenja za to usposobljena oseba.

10. Pozor! Uporabite orodja in pripadajočih nastavkov v skladu s teh varnostnih navodil in na način, ki velja za posamezno orodje, kot je treba upoštevati delovne pogoje in delo, ki ga je treba servisirati opraviti. Uporaba orodja za dejavnosti, ki se razlikuje od tistih, ki se običajno pričakuje, je treba opraviti posebno orodje, lahko pride do nevarne situacije;

11. Ali so orodja, ki jih za to usposobljena oseba popravilo

To pnevmatsko orodje je do posameznih ravnih varnostnih rob pravil. Dovoljene Popravila izvapshvaneto naj samo usposobljene osebe, ki uporabljajo originalne dele pezepvni v primeru rip paboteshtiya obstaja velika nevarnost.

**NAPAK**

Opozorilo! Ne uporabljajte spenjalnik, če obstaja nekaj opisano na strani 15. situacijah.

Izključite orodje iz kompresorja, ki potrebujejo popravilo ali čiščenje.

Pri zamenjavi tesnilne obroče ali valjev vnaprej pripraviti dele z uporabo filtra lahkega olja na njih.

### Αγαπητοί χρήστες,

Συγχαρητήρια για την αγορά του μηχανήματος από τις ταχύτερα αναπτυσσόμενες μάρκες ηλεκτρικών, βενζινοκίνητων και πνευματικών μηχανημάτων - RAIDER. Με την σωστή εγκατάσταση και λειτουργία, το RAIDER είναι αξιόπιστο και αξιόπιστα μηχανήματα και η συνεργασία με αυτά θα σας φέρει χαρά. Για την καλύτερη εξυπηρέτησή σας, είναι ένα εξαιρετικό δίκτυο εξυπηρέτησης με 45 πρατήρια καυσίμων σε όλη τη χώρα.

Διαβάστε προσεκτικά αυτό το εγχειρίδιο χρήσης πριν χρησιμοποιήσετε αυτό το μηχάνημα.

Για τη δική σας ασφάλεια και για να εξασφαλίσετε τη σωστή χρήση της, διαβάστε προσεκτικά αυτές τις οδηγίες, συμπεριλαμβανομένων των συστάσεων και των προειδοποιήσεων. Για να αποφύγετε περιπτώσεις λάθων και ατυχημάτων, είναι σημαντικό οι οδηγίες αυτές να είναι διαθέσιμες για περαιτέρω χρήση σε οποιονδήποτε θα χρησιμοποιήσει τη μηχανή. Αν πωλούμε στον νέο ιδιοκτήτη ότι πρέπει να υποβληθούν οι "Οδηγίες Χρήσης", προκειμένου να μπορέσει ο νέος χρήστης να εξοικειωθεί με τις σχετικές οδηγίες ασφάλειας και επιχειρηματικής δραστηριότητας.

Η "Euromaster Import Export" Ltd. είναι εξουσιοδοτημένος αντιπρόσωπος του κατασκευαστή και του ιδιοκτήτη του εμπορικού σήματος RAIDER. Τα κεντρικά γραφεία βρίσκονται στην οδό 1231 Σόφια, bul. "Lom cesta" 246, τηλ. 02 934 33 33 934 10 10, www.raider.bg ...; www.euromasterbg.com; Ηλεκτρονικό ταχυδρομείο: info@euromasterbg.com.

Από το 2006, η εταιρεία εισήγαγε το σύστημα διαχείρισης ποιότητας ISO 9001: 2008 στον τομέα της πιστοποίησης: εμπόριο, εισαγωγή, εξαγωγή και υπηρεσίες επαγγελματικών και χόμπι ηλεκτρικών, πνευματικών και μηχανικών εργαλείων και εξαρτημάτων. Το πιστοποιητικό εκδίδεται από την Moody International Certification Ltd, Αγγλία.

### ΤΕΧΝΙΚΑ ΧΑΡΑΚΤΗΡΙΣΤΙΚΑ

Παράμετρο	μονάδα	αξία
Μοντέλο	-	RD-AS04
Πίεση:	MPa	0.4-0.7 (4-7 bar)
Κατανάλωση αέρα	L/min	22
Μήκος συρραπτικών:	mm	10-20
Μέγεθος συρραφής:	mm	10x1.2
Στόμιο:	inch	1/4"

Πολιτικές Σημαντικές πληροφορίες για την ασφάλεια

1. Να φοράτε πάντα γυαλιά ασφαλείας
2. Πάντα σιγουρευτείτε ότι η συσκευή είναι απενεργοποιημένη πριν τη συνδέσετε στην παροχή αέρα.
3. Αποσυνδέστε τη μηχανή από την παροχή αέρα πριν από την αλλαγή των λεπίδων ή δίσκων πριν την συντήρηση οποιουδήποτε τύπου μηχανής.
4. Κρατήστε τα εργαλεία καθαρά και λιπαίνονται αέρα. Ημερήσια λίπανση είναι απαραίτητη για την αποφυγή της εσωτερικής διάβρωσης και πιθανή βλάβη.
5. Μην φοράτε ρολόγια, δαχτυλίδια, βραχιόλια ή φαρδιά ρούχα όταν χρησιμοποιείτε εργαλεία αέρα.
6. Χρησιμοποιείτε μόνο ειδικό ελαφρύ σωλήνες σπιράλ που συνδέουν τη συσκευή στον τοίχο ή το συμπλέκτη του συμπιεστή. Μην χρησιμοποιείτε εύκολα να συνδεθεί με συνδέσεις γιατί δονήσεις μπορούν να προκαλέσουν razradene ραμμένο.
7. Μην υπερφορτώνετε τη συσκευή. Αφήστε το μηχάνημα να λειτουργεί στη βέλτιστη ταχύτητα για μέγιστη απόδοση.
8. Μην αυξήσει την πίεση του αέρα πάνω από το συνιστώμενο επίπεδο από τον κατασκευαστή, επειδή

η υπερβολική υπερφόρτωση μπορεί να οδηγήσει σε raztserlyane του πλαισίου της μηχανής. Επίσης, δημιουργεί υπερβολική φθορά στα κινούμενα μέρη και τις πιθανές ζημιές.

9. Για λόγους ασφαλείας και πιθανή βλάβη του μηχανήματος / πάντα να βεβαιωθείτε ότι το μηχανήμα έχει σταματήσει πριν να το αφήσει στο έδαφος ή αλλού μετά τη χρήση.

10. Βεβαιωθείτε ότι η λειτουργία της μηχανής καθορίζεται με ασφάλεια και επιτρέπει τόσο έλεγχο σας τα χέρια πάνω από το μηχανήμα.

11. Πάντα σιγουρευτείτε αξεσουάρ, όπως ένθετα, φύλλα λείανσης, δίσκους, βύσματα, κλπ Προορίζονται για χρήση με το μηχανήμα σας. Επίσης, αν είναι σωστά και καλά συνδεδεμένο πριν από τη σύνδεση της συσκευής με την παροχή αέρα.

#### Λειτουργικά παροχή αέρα

1. Βεβαιωθείτε ότι η βαλβίδα αέρα (ή σκανδάλη) έχει οριστεί σε «off» πριν από την υποβολή του αέρα.

2. Ρυθμίστε την πίεση των 4-7 bar και της ροής του αέρα, σύμφωνα με τις προδιαγραφές.

3. ΠΡΟΣΟΧΗ! Βεβαιωθείτε ότι η παροχή αέρα είναι καθαρό και δεν υπερβαίνει 4-7 bar κατά τη λειτουργία του διακόπτη. Πάρα πολύ υψηλή πίεση και βρώμικο αέρα θα μειώσει τη διάρκεια ζωής του προϊόντος. Λόγω της υπερβολικής φθοράς, εξαρτήματα μηχανών μπορεί να είναι επικίνδυνη και να προκαλέσει βλάβη ή / και τραυματισμός.

4. Αδειάστε τη δεξαμενή για τον αέρα καθημερινά. Το νερό στη γραμμή αέρα θα προκαλέσει ζημιά.

5. Καθαρίστε το εβδομαδιαίο φίλτρο αέρα εισόδου.

6. Η πίεση στον αγωγό πρέπει να αυξηθεί για να αντισταθμίσει ασυνήθιστα μακρύς σωλήνας αέρα (πάνω από 8 μέτρα). Η ελάχιστη διάμετρος σωλήνα θα και ο εξοπλισμός πρέπει να έχουν τις ίδιες εσωτερικές διαστάσεις.

7. Κρατήστε το σωλήνα μακριά από θερμότητα, λάδι και αιχμηρές άκρες. Ελέγξτε τους εύκαμπτους σωλήνες για φθορά και βεβαιωθείτε ότι όλες οι συνδέσεις είναι ασφαλείς.

#### λίπανση

**Fig 4.**

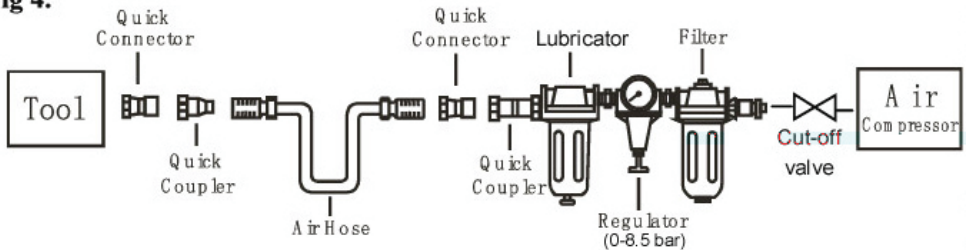

Συνιστάται να χρησιμοποιείτε ομάδα Pnevmo-rodgotnyashta (Fig4), δεδομένου ότι αυξάνει τη διάρκεια ζωής της μηχανής και να κρατήσει τη μηχανή σε συνεχή λειτουργία. λίπανσης πρέπει να είναι τακτικά pronyvayana και γεμάτο με λάδι.

Σωστή ρύθμιση του λιπαντήρα εκτελείται με την τοποθέτηση ενός φύλλου χαρτιού δίπλα στις θύρες εξαγωγής και κρατώντας πατημένο το γκάζι ανοιχτό για περίπου 30 δευτερόλεπτα. λιπαντικό έχει ρυθμιστεί σωστά όταν το χαρτί εμφανίστηκε φωτεινό σημείο του πετρελαίου.

θα πρέπει να αποφεύγεται η υπερβολική ποσότητα του ελαίου.

Σε περίπτωση που θέλετε να αποθηκεύσετε το μηχανήμα για παρατεταμένο χρονικό διάστημα (τη νύχτα, τα Σαββατοκύριακα, κλπ), θα πρέπει να συνθλιβονται καλά. Το μηχανήμα πρέπει να είναι ενεργοποιημένη για περίπου 30 δευτερόλεπτα για να διασφαλιστεί ότι το λάδι είναι ομοιόμορφα καταμεμημένα στο σύνολο του οργάνου. Αυτό το εργαλείο θα πρέπει να αποθηκεύονται σε καθαρό, ξηρό περιβάλλον.

## www.raider.bg

Είναι πολύ σημαντικό το γεγονός ότι το μηχανήμα είναι σωστά λαδωμένη, διατηρεί λίπανσης σωλήνα πλήρης και σωστή ρύθμιση. Εάν δεν λιπαίνεται σωστά δεν θα λειτουργήσει σωστά και τα μέρη θα φορέσει πρόωρα.

Χρησιμοποιήστε μια κατάλληλο λιπαντικό στο λιπαντήρα. Το λιπαντικό πρέπει να έχει μια χαμηλή ροή αέρα ή αλλαγή του τύπου της ροής του αέρα και θα πρέπει να γειμίζονται με το κατάλληλο επίπεδο. Χρησιμοποιείτε μόνο τα ενδεδειγμένα λιπαντικά ειδικά σχεδιασμένα για πνευματικές εφαρμογές. Αναπληρωτές μπορεί να είναι επιβλαβής για τα ελαστικά μίγματα στη μηχανή, τα Ο-δακτυλίου και άλλα μέρη από καουτσούκ.

### ΣΗΜΑΝΤΙΚΟ!

Εάν δεν εγκατασταθεί pnevmoporodgotnyashita σύστημα αέρος ομάδος, πνευματικά εργαλεία πρέπει να λιπαίνονται τουλάχιστον μία φορά την ημέρα ή μετά από 2 ώρες με 2-6 σταγόνες ελαίου, ανάλογα με το περιβάλλον εργασίας απευθείας μέσα από την τρύπα στο κύτος.

### ΕΙΣΑΓΩΓΗ:

Πνευματική Συρραπτικό RD-AS04 e κατασκευασμένο από κράμα αλουμινίου υψηλής ποιότητας, μέσω του οποίου φθάνουν τη σωστή ισορροπία μεταξύ αντοχής και ελαφρότητας της συσκευής.

Τέλεια κατασκευασμένο σύστημα ροής αέρα οικονομίας και χαμηλότερο θόρυβο κατά τη λειτουργία.

### ΦΟΡΤΩΣΗ

Προσοχή! αφήστε Πάντα συρραπτικά σωλήνες από το συμπιεστή να φορτώσετε εκ νέου το περιοδικό. Όταν ενεργοποιείτε συρραπτικά σωλήνα για να κατευθύνει την διάτρηση κεφάλι στο έδαφος. Κρατήστε τα δάχτυλά σας μακριά από τη σκανδάλη.

1. Ανοίξτε το σφικτήρα του συρραπτικά με το μοχλό στο πίσω μέρος.
2. Izdarpayte καλύψει το τσοκ
3. Postavete παρένθεση (κατά μέγεθος σύμφωνα με την απόδοση και τη διαχείριση τεχνικά δεδομένα).
4. Varnete καλύπτουν το σφικτήρα, στη συνέχεια κλειδώνει με το μοχλό στο πίσω μέρος του συρραπτικά.

Προσοχή! Ποτέ μη χρησιμοποιείτε συρραπτικά σε περίπτωση δυσλειτουργίας.

### ΚΑΘΗΚΟΝ

1. Vinagi θέση συρραπτικά σταθερά στο τμήμα για να χειριστεί.
2. Πατήστε ομαλά spuskaka.

Προσοχή! Να φοράτε προστατευτικά γυαλιά όταν εργάζεστε με RD-AS04.

### ΥΠΟΣΤΗΡΙΞΗ

Προσοχή! Αποσυνδέετε πάντα συρραπτικά από τον εύκαμπτο σωλήνα αέρα του συμπιεστή πριν τη μετάβαση στη αποσυαρμολόγηση, καθαρισμός, συντήρηση, κλπ

1. Εάν δεν χρησιμοποιείτε ομάδα pnevmoporodgotnyashita, τοποθετήστε 2 έως 6 σταγόνες ελαίου στις εξόδους (ακροφυσίου) του συρραπτικά πριν από κάθε εργάσιμη ημέρα?
2. Pnevmatichnite εργαλεία πρέπει να ελέγχονται περιοδικά για ζημιές και ρωγμές στο κύτος.
3. Πριν και μετά από την εργασία με RD-AS04 πηγές περιηγηθείτε κλεισίματος της σκανδάλης και το περιοδικό.

Σε περίπτωση βλάβης αντικαταστήστε το ελαττωματικό εξάρτημα.

φυσίγγιο 4. Poddarzhayte καθαρό και άδειο, όταν δεν λειτουργεί με το όργανο.

### ΟΔΗΓΙΕΣ ΑΣΦΑΛΕΙΑΣ

Διαβάστε όλες τις οδηγίες πριν επιχειρήσετε να λειτουργήσει αυτό το προϊόν. Αποθηκεύστε τις παρακάτω οδηγίες:

Προσοχή! Πνευματικοί συρραπτικά πρέπει να χρησιμοποιείται μόνο από ένα ειδικευμένο άτομο άνω των 18 ετών.

Προσοχή! Κατά την εργασία με RD-AS04 χρησιμοποιούν προστατευτικά γυαλιά. Κατά την εργασία με Θάκερεί πιθανή έξοδο του βραχίονα σε μια ανεπιθύμητη σας κατεύθυνση.

Προσοχή! Ποτέ μην εγκαταστήσετε το εργαλείο σε ένα μπουκάκι με πεπιεσμένο αέρα ή άλλων αερίων!

Προσοχή! Ποτέ μην τοποθετείτε συρραπτικά σε ένα σύστημα αέρα με υψηλότερη πίεση 120 psi

Προσοχή! Πριν θέσετε σε λειτουργία τον έλεγχο του εργαλείου ότι όλες οι συνδέσεις είναι αρκετά σφιχτό. Ο

τρόπος με τον αέρα πρέπει να είναι όσο το δυνατόν συντομότερη, για το σκοπό αυτό χρησιμοποιούν ένα εύκαμπτο σωλήνα με ένα ορισμένο μήκος και ρηνεποροδοgotvyashita ομάδα.

Προσοχή! Κρατήστε το εργαλείο σταθερά. Πριν από σημείο καμπής μπροστά προς το πάτωμα.

Προσοχή! Πριν από την εκτέλεση ανεφοδιασμό υποχρεωτικές εξαιρέσεις συρραπτικά συμπιεστή.

Προσοχή! Απενεργοποιήστε συρραπτικά από τον συμπιεστή μέσω του ακροφυσίου και του σωλήνα κατά τον καθαρισμό του εργαλείου.

Προσοχή! Ποτέ μην χρησιμοποιείτε το εργαλείο όταν διαρροές αέρα από τους εύκαμπτους σωλήνες, ακροφύσια ή οποιοδήποτε άλλο μέρος του συστήματος αέρα.

Προσοχή! Ελέγχετε περιοδικά την κατάσταση του εργαλείου πριν και μετά τη δουλειά.

Προσοχή! Να χρησιμοποιείτε πάντα τα μέρη και εξαρτήματα που συνιστώνται από τον κατασκευαστή.

Προσοχή! Διατηρείτε το χώρο εργασίας καθαρό. Bezporayadakat χώρο εργασίας αυξάνει τον κίνδυνο ατυχημάτων τραυματισμού.

Προσοχή! Βεβαιωθείτε ότι χρησιμοποιείτε τα κατάλληλα στηρίγματα μέγεθος.

1. Αποθηκεύστε το αχρησιμοποίητο εργαλείο του τύπου rodkodyashto

Φυλάξτε το εργαλείο, δεν χρησιμοποιούν αυτή τη στιγμή σε ξηρό κλειδωμένο όπου μπορείτε να φτάσετε με τα παιδιά?

2. Μην πιέζετε το εργαλείο

Θα κάνει τη δουλειά πιο dobro και ασφαλέστερα με τις οδηγίες από proizvoditelya προορίζεται?

3. Χρησιμοποιήστε το κατάλληλο εργαλείο

Μην προσπαθήσετε να αναγκάσει μικρά εργαλεία ή εξαρτήματα για το έργο που επιτελείτε ένα μεγάλο και ισχυρό εργαλείο. Μην χρησιμοποιείτε ηλεκτρικά εργαλεία για μη-συγκεκριμένες δραστηριότητες.

4. Συνεργασία με την rodkodyashto ρούχα εργασίας

Μην φοράτε shiroki drevi ή κοσμήματα? μπορούν να πιαστούν στα κινούμενα μέρη της μηχανής. Κορδόνια Page εξωτερική χρήση rperorachna ppedrazni φωρώντας λαστιχένια γάντια και παπούτσια σταθερή grayfer. Αν έχετε μακριά μαλλιά, φορούν προστατευτικό κάλυμμα για τα μαλλιά?

5. Χρησιμοποιήστε γυαλιά

Αυτό θα μειώσει τον κίνδυνο τραυματισμού

6. Μην ppytyagayte να φτάσει, λάδι από την προσιτότητα για σας

Πάντα εργάζονται σε μια σταθερή θέση και συνεχώς roddapzhayte pavnovesie?

7. Αντιμετωπίστε Διατηρήστε τα εργαλεία με προσοχή

Κρατήστε τα εργαλεία καθαρά για να κοπεί για την καλύτερη και ασφαλέστερη. Ακολουθήστε τις οδηγίες για τη συντήρηση και αλλαγή εξαρτημάτων. Αν καταστραφεί, τα έχουν επισκευαστεί από εξειδικευμένο άτομο.

συναγερμού 8. Διαμονή

Παρακολουθήστε τι κάνετε, χρησιμοποιήστε την κοινή λογική και να μην χειρίζεστε το εργαλείο όταν είστε κουρασμένοι?

9. Έλεγχος κατεστραμμένα τμήματα

Πριν χρησιμοποιήσετε το εργαλείο, να ελέγχετε πάντα προσεκτικά τη φύλαξη και άλλα μέρη izryadno λειτουργεί σωστά και να εκτελέσει τα καθήκοντα για τα οποία ppednaznacheni. Έλεγχος για την ευθυγράμμιση και zakpervaneto των κινούμενων μερών και κατεστραμμένα μέρη. Ελέγξτε για όλα τα τμήματα

ppanilno mount, και οποιοσδήποτε άλλες συνθήκες που μπορεί να επηρεάσουν την εργασία τους varxu. Κατεστραμμένα ή ελαττωματικά φρουρά, διακόπτη ή άλλο μέρος θα πρέπει να επισκευαστεί σωστά ή να αντικατασταθεί από ένα ειδικευμένο άτομο.

10. Προσοχή! Χρησιμοποιήστε το εργαλείο και τα εξαρτήματά του, σύμφωνα με το αυτές τις οδηγίες ασφαλείας και με τον τρόπο που ορίζεται για το συγκεκριμένο εργαλείο όπως υπόψη τις συνθήκες εργασίας και την εργασία που πρέπει να εξυπηρετούνται πραγματοποιηθεί. Η χρήση του εργαλείου για

τις πράξεις, διαφορετικά από εκείνα που κανονικά αναμένεται να πραγματοποιηθεί ιδίως εργαλείο, θα μπορούσε να οδηγήσει σε μια επικίνδυνη κατάσταση?

11. Έχετε το εργαλείο για επίσκεψη σε ένα ειδικευμένο άτομο

Αυτό πνευματικό εργαλείο είναι προς τους αντίστοιχους κανόνες ασφαλείας άκρη ευθεία. Επιτρέπονται iznarshvaneto επισκευές θα πρέπει μόνο από εξειδικευμένα άτομα, χρησιμοποιώντας γνήσια ανταλλακτικά rezervni σε περίπτωση gir raboteshtiya υπάρχει σημαντικός κίνδυνος.

#### ΑΝΤΙΜΕΤΩΠΙΣΗ ΠΡΟΒΛΗΜΑΤΩΝ

Προσοχή! Μην χρησιμοποιείτε συρραπτικά, αν υπάρχουν κάποιοι που περιγράφεται στη σελίδα 15. καταστάσεις.

Αποσυνδέστε το εργαλείο από το συμπιεστή που χρήζουν επισκευής ή καθαρισμού.

Κατά την αντικατάσταση τους δακτύλιους ή κυλίνδρους Ετοιμάστε εκ των προτέρων τα μέρη κατά την εφαρμογή ενός φίλτρου λαδιού φως πάνω τους.

## Izvorna uputa za uporabu

Poštovani korisnici,

Čestitamo na kupnji stroja od najbrže rastućeg branda za električne, benzinske i pneumatske strojeve - RAIDER. Uz pravilnu instalaciju i rad, RAIDER su pouzdani i pouzdani strojevi, a rad s njima će vam donijeti pravi užitak. Radi Vaše udobnosti, postoji izvrsna mreža usluga s 45 benzinskih postaja diljem zemlje.

Prije uporabe ovog stroja pažljivo pročitajte ovaj "Uputstvo za uporabu".

Radi vaše sigurnosti i pravilne upotrebe pažljivo pročitajte ove upute, uključujući preporuke i upozorenja u njemu. Da biste izbjegli nepotrebne pogreške i incidente, važno je da te upute ostanu dostupne za buduću referencu na svakoga tko će koristiti uređaj. Ako ga prodate novom vlasniku, "Uputstvo za upotrebu" mora se predati novom vlasniku kako bi novi korisnik mogao pročitati odgovarajuće mjere opreza i upute za uporabu.

"Euromaster Import Export" doo je ovlašteni zastupnik proizvođača i vlasnika zaštitnog znaka RAIDER. Adresa tvrtke je u Sofiji 1231, 244 Lomsko Shosse Blvd., tel. 02934 33 33, 934 10 10, www.raider.bg; www.euromasterbg.com; e-mail: info @ euromasterbg.com.

Od 2006. godine tvrtka je uvela sustav upravljanja kvalitetom ISO 9001: 2008 s opsegom certifikacije: trgovinu, uvoz, izvoz i servis profesionalne i hobi električni, pneumatski i mehaničkih alata i opće hardver. Potvrdu izdaju Moody International Certification Ltd, Engleska.

**TEHNIČKI PODACI**

<b>parametar</b>	<b>jedinica</b>	<b>vrijednost</b>
Model	-	RD-AS04
Pritisak:	MPa	0.4-0.7 (4-7 bar)
Potrošnja zraka	L/min	22
Duljina spojnice:	mm	10-20
Veličina zatvarača:	mm	10x1.2
mlaznica:	inch	1/4"

Pravila Važne informacije o sigurnosti

1. Uvijek nosite zaštitne naočale
2. Uvijek provjerite je li uređaj isključen prije spajanja na dovod zraka.
3. Iskopčajte uređaj iz napajanja zrakom prije mijenjanja lopatice ili diskova prije servisiranja bilo koju vrstu stroja.
4. Držite alate čisti i podmazani zrak. Dnevni podmazivanje je neophodno kako bi se spriječilo unutarnje korozije i moguće štete.
5. Nemojte nositi satove, prstenje, narukvice ili široku odjeću kada se koristi pneumatske alate.
6. koristiti samo posebni lagani spiralne cijevi za spajanje uređaja na zid ili kvačila kompresora. Nemojte koristiti lako prilogu veze, jer vibracije mogu uzrokovati razpadene žicom.
7. Nemojte preoptereti stroj. Pustite stroj da radi na optimalnoj brzini za maksimalnu učinkovitost.
8. Ne povećati tlak zraka iznad preporučenih od strane proizvođača, jer prekomjerno opterećenje može dovesti do raztsepjane okvira stroja. To također stvara prekomjernu na pomične dijelove i moguće štete

9. U interesu sigurnosti i moguće štete na stroju / uvijek bi bili sigurni da je stroj zaustavljen prije nego što ga ostavite na tlu ili drugdje nakon upotrebe.

10. Osigurati da radna stroja je fiksna sigurno i omogućuje obje ruke kontrolu nad strojem.

11. Uvijek budite sigurni pribor kao što su umetci, brušenje plahte, diskovi, utikači, itd. Oni su namijenjeni za korištenje s uređajem. Isto tako, ako se pravilno i čvrsto priključeni prije priključivanja uređaja na dovod zraka.

radni dovod zraka

1. Provjerite je li zračni ventil (ili okidač) postavljen na „off“ prije podnošenja zrak.

2. Postavite pritisak 4-7 bar i protok zraka u skladu sa specifikacijama.

3. OPREZ! Uvjerite se da je dovod zraka je čist i ne prelazi 4-7 bar tijekom rada prekidača. Previše visoki tlak i nečisti zrak će skratiti vijek trajanja proizvoda. Zbog pretjeranog trošenja, strojnih dijelova može biti opasno i uzrokovati štetu i / ili ozljeda.

4. Ispraznite spremnik za zrak dnevno. Voda u zračnom linijom će uzrokovati štetu.

5. Čišćenje filtra za ulazni zrak tjedno.

6. tlak u cjevovodu mora se povećati na naknadu za neuobičajeno dugo crijevo za zrak (preko 8 metara). Crijevo minimalni promjer i oprema moraju imati iste unutarnje dimenzije.

7. Držite crijevo podalje od izvora topline, ulja i oštih rubova. Provjerite crijeva za trošenje i provjerite jesu li svi priključeni.

podmazivanje

Fig 4.

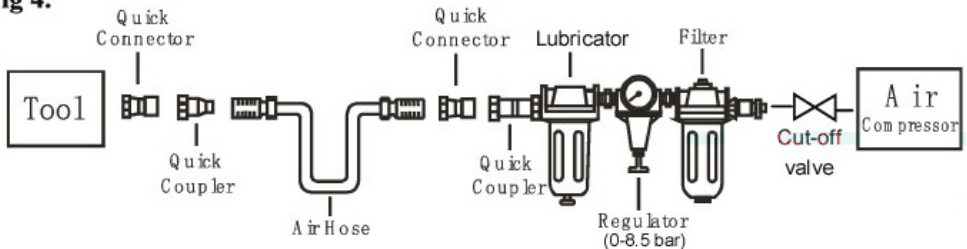

Preporučljivo je koristiti Pnevmpodgotvyashta skupinu (Fig4), jer povećava vijek trajanja stroja i držati stroj u stalnom pogonu. Lubricator treba redovito provjeravati i napunjen uljem.

Ispravno postavljanje na podmazivač se izvodi stavljanjem list papira pored ispušnih lukama i drži gas otvoren za oko 30 sekundi. Lubricator ispravno postavljena kada se papir pojavio svijetla točka ulja.

Prekomjerna količina ulja treba izbjegavati.

U slučaju da trebate pohraniti stroj na dulje vremensko razdoblje (noću, vikendom i sl), to bi trebao biti temeljito slomiti. Uređaj mora biti uključen oko 30 sekundi kako bi se osiguralo da se ulje ravnomjerno raspoređen u cijelom instrumentu. Ovaj alat treba čuvati u čistom i suhom mjestu.

Vrlo je važno da je stroj pravilno podmazan, zadržava cijevi podmazivač kompletan i pravilno reguliran. Ako ne podmazuje dobro neće raditi ispravno i dijelovi će nositi prerano.

Upotrijebiti pogodnu lubrikant u podmazivač. Sredstvo za podmazivanje treba imati nizak protok zraka ili promjenom vrste protoka zraka i trebala bi biti ispunjena do ispravne razine. Koristite samo preporučene maziva posebno dizajniran za pneumatske aplikacija. Mijenja može biti štetna za gumene smjese u stroju, O-prsten i druge dijelove gume.

VAŽNO!



Ako nije instaliran pnevmopodgotvyashta klima grupa, pneumatski alati treba podmazivati najmanje jednom dnevno ili nakon 2 sata s 2-6 kapi ulja, ovisno o radnom okruženju izravno kroz rupu u trupu.

#### UVOD:

Pneumatski spajalica RD-AS04 e izrađene od visokokvalitetnog aluminijske legure, kroz koje stići na pravu ravnotežu između snage i lakoće uređaja.

Kvalitetna izrada sustava gospodarstva protok zraka i manju buku u radu.

#### LOADING

Upozorenje! Uvijek otpustite tackers crijeva iz kompresora Učitajte časopis. Kada uključite tackers crijevo za izravnu perforaciju glavu na zemlju. Držite prste dalje od okidača.

1. Otvorite glava od tackers koriste polugu na stražnjoj strani.
2. Izdarpayte pokrije glava
3. Postavete zgrade (po veličini po performansama i tehničko upravljanje podacima).
4. Varnete pokrivanje glava, onda zaključati pomoću ručice na stražnjem dijelu tackers.

Upozorenje! Nikad ne radite tackers u slučaju kvara.

#### DUŽNOST

1. Vinagi mjesto tackers čvrsto na dijelu za rukovanje.
2. Press glatko spuskaka.

Upozorenje! Nosite zaštitu za oči kada se radi s RD-AS04.

#### PODRŠKA

Upozorenje! Uvijek isključite tackers iz crijevo kompresora za zrak prije nego što se kreće na rastavljanje, čišćenje, servisiranje, itd

1. Ako se ne koristi pnevmopodgotvyashta skupinu, mjesto 2 do 6 kapi ulja u mjesta (mlaznica) od tackers prije svakog radnog dana;

2. Pnevmatičnite alati moraju se provjeravati povremeno oštećenja i pukotine u trupu.

3. Before i nakon rada s RD-AS04 pregledavanje zatvaranja izvora na okidaču i časopisa. U slučaju oštećenja zamijeniti neispravan dio.

4. Poddarzhayte uložak čist i prazan kad ne radi s instrumentom.

Pročitajte sve ove upute prije pokušaja korištenja ovog uređaja. Spremite ove upute:

Upozorenje! Pneumatski tackers smije se koristiti samo kvalificirana osoba iznad 18 godina starosti.

Upozorenje! Prilikom rada s RD-AS04 koristiti zaštitne naočale. Prilikom rada s Thackerayeve mogućem izlazu iz zagrada u neželjenom smjeru.

Upozorenje! Nikad ne instalirajte alat za bocu komprimiranog zraka ili drugog plina!

Upozorenje! Nikad ne instalirajte tackers na zračni sustav s višim tlakom od 120 psi

Upozorenje! Prije uporabe alata provjeriti da su svi priključci su dovoljno široka. Način zrak mora biti što je moguće kraće, u tu svrhu koristite crijevo s određenim duljine i pnevmopodgotvyashta grupe.

Upozorenje! Držite alat čvrsto. Prije zaokreta frontu prema podu.

Upozorenje! Prije izvođenja benzinskoj obvezne iznimke tackers kompresor.

Upozorenje! Isključite tackers iz kompresora kroz mlaznice i crijeva pri čišćenju alata.

Upozorenje! Nikad ne koristite funkcije prilikom curenja zraka iz crijeva, mlaznica ili bilo kojeg drugog dijela zračnog sustava.

Upozorenje! Povremeno provjerite stanje alata prije i poslije posla.

Upozorenje! Uvijek koristite dijelova i pribora koje preporučuje proizvođač.

Upozorenje! Držite područje rada čistim. Bezpopypadakat radnog područja povećava rizik od nesreća tpudovi

Upozorenje! Pobrinite se da koristite odgovarajuću veličinu zgrade.

1. Spremite neiskorišteni alat podxodyashto mjestu

Spremite alat, ne koristite u ovom trenutku na suhom zaključana gdje se može doći djece;

2. Ne silom funkcije

To će obaviti posao više dobro i sigurnije uputama ppoizvoditelya namijenjena;

3. Koristite pravi alat

Ne pokušavajte silom male alate ili vezanosti za djelo za koje se rade veliki i moćan alat. Ne koristite električne alate za ne-specifične aktivnosti.

4. Rad s radna odjeća podxodyashto

Ne nosite shipoki dpexi ili nakita; oni mogu biti uhvaćeni u pokretne dijelove stroja. Konopci Stranica vanjsku uporabu se ppepopachva ppedpazni nosio gumene rukavice i cipele stabilan gpayfep. Ako imate dugu kosu, nositi zaštitnu kose pokrov;

5. Pomoću čaše za sigurnost

To će smanjiti rizik od ozljeda

6. Ne ppytyagayte postići, ulje izvan dosega za vas

Uvijek rade u stabilnom položaju i stalno poddapzhayte pavnovesie;

7. Priuštite održavanje alata s pažnjom

Imajte alata čiste smanjiti za bolje i sigurnije. Slijedite upute za održavanje i mijenjanje opreme. Ako oštećena, ima ih na popravak u stručne osobe.

8. upozoriti

Gledajte što radite, koristite zdrav razum i ne djeluju funkcije kada ste umorni;

9. Provjerite oštećeni dijelovi

Prije korištenja funkcije, uvijek pažljivo provjerite čuvanje i ostali dijelovi izpyadno radi ispravno i obavljati funkcije za koje ppednaznacheni. Provjerite za usklađivanje i zakpepvaneto pokretnih dijelova i oštećene dijelove. Provjerite sve dijelove

ppavilno gori, i sve druge uvjete koji mogu utjecati na rad im vapxu. Oštećen ili neispravan straže, prekidač ili drugi dio bi trebao biti ispravno popraviti ili zamijeniti kvalificirana osoba.

10. Pažnja! Koristite alat i pribor u skladu s ovih sigurnosnih uputa i na način koji je naveden za određeni alat kao u obzir radne uvjete i rad koji se mora servisirati izvode. Korištenje alata za operacije, za razliku od onih koji se obično očekuje da će se provesti poseban alat, može dovesti do opasne situacije;

11. Jesu li funkcije popravi kvalificirana osoba

Ovaj pneumatski alat je prema odgovarajućim rub sigurnosnih pravila ravne. Dopušteni izvapshvaneto Popravci treba samo kvalificirano osoblje uz korištenje originalnih dijelova pezepevni u slučaju rascjep paboteshtiya postoji znatna opasnost.

## RJEŠAVANJE

Upozorenje! Ne koristite tackers, ako postoje neki je opisano na stranici 15. situacijama.

Isključite alat iz kompresora u potrebi popravak ili čišćenje.

Priilikom zamjene O-prstene ili cilindre unaprijed pripremiti dijelove primjenom lagani filter ulja na njih.

Chers utilisateurs,

Félicitations pour l'achat d'une machine de la marque à la croissance la plus rapide pour les machines électriques, à essence et pneumatiques - RAIDER. Avec une installation et un fonctionnement corrects, RAIDER est une machine fiable et fiable, et le travail avec eux vous apportera un réel plaisir. Pour votre commodité, il existe un excellent réseau de service avec 45 stations-service dans tout le pays.

Avant d'utiliser cette machine, veuillez lire attentivement cette "notice d'utilisation".

Pour votre sécurité et pour garantir une utilisation correcte, lisez attentivement ces instructions, y compris les recommandations et avertissements qui y figurent. Pour éviter les erreurs et les incidents inutiles, il est important que ces instructions restent disponibles pour référence future à quiconque utilisera la machine. Si vous le vendez à un nouveau propriétaire, le «Mode d'emploi» doit être remis au nouveau propriétaire afin que le nouvel utilisateur puisse lire les consignes de sécurité et les instructions d'utilisation pertinentes.

"Euromaster Import Export" Ltd est un représentant autorisé du fabricant et propriétaire de la marque RAIDER. L'adresse de la direction de la société est à Sofia 1231, 244 Lomsko Shosse Blvd., tél 02934 33 33, 934 10 10, [www.raider.bg](http://www.raider.bg); [www.euromasterbg.com](http://www.euromasterbg.com); e-mail: [info@euromasterbg.com](mailto:info@euromasterbg.com).

Depuis 2006, la société a introduit le système de gestion de la qualité ISO 9001: 2008 avec la portée de la certification: Commerce, importation, exportation et entretien d'outils électriques, pneumatiques et mécaniques professionnels et de loisir, ainsi que du matériel général. Le certificat est délivré par Moody

International Certification Ltd, Angleterre.

## CARACTÉRISTIQUES TECHNIQUES

paramètre	unité	valeur
Modèle	-	RD-AS04
Pression:	MPa	0.4-0.7 (4-7 bar)
Consommation d'air	L/min	22
Longueur des agrafes:	mm	10-20
Agrafage Taille:	mm	10x1.2
Ajutage:	inch	1/4"

Politiques Informations importantes de sécurité

1. Portez toujours des lunettes de sécurité
2. Assurez - vous toujours que la machine est éteinte avant de brancher l'alimentation en air.
3. Débranchez l'appareil de l'alimentation en air avant de changer de lames ou de disques avant d'intervenir sur tout type de machine.
4. Gardez les outils propres et de l'air lubrifié. Lubrification quotidienne est essentielle pour éviter la corrosion interne et d'éventuels dommages.
5. Ne pas porter de montres, bagues, bracelets ou des vêtements amples lors de l'utilisation d'outils pneumatiques.
6. Utiliser uniquement des tuyaux spiralés légers spéciaux de raccordement de la machine à la paroi ou l'embrayage du compresseur. Ne pas utiliser facilement attaché aux connexions car les vibrations peuvent causer razzpadene cousu.
7. Ne pas surcharger la machine. Laisser la machine fonctionne à une vitesse optimale pour une efficacité maximale.
8. Ne pas augmenter la pression d'air au-dessus du niveau recommandé par le fabricant, car une surcharge excessive peut conduire à rztsepyane du châssis de la machine. Il crée également une usure excessive des pièces mobiles et les dommages possibles.

9. Dans l'intérêt de la sécurité et des dommages possibles à la machine / toujours assurez - vous que la machine est arrêtée avant de la laisser sur le sol ou ailleurs après utilisation.

10. Assurez -vous que le fonctionnement de la machine est fixée en toute sécurité et permet à la fois votre commande mains sur la machine.

11. Assurez - vous toujours des accessoires sûrs tels que des inserts, des feuilles de ponçage, disques, bouchons, etc. Ils sont destinés à être utilisés avec votre machine. De plus , si elles sont correctement et solidement fixés avant de connecter l'appareil à l'alimentation en air.

d' exploitation

Alimentation en air

1. Assurez - vous que la vanne d'air (ou déclenchement) est réglé sur « off » avant de soumettre l' air.
2. Régler la pression de 4-7 bar et le flux d' air conformément aux spécifications.
3. **ATTENTION!** Assurez - vous que l'alimentation en air est propre et ne dépasse pas 4-7 bar pendant le fonctionnement du commutateur. Trop haute pression et l' air sale réduisent la durée de vie du produit. En raison d' une usure excessive, des pièces de machine peuvent être dangereux et causer des dommages et / ou des blessures.

4. Vider le réservoir pour le quotidien air. L'eau dans la conduite d'air causera des dommages.

5. Nettoyez le filtre à air d'entrée hebdomadaire.

6. La pression dans la canalisation doit être augmentée pour compenser le tuyau d'air anormalement long (plus de 8 mètres). Le tuyau de diamètre minimum et de l' équipement doit avoir les mêmes dimensions internes.

7. Gardez le tuyau loin de la chaleur, de l' huile et des arêtes vives. Vérifier les tuyaux d'usure et assurez - vous que toutes les connexions sont sécurisées.

lubrification

**Fig 4.**

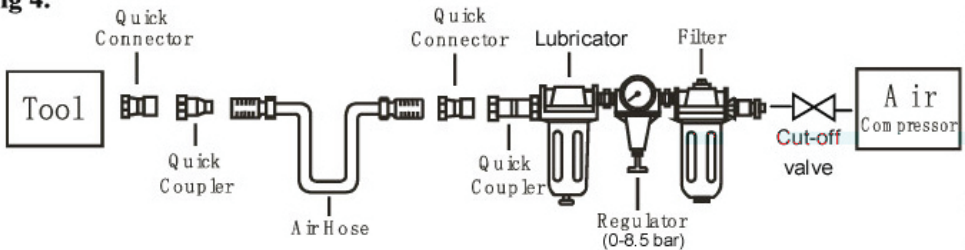

Il est recommandé d'utiliser un groupe Pnevmpodgotvyashta (Fig4), car elle augmente la durée de vie de la machine et maintenir la machine en fonctionnement continu. Graisseur doit être régulièrement proveryavaa et rempli d'huile.

réglage du lubrificateur est effectué en plaçant une feuille de papier à côté des orifices d'échappement et en maintenant le papillon des gaz ouvert pendant environ 30 secondes. Graisseur est réglé correctement lorsque le papier est apparu tache lumineuse du pétrole.

Il faut éviter trop d'huile.

Si vous avez besoin de stocker la machine pendant une période prolongée de temps (la nuit, le week - end, etc.), il doit être soigneusement écrasé. La machine doit être allumé pendant environ 30 secondes pour faire en sorte que l'huile est répartie uniformément dans l'ensemble de l' instrument. Cet outil doit être stocké dans un environnement propre et sec.

Il est très important que la machine est bien huilée, conserve graisseur de tuyau complet et bien réglémenté. Si



non lubrifié correctement, il ne fonctionnera pas correctement et les pièces s'useront prématurément.

Utiliser un lubrifiant approprié dans le graisseur. Le lubrifiant doit avoir un faible débit d'air ou de changer le type d'écoulement d'air et doit être rempli au niveau approprié. Utilisez uniquement des lubrifiants recommandés spécialement conçus pour les applications pneumatiques. Alterner peut être nocif pour les composés de caoutchouc dans la machine, les joints toriques et d'autres parties de caoutchouc.

#### IMPORTANT!

En cas d'installation du système d'air de groupe pnevmopodgotvyashta, outils pneumatiques doivent être graissés au moins une fois par jour ou au bout de 2 heures avec 2-6 gouttes d'huile, en fonction de l'environnement de travail directement à travers le trou dans la coque.

#### INTRODUCTION:

Agrafeuse pneumatique RD-AS04 e en alliage d'aluminium de haute qualité, à travers lequel atteindre un bon équilibre entre la résistance et la légèreté du dispositif.

Finement système conçu du flux d'air de l'économie et de réduire le bruit en fonctionnement.

#### CHARGEMENT

Attention! Toujours relâcher les tuyaux d'agrafeuses du compresseur Charger à nouveau le magazine. Lorsque vous mettez le tuyau d'agrafeuses pour diriger la tête perforante au sol. Gardez vos doigts loin de la détente.

1. Ouvrez le mandrin de agrafeuses à l'aide du levier à l'arrière.
2. IZDARPAYTE couvrir le mandrin
3. Postavete crochets (selon la taille en fonction des performances et la gestion des données techniques).
4. Varnete couvrir le mandrin, puis le verrouiller au moyen du levier à l'arrière des agrafeuses.

Attention! Ne faites jamais fonctionner agrafeuses en cas de dysfonctionnement.

#### SERVICE

La place 1. Vinagi agrafeuses fermement sur la pièce à manipuler.

2. Appuyez doucement spuskkaka.

Attention! Porter des lunettes de protection lorsque vous travaillez avec RD-AS04.

#### SUPPORT

Attention! Toujours débrancher agrafeuses du tuyau d'air du compresseur avant de passer au démontage, le nettoyage, l'entretien, etc.

1. Dans le cas contraire en utilisant un groupe pnevmopodgotvyashta, placer 2 à 6 gouttes d'huile dans les orifices de sortie (buses) d'agrafeuses avant chaque journée de travail;

outils 2. Pnevmatichnite doivent être vérifiés périodiquement des dommages et des fissures dans la coque.

3. Avant et après avoir travaillé avec ressorts de fermeture de navigation RD-AS04 sur le déclencheur et le magazine. En cas de dommage remplacer la pièce défectueuse.

cartouche de 4. Poddarzhayte propre et vide lorsqu'il ne travaille pas avec l'instrument.

#### INSTRUCTIONS DE SÉCURITÉ

Lisez toutes ces instructions avant d'utiliser ce produit. Conservez ces instructions:

Attention! agrafeuses pneumatiques ne doivent être utilisés par une personne qualifiée au-dessus de 18 ans.

Attention! Lorsque vous travaillez avec RD-AS04 utiliser des lunettes de protection. Lorsque vous travaillez avec Thackeray sortie possible du support dans une direction indésirable vous.

Attention! Ne jamais installer l'outil à une bouteille d'air comprimé ou un autre gaz!

Attention! Ne jamais installer agrafeuses à un système d'air avec une pression supérieure de 120 livres par pouce carré

Attention! Avant d'utiliser le contrôle de l'outil que toutes les connexions sont assez serrés. La façon dont l'air doit être aussi courte que possible, à cet effet, utiliser un tuyau avec un certain groupe de longueur et pnevmopodgotvyashta.

Attention! Tenez l'outil fermement. Avant de mettre le point avant vers le sol.

# www.raider.bg

Attention! Avant d'effectuer le ravitaillement compresseur d'agrafeuses exceptions obligatoires.

Attention! Désactiver les agrafeuses à partir du compresseur à travers la buse et le tuyau lorsque l'outil de nettoyage.

Attention! Ne pas utiliser l'outil lorsque les fuites d'air à partir de tuyaux, buses ou toute autre partie du système d'air.

Attention! Vérifiez régulièrement l'état de l'outil avant et après le travail.

Attention! Toujours utiliser des pièces et accessoires recommandés par le fabricant.

Attention! Gardez la zone de travail propre. Bezpopyadakat zone de travail augmente le risque d'accidents tpudivi

Attention! Assurez-vous d'utiliser les supports de taille appropriée.

1. Conservez l'outil utilisé de podxodyashto lieu

Conservez l'outil, ne pas utiliser au moment dans un endroit sec enfermé où ils peuvent être atteints par les enfants;

2. Ne pas forcer l'outil

Il fera le travail plus propre et plus sûr aux instructions de ppozvoditelya destinées;

3. Utilisez l'outil droit

Ne pas essayer de forcer les petits outils ou des pièces jointes au travail que vous faites un outil grand et puissant. Ne pas utiliser les outils électriques pour les activités non spécifiques.

4. Travailler avec les vêtements de travail podxodyashto

Ne portez pas dpexi ou des bijoux shipoki; ils peuvent être pris dans les pièces mobiles de la machine. Cordons page une utilisation en extérieur est ppepopachva ppedpazni porte des gants en caoutchouc et des chaussures gpayfep stables.

Si vous avez les cheveux longs, les cheveux couverts de protection;

5. Utiliser des lunettes de sécurité

Cela permettra de réduire le risque de blessures

6. Ne pas ppotyagayte à atteindre, l'huile hors de portée pour vous

Toujours travailler dans une position stable et constante poddaphayte pavnovesie;

7. Traiter Entretien soigneusement les outils

Gardez les outils propres à couper pour une meilleure et plus sûre. Suivez les instructions pour l'entretien et changer les accessoires. Si elle est endommagée, faites - les réparer par une personne qualifiée.

8. Restez alerte

Regardez ce que vous faites, utilisez le bon sens et ne l'utilisez pas l'outil lorsque vous êtes fatigué;

9. Vérifier les pièces endommagées

Avant d'utiliser l'outil, toujours vérifier soigneusement la sécurité et des pièces izpyadno fonctionnant correctement et remplir les fonctions pour lesquelles ppednaznachen. Vérifier l'alignement et zakpepvaneto des pièces et des pièces endommagées en mouvement. Vérifiez que toutes les pièces

ppavilno monter, et toutes les autres conditions qui peuvent affecter le travail les vapxu. garde endommagé ou défectueux, interrupteur ou une autre partie doivent être réparés ou remplacés par une personne qualifiée.

10. Attention! Utilisez l'outil et ses accessoires conformément aux ces consignes de sécurité et de la manière indiquée pour l'outil particulier en compte les conditions de travail et le travail qui doit être réparé effectué. L'utilisation de l'outil pour les opérations, différentes de celles normalement prévues à réaliser outil particulier, pourrait entraîner une situation dangereuse;

11. Avoir l'outil réparé par une personne qualifiée

Cet outil pneumatique est vers les règles de sécurité de bord droites respectives. Les réparations de permis izvapshvaneto ne devrait par des personnes qualifiées utilisant des pièces d'origine pezepvni dans un cas de déchirure paboteshtiya il y a un danger considérable.

## RÉSOLUTION DES PROBLÈMES

Attention! Ne pas utiliser agrafeuses, s'il y en a décrit à la page 15. Situations.

Débranchez l'outil du compresseur dans le besoin de réparation ou de nettoyage.

Lors du remplacement des joints toriques ou des cylindres d'avance Préparer les pièces en appliquant un filtre d'huile légère sur eux.

Congratulazioni per l'acquisto di una macchina del marchio in più rapida crescita per macchine elettriche, benzina e pneumatiche - RAIDER. Con una corretta installazione e funzionamento, RAIDER è una macchina affidabile e affidabile, e il lavoro svolto con loro ti porterà un vero piacere. Per vostra comodità, esiste una rete di assistenza eccellente con 45 stazioni di servizio in tutto il paese.

Prima di utilizzare questa macchina, leggere attentamente questa "Istruzioni per l'uso".

Per motivi di sicurezza e per garantire un uso corretto, leggere attentamente queste istruzioni, comprese le raccomandazioni e le avvertenze ivi contenute. Per evitare errori e incidenti non necessari, è importante che queste istruzioni rimangano disponibili per riferimento futuro a chiunque utilizzi la macchina. Se lo vendi a un nuovo proprietario, le "Istruzioni per l'uso" devono essere consegnate al nuovo proprietario in modo che il nuovo utente possa leggere le relative precauzioni di sicurezza e le istruzioni operative.

"Euromaster Import Export" Ltd è un rappresentante autorizzato del produttore e proprietario del marchio RAIDER. L'indirizzo della direzione della società è a Sofia 1231, 244 Lomsko Shosse Blvd., Tel. 02934 33 33, 934 10 10, [www.raider.bg](http://www.raider.bg); [www.euromasterbg.com](http://www.euromasterbg.com); e-mail: [info@euromasterbg.com](mailto:info@euromasterbg.com).

Dal 2006 la società ha introdotto il sistema di gestione della qualità ISO 9001: 2008 con ambito di certificazione: commercio, importazione, esportazione e assistenza di utensili elettrici, pneumatici e meccanici professionali e per hobby e hardware generale. Il certificato è rilasciato da Moody International

Certification Ltd, Inghilterra.

## DATI TECNICI

parametro	unità	valore
Modello	-	RD-AS04
Pressione:	MPa	0.4-0.7 (4-7 bar)
Consumo di aria	L/min	22
Lunghezza delle graffette:	mm	10-20
Dimensione pinzatura:	mm	10x1.2
Ugello:	inch	1/4"

Politiche Importanti informazioni sulla sicurezza

1. Indossare sempre occhiali di sicurezza
2. Assicurarsi sempre che la macchina sia spento prima di collegarlo alla rete aria.
3. scollegare la macchina dalla alimentazione dell'aria prima di cambiare lame o dischi prima di eseguire qualsiasi tipo di macchina.
4. Mantenere gli utensili pulita e lubrificata. lubrificazione quotidiana è essenziale per prevenire la corrosione interna e possibili danni.
5. Non indossare orologi, anelli, bracciali o indumenti larghi quando si utilizzano strumenti d'aria.
6. Utilizzare solo tubi a spirale leggeri speciali collegano la macchina alla parete o la frizione del compressore. Non usare facilmente collegato alle connessioni, perché le vibrazioni possono causare razzadene cucita.
7. Non sovraccaricare la macchina. Permette alla macchina di funzionare alla velocità ottimale per la massima efficienza.
8. Non aumentare la pressione aria sopra del livello consigliato dal produttore, perché un eccesso di sovraccarico può comportare razzsepyane del telaio della macchina. Inoltre, crea usura eccessiva sulle parti in movimento e possibili danni.

9. Per motivi di sicurezza e possibili danni alla macchina / verificare sempre che la macchina si è fermata prima di lasciare a terra o altrove dopo l'uso.

10. Assicurarsi che il funzionamento della macchina è fissata in modo sicuro e consente sia il controllo le mani sopra la macchina.

11. fanno sempre accessori sicuri quali inserti, fogli abrasivi, dischi, spine, ecc Essi sono destinati per l'uso con la macchina. Anche se sono correttamente e saldamente fissati prima del collegamento alla rete aria.

operativo alimentazione aria

1. Assicurarsi che la valvola dell'aria (o trigger) è impostato su "off" prima di inviare l'aria.

2. Impostare la pressione di 4-7 bar e flusso d'aria in conformità con le specifiche.

3. ATTENZIONE! Assicurarsi che l'alimentazione di aria è pulita e non supera 4-7 bar durante il funzionamento dell'interruttore. Troppo alta pressione e aria sporca riducono la durata del prodotto. A causa di eccessiva usura, parti della macchina può essere pericoloso e causare danni e / o lesioni.

4. Svuotare il serbatoio per l'aria al giorno. L'acqua nella tubazione dell'aria provoca danni.

5. Pulire il settimanale del filtro aria in ingresso.

6. La pressione nella condotta deve essere aumentata per compensare insolitamente lungo tubo aria (oltre 8 metri). Il tubo minimo diametro e attrezzature deve avere le stesse dimensioni interne.

7. Tenere il tubo lontano dal calore, olio e spigoli vivi. Controllare i tubi flessibili per usura e assicurarsi che tutti i collegamenti siano sicuri.

lubrificazione

**Fig 4.**

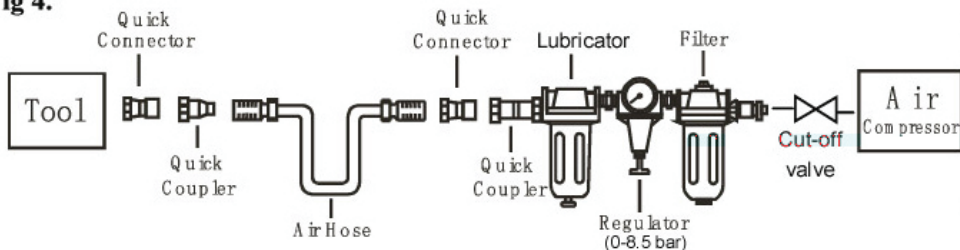

Si raccomanda di utilizzare gruppo Pnevmpodgotvyashta (Fig4), in quanto aumenta la vita della macchina e mantenere la macchina in funzionamento continuo. Lubrificatore dovrebbe essere regolarmente proveriyavaa e riempita di olio.

La corretta impostazione del lubrificatore viene eseguita disponendo un foglio di carta accanto alle luci di scarico e tiene il gas aperto per circa 30 secondi. Lubrificatore è impostato correttamente quando la carta è apparso punto luminoso di olio.

Una quantità eccessiva di olio dovrebbe essere evitato.

In caso di necessità di conservare la macchina per un lungo periodo di tempo (durante la notte, nei fine settimana, ecc), si deve essere accuratamente schiacciato. La macchina deve essere accesa per circa 30 secondi per garantire che l'olio sia distribuito uniformemente in tutto lo strumento. Questo strumento deve essere conservato in ambiente pulito e asciutto.

E 'molto importante che la macchina sia correttamente lubrificato, mantiene tubo ingrassatore completo e correttamente regolato. Se non lubrificata correttamente non funzionerà correttamente e le parti si usura prematuramente.

Utilizzare un lubrificante adatto nel lubrificatore. Il lubrificante dovrebbe avere un flusso d'aria a bassa o cambiare il tipo di flusso d'aria e deve essere riempito al livello corretto. Utilizzare lubrificanti solo appositamente concepite





per applicazioni pneumatiche. Alternare può essere dannoso per i composti di gomma nella macchina, gli O-ring e altre parti di gomma.

#### IMPORTANTE!

Se non è installata aria gruppo pnevmopodgotvyashta, utensili pneumatici devono essere lubrificati almeno una volta al giorno o dopo 2 ore con 2-6 gocce di olio, a seconda dell'ambiente di lavoro direttamente attraverso il foro nello scafo.

#### INTRODUZIONE:

Pneumatica cucitrice RD-AS04 è realizzato in lega di alluminio di alta qualità, attraverso il quale raggiungere il giusto equilibrio tra resistenza e leggerezza del dispositivo.

Sistema di flusso d'aria dell'economia e basso rumore precisione messo in funzione.

#### CARICO

Attenzione! rilasciare sempre fissatrici tubi dal compressore ricaricano il caricatore. Quando si accende il tubo fissatrici per dirigere la testa di perforazione a terra. Tenere le dita lontano dal grilletto.

1. Aprire il mandrino di fissatrici utilizzando la leva sul retro.
2. Izdarpayte coprire il mandrino
- staffe 3. Postavete (per dimensione in base alle prestazioni e la gestione dei dati tecnici).
4. Varnete coprire il mandrino, quindi bloccare con la leva sul retro della fissatrici.

Attenzione! Non usare mai fissatrici in caso di malfunzionamento.

#### DUTY

1. Vinagi posto fissatrici saldamente sulla parte da gestire.
2. Premere senza intoppi spuskaka.

Attenzione! Indossare occhiali protettivi quando si lavora con RD-AS04.

#### SUPPORTO

Attenzione! scollegare sempre graffatrici dal tubo dell'aria del compressore prima di passare allo smontaggio, pulizia, manutenzione, ecc

1. Se non si utilizza gruppo pnevmopodgotvyashta, svolto da 2 a 6 gocce di olio nei punti (ugelli) di fissatrici prima di ogni giornata di lavoro;

strumenti 2. Pnevmatichnite devono essere controllati periodicamente per danni e rotture nello scafo.

3. Before e dopo aver lavorato con RD-AS04 molle di chiusura browse sul grilletto e la rivista. In caso di danneggiamento sostituire la parte difettosa.

cartuccia 4. Poddarzhayte pulito e vuoto quando non lavora con lo strumento.

#### NORME DI SICUREZZA

Leggere tutte le istruzioni prima di utilizzare questo prodotto. Conservare queste istruzioni:

Attenzione! fissatrici pneumatici devono essere utilizzati solo da una persona qualificata sopra i 18 anni di età.

Attenzione! Quando si lavora con RD-AS04 utilizzare occhiali protettivi. Quando si lavora con Thackeray possibile uscita della staffa in una direzione indesiderabile voi.

Attenzione! Non installare lo strumento per una bottiglia di aria compressa o altro gas!

Attenzione! Non installare mai fissatrici ad un sistema di aria con una pressione più elevata di 120 psi

Attenzione! Prima di utilizzare il controllo di strumento che tutti i collegamenti siano abbastanza stretto. Il modo in cui l'aria deve essere il più breve possibile, per questo scopo utilizzare un tubo con un certo gruppo lunghezza e pnevmopodgotvyashta.

Attenzione! Tenere saldamente lo strumento. Prima di passare davanti punto verso il pavimento.

Attenzione! Prima di eseguire il rifornimento eccezioni obbligatorie graffatrici compressore.

Attenzione! Spegnerne fissatrici dal compressore attraverso l'ugello e il tubo quando l'utensile di pulizia.

Attenzione! Non utilizzare utensile quando perdite d'aria da tubi flessibili, ugelli o qualsiasi altra parte del sistema di aria.

Attenzione! Controllare periodicamente la condizione dello strumento prima e dopo il lavoro.

Attenzione! Usare sempre le parti e gli accessori consigliati dal produttore.

Attenzione! Mantenere l'area di lavoro pulita. Bezpopyadakat area di lavoro aumenta il rischio di incidenti tpudovi

Attenzione! Assicurarsi di utilizzare le staffe di dimensioni appropriate.

1. Conservare lo strumento inutilizzato del luogo podxodyashto

Conservare lo strumento, non utilizzare in questo momento in un luogo asciutto rinchiuso in cui possono essere raggiunti dai bambini;

2. Non forzare lo strumento

Si farà il lavoro più dobbe e più sicuro alle istruzioni ppoizvoditelya destinati;

3. Utilizzare lo strumento giusto

Non cercare di forzare piccoli utensili o allegati per il lavoro che state facendo un ottimo e potente strumento.

Non utilizzare utensili elettrici per attività non specifiche.

4. Lavorare con la podxodyashto abbigliamento da lavoro

Non indossare dpexi shipoki o gioielli; essi possono impigliarsi nelle parti in movimento della macchina. Cords Pagina uso esterno è ppepopachva ppedpazni indossando guanti di gomma e scarpe gpayfep stabile. Se avete i capelli lunghi, indossare rivestimento protettivo dei capelli;

5. Usare occhiali di sicurezza

Ciò consentirà di ridurre il rischio di lesioni

6. Non ppotyagayte da raggiungere, l'olio fuori portata per voi

lavorare sempre in posizione stabile e pavnovesie costantemente poddapzhayte;

7. Trattare Mantenere l'utensile con cura

Mantenere gli strumenti puliti per tagliare per una migliore e più sicuro. Seguire le istruzioni per la manutenzione e la sostituzione degli accessori. In caso di danni, li hanno riparati da una persona qualificata.

avviso 8. Rimanere

Guarda quello che si sta facendo, usare il buon senso e non si utilizza utensile quando si è stanchi;

9. Controllare le parti danneggiate

Prima di utilizzare lo strumento, sempre verificare con attenzione la guardia e in altre parti izpyadno funziona correttamente e svolgere le funzioni per le quali ppednaznacheni. Controllare l'allineamento e zakpepvaneto di parti e parti danneggiate in movimento. Verificare la presenza di tutte le parti

ppavilno montaggio, e tutte le altre condizioni che possono influenzare il loro lavoro vapxu. Danneggiato o difettoso guardia, commutatore o dall'altra devono essere riparati o sostituiti da una persona qualificata.

10. Attenzione! Utilizzare lo strumento ed i suoi accessori in conformità queste istruzioni di sicurezza e con le modalità indicate per lo strumento particolare in considerazione le condizioni di lavoro e il lavoro che deve essere servito eseguita. L'utilizzo dell'utensile per operazioni diverse da quelle normalmente dovrebbe essere eseguita particolare strumento, potrebbe provocare una situazione pericolosa;

11. Avere lo strumento riparato da personale qualificato

Questo utensile pneumatico è verso le rispettive regole di sicurezza bordo diritte. Ammessi Riparazioni izvapshvaneto dovrebbe solo da personale qualificato usando ricambi originali pezepvni in un caso rip paboteshtiya v'è una notevole pericolo.

## RISOLUZIONE DEI PROBLEMI

Attenzione! Non usare fissatrici, se ce ne sono descritte a pagina 15. Situazioni.

Scollegare lo strumento dal compressore bisogno di riparazioni o la pulizia.

In caso di sostituzione degli O-ring o cilindri anticipo Preparare le parti applicando un filtro dell'olio luce su di essi.

Gratulon pri aĉetado de maŝino de la plej rapida marko por elektra, benzina kaj pneŭmatikaj maŝinoj - RAIDER. Kun taŭga instalado kaj operacio, RAIDER estas fidindaj kaj fidindaj maŝinoj, kaj la laboro kun ili alportos al vi veran plezuron. Por via komforto, ekzistas bonega reto kun 45 stacidomoj en la tuta lando.

Antaŭ ol uzi ĉi tiun maŝinon, bonvolu zorgeme legi ĉi tiun "Instrukcion por Uzo".

Pro via sekureco kaj certigi bonan uzon, legu ĉi tiujn instrukciojn zorge, inkluzive de la rekomendoj kaj avertoj en ĝi. Por eviti nenecesajn erarojn kaj okazaĵojn, estas grave ke ĉi tiuj instrukcioj restu haveblaj por estonta referenco al iu ajn, kiu uzos la maŝinon. Se vi vendas al nova posedanto ĝin "Instruction Manual" devas esti proponita per ĝi por permesi la novan uzanton akiri acquainted kun la signifa sekureco kaj mastruma instrukcioj.

"Euromaster Import Export" Ltd estas rajtigita reprezentanto de la fabrikanto kaj posedanto de la marko RAIDER. La direkto de la administrado de la kompanio estas en Sofio 1231, 244 Lomsko Shosse Blvd., tel. 02934 33 33, 934 10 10, [www.raider.bg](http://www.raider.bg); [www.euromasterbg.com](http://www.euromasterbg.com); retpoŝto: [info@euromasterbg.com](mailto:info@euromasterbg.com).

Ekde 2006 la kompanio enkondukis la sistemon de kvalito mastrumado ISO 9001: 2008 kun amplekso de atestado: Komerco, importado, eksportado kaj servo de profesia kaj hobia elektra, pneŭoj kaj mekanikaj iloj kaj ĝenerala aparataro. La atestilo estis eldonita fare de Moody International Certification Ltd, Anglio.

## DATOS TÉCNICOS

parámetro	unidad	valor
Modelo	-	RD-AS04
Premo:	MPa	0.4-0.7 (4-7 bar)
Aera konsumo	L/min	22
Daŭro de stapuloj:	mm	10-20
Grandeco:	mm	10x1.2
Nozzle:	inch	1/4"

Políticas Información de seguridad importante

1. Siempre use gafas de seguridad
2. Siempre asegúrese de que la máquina está apagada antes de conectar el suministro de aire.
3. Desenchufe el equipo de suministro de aire antes de cambiar las cuchillas o discos antes de dar servicio a cualquier tipo de máquina.
4. Mantenga las herramientas limpias y lubricadas aire. la lubricación diaria es esencial para prevenir la corrosión interna y posibles daños.
5. No lleve relojes, anillos, pulseras o ropa suelta cuando se utilizan las herramientas de aire.
6. Use solamente mangueras espirales ligeros especiales que conectan la máquina a la pared o el embrague del compresor. No utilizar simplemente unido a las conexiones debido a las vibraciones pueden causar rozamiento cosido.
7. No sobrecargue la máquina. Deje que la máquina funcione a la velocidad óptima para una máxima eficiencia.
8. No aumente la presión del aire por encima del nivel recomendado por el fabricante, debido a la sobrecarga excesiva puede conducir a rasteo del bastidor de la máquina. También crea un desgaste excesivo de las partes móviles y posibles daños.

9. En aras de la seguridad y posibles daños a la máquina / Siempre asegúrese de que la máquina se ha detenido antes de salir en el suelo o en otro lugar después de su uso.

10. Asegúrese de que el trabajo de la máquina se fija de forma segura y permite tanto el control de las manos sobre la máquina.

11. Asegúrese siempre de que los accesorios tales como inserciones, hojas de lija, discos, enchufes, etc. Están diseñados para su uso con la máquina. Además, si están correctamente y firmemente antes de conectar el dispositivo para el suministro de aire.

operativo

El suministro de aire

1. Asegúrese de que la válvula de aire (o de disparo) se ajusta en "off" antes de enviar el aire.
2. Establecer la presión de 4-7 bar y flujo de aire de acuerdo con las especificaciones.
3. ¡CUIDADO! Asegúrese de que el suministro de aire está limpio y no supera 4-7 bar durante el funcionamiento del interruptor. Demasiado alta presión y aire sucio acortarán la vida del producto. Debido a un desgaste excesivo, piezas de la máquina pueden ser peligrosos y causar daños y / o lesiones.
4. Vaciar el depósito para el aire diariamente. El agua en la línea de aire puede causar daños.
5. Limpiar el filtro de aire de entrada semanal.
6. La presión en la tubería se debe aumentar para compensar la manguera de aire inusualmente largo (más de 8 metros). La manguera de diámetro mínimo y el equipo debe tener las mismas dimensiones internas.
7. Mantenga la manguera lejos del calor, aceite y bordes afilados. Revise las mangueras para uso y asegúrese de que todas las conexiones sean seguras.

lubricación

Fig 4.

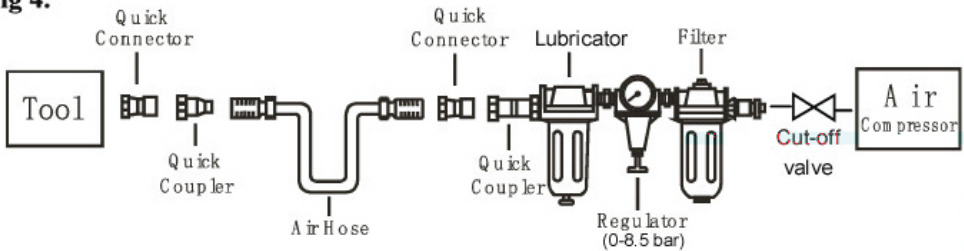

Se recomienda el uso de grupo Pnevmpodgotvyashta (Fig4), ya que aumenta la vida útil de la máquina y mantener la máquina en funcionamiento continuo. Lubricador debe ser regularmente proveryavaya y llena de aceite.

El ajuste correcto del lubricador se realiza colocando una hoja de papel junto a los puertos de escape y sosteniendo el acelerador abierto durante unos 30 segundos. Lubricador se establece correctamente cuando el papel apareció punto brillante de aceite.

Una cantidad excesiva de aceite debe ser evitado.

En caso de tener que almacenar la máquina durante un período prolongado de tiempo (por la noche, fines de semana, etc.), debe ser aplastado por completo. La máquina debe estar encendida durante unos 30 segundos para asegurar que el aceite se distribuye uniformemente en todo el instrumento. Esta herramienta se debe almacenar en un ambiente limpio y seco.

Es muy importante que la máquina se engrasa correctamente, conserva lubricador de tubería completa y debidamente regulado. Si no lubricado adecuadamente, no funcionará correctamente y las piezas se desgastan prematuramente.

Utilice un lubricante adecuado en el lubricador. El lubricante debe tener un flujo de aire de baja o cambiar el tipo de flujo de aire y debe ser llenado hasta el nivel adecuado. Utilice únicamente lubricantes recomendados diseñados



específicamente para aplicaciones neumáticas. Suplentes puede ser perjudicial para los compuestos de caucho en la máquina, las juntas tóricas y otras partes de caucho.

#### IMPORTANTE!

Si no está instalado el sistema de aire grupo pnevmopodgotvyashta, herramientas neumáticas deben ser lubricados por lo menos una vez al día o después de 2 horas con 2-6 gotas de aceite, dependiendo del ambiente de trabajo directamente a través del agujero en el casco.

#### INTRODUCCIÓN:

Grapadora neumática RD-AS04 e hecho de aleación de aluminio de alta calidad, a través del cual alcanzar el equilibrio adecuado entre la resistencia y ligereza del dispositivo.

Finamente sistema de economía de flujo de aire y menor ruido elaborado en funcionamiento.

#### CARGA

¡Atención! Siempre suelte grapadoras mangueras del compresor recargar la revista. Cuando se enciende la manguera grapadoras para dirigir la cabeza de perforación en el suelo. Mantenga sus dedos lejos del gatillo.

1. Abra el mandril de grapadoras con la palanca en la parte trasera.
  2. Izdarpayte cubrir el mandril
  3. Postavete soportes (por tamaño de acuerdo con el rendimiento y la gestión de los datos técnicos).
  4. Varnete cubrir la pinza de sujeción, a continuación, bloquear el uso de la palanca en la parte trasera de grapadoras.
- ¡Atención! Nunca opere grapadoras en caso de mal funcionamiento.

#### DUTY

1. Vinagi lugar grapadoras firmemente en la parte de manejar.
2. Presione suavemente spuskaka.

¡Atención! Unas gafas de protección cuando se trabaja con el RD-AS04.

#### SOPORTE

¡Atención! Siempre desenchufe grapadoras de la manguera de aire del compresor antes de pasar al desmontaje, limpieza, mantenimiento, etc.

1. Si no se utiliza grupo pnevmopodgotvyashta, coloque de 2 a 6 gotas de aceite en las salidas (boquilla) de clavadoras antes de cada día de trabajo;
2. Pnevmatichnite herramientas deben ser revisados periódicamente por los daños y grietas en el casco.
3. Antes y después de trabajar con el RD-AS04 resortes de cierre de exploración en el gatillo y la revista. En caso de daño reemplazar la pieza defectuosa.
4. Poddarzhayte cartucho limpio y vacío cuando no está trabajando con el instrumento.

#### INSTRUCCIONES DE SEGURIDAD

Lea todas estas instrucciones antes de utilizar este producto. Guarde estas instrucciones:

¡Atención! grapadoras neumáticas sólo deben ser utilizados por una persona calificada por encima de 18 años de edad.

¡Atención! Cuando se trabaja con el RD-AS04 utilizar gafas protectoras. Cuando se trabaja con Thackeray posible salida del soporte en una dirección no deseada ti.

¡Atención! Nunca instale la herramienta a una botella de aire comprimido u otro gas!

¡Atención! Nunca instale tackers a un sistema de aire con una presión mayor de 120 psi

¡Atención! Antes de utilizar la herramienta de comprobación de que todas las conexiones son lo suficientemente apretado. La forma en que el aire debe ser lo más corto posible, para este fin utilizar una manguera con un determinado grupo de talla y pnevmopodgotvyashta.

¡Atención! Sostenga firmemente la herramienta. Antes de pasar el punto frontal hacia el suelo.

¡Atención! Antes de realizar el repostaje excepciones obligatorias grapadoras compresor.

¡Atención! Apague grapadoras desde el compresor a través de la boquilla y la manguera para limpiar la herramienta.

¡Atención! Nunca use la herramienta cuando las fugas de aire de mangueras, boquillas o cualquier otra parte del sistema de aire.

¡Atención! Controle periódicamente el estado de la herramienta antes y después del trabajo.

¡Atención! Utilice siempre piezas y accesorios recomendados por el fabricante.

¡Atención! Mantenga el área de trabajo limpia. Bezpopyadakat área de trabajo aumenta el riesgo de accidentes (pudovi

¡Atención! Asegúrese de que utiliza los soportes de tamaño apropiado.

1. Guarde la herramienta utilizada de lugar podxodyashto

Guarde la herramienta, no utilice en el momento en un lugar seco encerrado en el que puedan ser alcanzados por los niños;

2. No fuerce la herramienta

Se hará el trabajo más doble y más seguro a las instrucciones de proizvoditelya previstos;

3. Utilice la herramienta adecuada

No trate de forzar pequeñas herramientas o accesorios para el trabajo que está haciendo una herramienta grande y poderoso. No utilice herramientas eléctricas para actividades no específicas.

4. Trabajar con la ropa de trabajo podxodyashto

No use dpexi shipoki o joyas; que pueden quedar atrapados en las partes móviles de la máquina. Página uso en exteriores cuerdas se ppepopachva ppedpazni con guantes de goma y zapatos gpayfep estable. Si tienes el pelo largo, el desgaste cubierta protectora del pelo;

5. Use gafas de seguridad Esto reducirá el riesgo de lesiones

6. No pputyagayte para llegar, el aceite fuera del alcance para usted

Siempre se debe trabajar en una posición estable y constante pavnovesie poddapzhayte;

7. Tratar Mantener las herramientas con cuidado

Mantenga las herramientas limpias para cortar para una mejor y más seguro. Siga las instrucciones de mantenimiento y sustitución de accesorios. Si está dañado, se les reparado por una persona cualificada.alerta

8. Manténgase

Mire lo que está haciendo, usar el sentido común y no hace funcionar la herramienta cuando esté cansado;

9. Verifique las partes dañadas

Antes de usar la herramienta, compruebe siempre cuidadosamente la vigilancia y otras partes izpyadno funcionando adecuadamente y realizar las funciones para las que ppednaznatcheni. Compruebe la alineación y zakpepvaneto de piezas y partes dañadas en movimiento. Compruebe que todas las piezas

ppavilno montaje y cualquier otra condición que pueda afectar el trabajo les vapxu. guardia dañado o defectuoso, interruptor u otra parte deben ser adecuadamente reparadas o sustituidas por una persona cualificada.

10. ¡Atención! Utilice la herramienta y sus accesorios, de acuerdo con estas instrucciones de seguridad y de la manera especificada para la herramienta particular en cuenta las condiciones de trabajo y el trabajo que debe ser realizado atendida. El uso de la herramienta para las operaciones, diferentes de los que normalmente se espera que se realice herramienta en particular, podría resultar en una situación peligrosa;

11. Tener la herramienta sea reparada por una persona cualificada

Esta herramienta neumática es hacia las respectivas reglas de seguridad borde recto. Las reparaciones se permiten izvavshvaneto debe exclusivamente por personal cualificado y con piezas originales pezepvni en un caso de estafa paboteshtiya existe un considerable peligro.

## SOLUCIÓN DE PROBLEMAS

¡Atención! No utilizar grapadoras, si hay algunos describieron en la página 15. Las situaciones.

Desenchufe la herramienta del compresor en necesidad de reparación o limpieza.

Al sustituir las juntas tóricas o cilindros de antemano Preparar las piezas mediante la aplicación de un filtro de aceite de la luz en ellos.

## Instrução Original para Uso

Caros usuários,

Parabéns pela aquisição da máquina das marcas mais rápido crescimento da elétrica, gasolina e máquinas pneumáticas - Raider. Com a instalação e operação adequadas, o RAIDER é uma máquina confiável e confiável, e o trabalho com eles trará prazer real. Para sua comodidade, há uma excelente rede de atendimento com 45 estações de serviço em todo o país.

Antes de usar esta máquina, leia atentamente esta "Instrução de Uso".

Para sua segurança e para garantir o uso adequado, leia atentamente estas instruções, incluindo as recomendações e advertências. Para evitar erros e acidentes desnecessários, é importante que estas instruções permaneçam disponíveis para consulta a todos que irão utilizar a máquina. Se você vender para um novo proprietário que "Manual de instruções" deve ser apresentado com ele para permitir que o novo usuário para se familiarizar com as instruções de segurança e operacionais relevantes.

"Euromaster Import Export" Ltd é um representante autorizado do fabricante e proprietário da marca comercial RAIDER. A sede da empresa é c 1231 Sofia, bul "Lom estrada" 246, tel 02 934 33 33 934 10 10, [www.raider.bg](http://www.raider.bg).; [www.euromasterbg.com](http://www.euromasterbg.com); e-mail: [info@euromasterbg.com](mailto:info@euromasterbg.com).

Desde 2006, a empresa introduziu o sistema de gestão da qualidade ISO 9001: 2008 com escopo da certificação: comércio, importação, exportação e serviço de ferramentas profissionais e hobby elétrica, pneumáticos e mecânicos e hardware em geral. O certificado é emitido pela Moody International Certification Ltd, Inglaterra.

## DADOS TÉCNICOS

parâmetro	unidade	valor
Modelo	-	RD-AS04
Pressão:	MPa	0.4-0.7 (4-7 bar)
Consumo de ar	L/min	22
Comprimento de grampos:	mm	10-20
Tamanho de grameamento:	mm	10x1.2
Bocal:	inch	1/4"

Políticas Informações de segurança importantes

1. Use sempre óculos de segurança
2. Certifique-se sempre a máquina está desligada antes de conectar ao suprimento de ar.
3. Desligue o aparelho a partir da alimentação de ar antes de alterar as lâminas ou discos antes a manutenção de qualquer tipo de máquina.
4. Mantenha as ferramentas limpas e lubrificadas ar. lubrificação diária é essencial para prevenir a corrosão interna e possíveis danos.
5. Não use relógios, anéis, pulseiras ou roupas soltas ao usar ferramentas de ar.
6. Use apenas tubos em espiral leves especiais que ligam a máquina para a parede ou a embreagem do compressor. Não use facilmente ligado a conexões por causa vibrações podem causar razpadene costurado.
7. Não sobrecarregue a máquina. Deixe a máquina funcionar à velocidade máxima para a máxima eficiência.
8. Não aumente a pressão de ar acima do nível recomendado pelo fabricante, devido sobrecarga excessiva pode levar a raztsepyane da estrutura da máquina. É também cria desgaste excessivo dos componentes móveis e possíveis danos.

9. No interesse da segurança e possíveis danos à máquina / sempre certificar-se de que a máquina parou antes de deixá-lo no chão ou em outro lugar após o uso.

10. Certifique-se de que o trabalho da máquina é fixo de forma segura e permite tanto o controle mãos sobre a máquina.

11. Sempre fazer acessórios certeza tais como inserções, folhas de lixa, discos, fichas, etc. Eles são destinados para uso com sua máquina. Além disso, se forem devidamente e firmemente conectado antes de conectar o dispositivo à alimentação de ar.

Operating suprimento de ar

1. Certifique-se de que a válvula de ar (ou gatilho) é definido como "off" antes de submeter ar.
2. Ajustar a pressão de 4-7 bar e o fluxo de ar em conformidade com as especificações.
3. CUIDADO! Certifique-se de que o suprimento de ar está limpo e não excede 4-7 bar durante a operação do switch. Muito alta pressão e ar sujo irá encurtar a vida útil do produto. Devido a um desgaste excessivo, as peças da máquina pode ser perigoso e causar danos e / ou ferimentos.
4. Esvaziar o tanque para o ar diariamente. A água na linha de ar causará danos.
5. Limpar o semanal filtro de ar de entrada.
6. A pressão no oleoduto deve ser aumentada para compensar a mangueira de ar anormalmente longo (mais de 8 metros). A mangueira de diâmetro mínimo e equipamentos devem ter as mesmas dimensões internas.
7. Mantenha a mangueira longe do calor, óleo e bordas afiadas. Verifique as mangueiras para o desgaste e certifique-se todas as conexões estão seguras.

lubrificação

Fig 4.

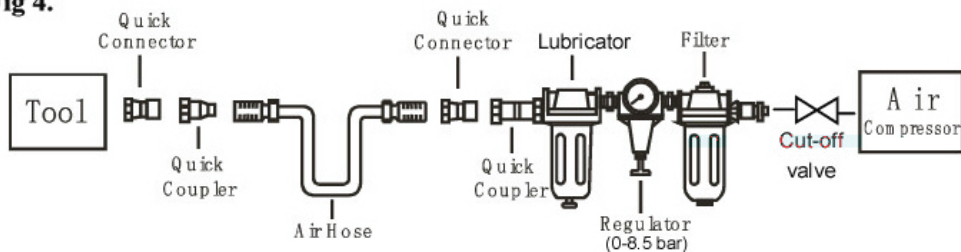

Recomenda-se usar grupo Pnevmpodgotvyashta (Fig4), uma vez que aumenta a vida útil da máquina e manter a máquina em funcionamento contínuo. Lubrificador deve ser regularmente provyryavaa e cheio de óleo.

ajuste correcto do lubrificador é realizada por colocação de uma folha de papel ao lado das portas de escape e que prende o acelerador aberto durante cerca de 30 segundos. Lubrificador está devidamente definido quando o papel apareceu mancha brilhante de petróleo.

Uma quantidade excessiva de óleo deve ser evitada.

Em caso de necessidade de armazenar a máquina por um longo período de tempo (durante a noite, fins de semana, etc.), esta deve ser bem esmagado. A máquina tem de ser ligado durante cerca de 30 segundos para assegurar que o óleo é distribuído uniformemente em todo o instrumento. Esta ferramenta deve ser armazenado em ambiente limpo e seco.

É muito importante que a máquina está devidamente lubrificada, mantém lubrificador tubulação completa e devidamente regulamentada. Se não lubrificado adequadamente, ele não funcionará corretamente e peças irá desgastar-se prematuramente.

Usar um lubrificante adequado no lubrificador. O lubrificante deve ter um baixo fluxo de ar ou a alteração do tipo de fluxo de ar e devem ser cheias até ao nível adequado. Use apenas lubrificantes específicos recomendados para





aplicações pneumáticas. Alternar pode ser prejudicial para os compostos de borracha na máquina, os O-rings e outras partes de borracha.

#### IMPORTANTE!

Se não for instalado pneumopodgotvyashta sistema de ar grupo, ferramentas pneumáticas devem ser lubrificadas pelo menos uma vez por dia ou ao fim de 2 horas, com 2-6 gotas de óleo, dependendo do ambiente de trabalho directamente através do buraco no casco.

#### INTRODUÇÃO:

Pneumática grameador RD-AS04 é feita de liga de alumínio de alta qualidade, por meio do qual alcançar o equilíbrio correcto entre a resistência e leveza do dispositivo.

Finamente sistema de economia de fluxo de ar e menor ruído trabalhada em operação.

#### CARREGAMENTO

Aviso! Sempre liberar Tackers mangueiras do compressor recarregar a revista. Quando você liga tackers mangueira para dirigir a cabeça de perfuração para o chão. Mantenha seus dedos longe do gatilho.

1. Abra o mandril de tackers utilizando a alavanca na parte traseira.

2. Izdarpayte cobrir o mandril

suportes 3. Postavete (por tamanho de acordo com o desempenho e gestão de dados técnicos).

4. Varnete cobrir o mandril e, em seguida bloqueio com a alavanca na parte traseira do tackers.

Aviso! Nunca opere tackers em caso de avaria.

#### DUTY

lugar tackers 1. Vinagi firmemente na parte de manusear.

2. Pressione suavemente spuskaka.

Aviso! Use óculos de proteção quando se trabalha com RD-AS04.

#### APOIO

Aviso! Desligue sempre tackers da mangueira de ar do compressor antes de passar para a desmontagem, limpeza, manutenção, etc.

1. Se não usando grupo pneumopodgotvyashta, colocar 2 a 6 gotas de óleo nas saídas (bico) de tackers antes de cada dia de trabalho;

ferramentas 2. Pnevmatichnite deve ser verificado periodicamente quanto a danos e rachaduras no casco.

3. Antes e depois de trabalhar com o RD-AS04 molas de fechamento de procura sobre o gatilho e revista. Em caso de danos substituir a peça defeituosa.

cartucho 4. Poddarzhayte limpo e vazio quando não trabalha com o instrumento.

#### INSTRUÇÕES DE SEGURANÇA

Leia todas estas instruções antes de operar este produto. Guarde estas instruções:

Aviso! tackers pneumáticos só deve ser usado por uma pessoa qualificada acima de 18 anos de idade.

Aviso! Ao trabalhar com RD-AS04 usar óculos de proteção. Ao trabalhar com Thackeray possível saída do suporte em uma direção indesejável você.

Aviso! Nunca instale a ferramenta para uma garrafa de ar comprimido ou outro gás!

Aviso! Nunca instale tackers para um sistema de ar com uma pressão mais elevada de 120 psi

Aviso! Antes de operar a verificação ferramenta que todas as conexões estão firmes o suficiente. A forma como o ar deve ser tão curto quanto possível, para este fim usar uma mangueira com uma certa classe de comprimento e pneumopodgotvyashta.

Aviso! Segure a ferramenta com firmeza. Antes de ligar frente ponto para o chão.

Aviso! Antes de realizar o reabastecimento exceções obrigatórias tackers compressor.

Aviso! Desligue tackers do compressor através do bocal e da mangueira quando a limpeza ferramenta.

Aviso! Não utilizar ferramenta quando fugas de ar de mangueiras, bocais ou qualquer outra parte do sistema de ar.

Aviso! Verifique periodicamente o estado da ferramenta antes e depois do trabalho.

Aviso! Sempre use peças e acessórios recomendados pelo fabricante.

Aviso! Mantenha a área de trabalho limpa. Bezpopyadakat área de trabalho aumenta o risco de acidentes tpudovi

Aviso! Certifique-se de usar os suportes de tamanho apropriado.

1. Guarde a ferramenta não utilizada do lugar podxodyashto

Armazenar a ferramenta, não use no momento em local seco trancado onde eles podem ser alcançados por crianças;

2. Não force a ferramenta

Ele vai fazer o trabalho mais dobre e mais seguro com as instruções do ppoizvoditelya destinados;

3. Use a ferramenta certa

Não tente forçar pequenas ferramentas ou acessórios para o trabalho que você está fazendo uma grande e poderosa ferramenta. Não use ferramentas eléctricas para atividades não-específicas.

4. Trabalhar com o podxodyashto Vestuário de trabalho

Não use dpexi shipoki ou jóias; eles podem ficar presos nas peças móveis da máquina. Página uso ao ar livre cabos é ppepopachva ppedpazni usando luvas de borracha e sapatos gpayfep estável. Se você tem cabelo comprido, usar cobertura cabelo de protecção;

5. Usar óculos de segurança

Isto irá reduzir o risco de lesões

6. Não pputyagayte para chegar, óleo fora do alcance para você

Sempre trabalhe em uma posição estável e pavnovesie constantemente poddapzhayte;

7. Trate as ferramentas com cuidado Manter

Mantenha as ferramentas limpas para cortar para o melhor e mais seguro. Siga as instruções para manutenção e troca de acessórios. Se estiver danificado, tê-los reparado por uma pessoa qualificada.

8. Fique alerta

Veja o que você está fazendo, use o bom senso e não operam ferramenta quando estiver cansado;

9. Verificação das peças danificadas

Antes de usar a ferramenta, verifique sempre cuidadosamente a guarda e outras partes izpyadno funcionar correctamente e desempenhar as funções para as quais ppednaznacheni. Verifique o alinhamento e zakpepvaneto de peças e partes danificadas em movimento. Verifique para todas as partes

ppavilno montar, e quaisquer outras condições que possam afetar o trabalho vapxu eles. guarda danificado ou defeituoso, o interruptor ou outra parte deve ser devidamente reparado ou substituído por uma pessoa qualificada.

10. Atenção! Use a ferramenta e seus acessórios, de acordo com estas instruções de segurança e, da forma especificada para a ferramenta especial no que se em conta as condições de trabalho eo trabalho que deve ser atendido realizada. A utilização da ferramenta para operações, diferentes das normalmente esperado para ser realizada nomeadamente ferramenta, pode resultar numa situação perigosa;

11. Ter a ferramenta reparada por uma pessoa qualificada

Esta ferramenta pneumática é para as respectivas regras de segurança borda em linha reta. Permitidos Reparos izvapshvaneto deve somente por pessoas qualificadas, utilizando peças originais pezepvni em um caso rip paboteshtiya há perigo considerável.

## RESOLUÇÃO DE PROBLEMAS

Aviso! Não use tackers, se houver algum descrito na página 15. Situações.

Desligue a ferramenta a partir do compressor na necessidade de reparo ou limpeza.

Ao substituir os anéis de vedação ou cilindros de antemão Preparar as peças através da aplicação de um filtro de óleo de luz sobre eles.

## EXPLODED VIEW and SPARE PARTS LIST

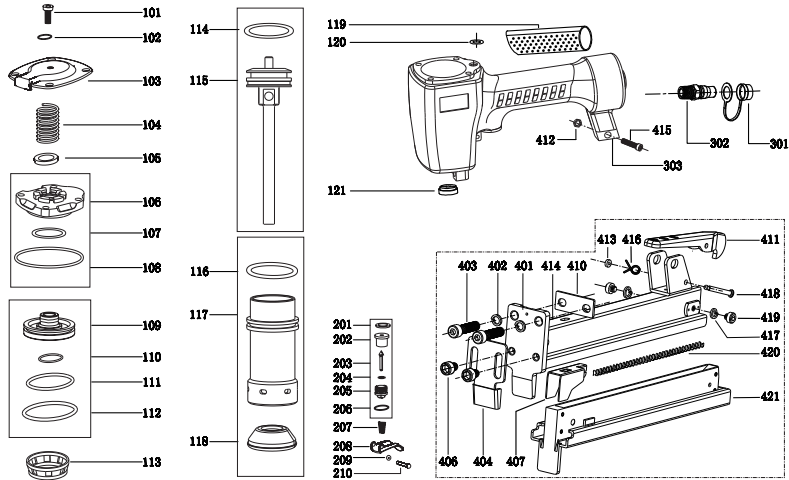

ITEM NO.	DESCRIPTION	ITEM NO.	DESCRIPTION
101	Hex. Soc. Bolt	207	Spring
102	Elastic Washer	208	Trigger
103	Deflector	209	Circlip
104	Spring	210	Stepped Pin
105	Seal	301	Stopper
106	Cap	302	Air Plug
107	O-Ring	303	tool Body
108	O-Ring	401	Driver Guide Cover
109	Hd. Valve Piston	402	Elastic Washer
110	O-Ring	403	Hex Soc.Hd.Bolt
111	O-Ring	404	Driver Guide Cover B
112	O-Ring	405	Elastic Washer
113	Collar	406	Hex Soc.Hd.Bolt
114	O-Ring	407	Pusher
115	Driver	410	Clapboard
116	O-Ring	411	Locating Hook
117	Cylinder	412	Castle.Nuts
118	Bumper	413	"E"rings
119	Handle Grip	414	Magazine Unit B
120	O-Ring	415	Hex S oc.Hd.Bolt
121	Joint Guide	416	Hook Spring
201	Seal	417	"E"rings
202	Trigger valve Head	418	Short shaft Pin
203	Trigger valve Sten	419	Hex Soc.Hd.Bolt
204	O-Ring	420	Pusher Spring
205	Trigger valve Guide	421	Magazine Unit A
206	O-Ring		

# DECLARATION OF CONFORMITY

## COMBINATION AIR STAPLER RD-AS04

**Euromaster Import Export Ltd., Address: Sofia 1231, Bulgaria, 246 Lomsko shausse Blvd.**

(BG) Декларираме на собствена отговорност, че този продукт е в съответствие със следните стандарти и разпоредби:

(GB) We declare under our sole responsibility that this product is in conformity and accordance with the following standards and regulations:

(D) Der Hersteller erklärt eigenverantwortlich, dass dieses Produkt den folgenden Standards und Vorschriften entspricht:

(NL) Wij verklaren onder onze volledige verantwoordelijkheid dat dit product voldoet aan, en in overeenstemming is met, de volgende standaarden en reguleringen:

(F) Nous déclarons sous notre seule responsabilité que ce produit est conforme aux standards et directives suivants:

(E) Declaramos bajo nuestra exclusiva responsabilidad que este producto cumple con las siguientes normas y estándares de funcionamiento:

(P) Declaramos por nossa total responsabilidade que este produto está em conformidade e cumpre as normas e regulamentações que se seguem:

(I) Dichiariamo, sotto la nostra responsabilità, che questo prodotto è conforme alle normative e ai regolamenti seguenti:

(S) Vi garanterar på eget ansvar att denna produkt uppfyller och följer följande standarder och bestämmelser:

(FIN) Vakuutamme yksinomaan omalla vastuullamme, että tämä tuote täyttää seuraavat standardit ja sääädökset:

(N) Vi erklærer under vårt eget ansvar at dette produktet er i samsvar med følgende standarder og regler:

(DK) Vi erklærer under eget ansvar, at dette produkt er i overensstemmelse med følgende standarder og bestemmelser:

(H) Felelosségünk teljes tudatában kijelentjük, hogy ez a termék teljes mértékben megfelel az alábbi szabványoknak és előírásoknak:

(CZ) Na naši vlastní zodpovednost prohlašujeme, že je tento výrobek v souladu s následujícími standardy a normami:

(SK) Vyhlasujeme na našu výhradnú zodpovednost,

že tento výrobek je v zhode a súlade s nasledujúcimi normami a predpismi: (SLO) S polno odgovornostjo izjavljamo, da je ta izdelek v skladu in da odgovarja naslednjim standardom ter predpisom:

(PL) Deklarujemy na własną odpowiedzialność, że ten produkt spełnia wymogi zawarte w następujących normach i przepisach:

(LT) Prisiimdami visa atsakomybe deklaruoame, kad šis gaminys atitinka žemiau paminetus standartus arba nuostatus:

(LV) Apgalvojam ar visu atbildību, ka šis produkts ir saskaĀa un atbilst sekojošiem standartiem un nolikumiem:

(EST) Deklareerime meie ainuvastutusel, et see toode on vastavuses ja kooskõlas järgmistega standardite ja määrustega:

(RO) Declaram prin aceasta cu raspunderea deplina cl produsul acesta este En conformitate cu urmatoarele standarde sau directive:

(HR) Izjavljujemo pod vlastitom odgovorno'stu da je strojem ukladan sa slijedesim standardima ili standardiziranim dokumentima i u skladu sa odredbama:

(RUS) Под свою ответственность заявляем, что данное изделие соответствует следующим стандартам и нормам:

(UA) На свою власну відповідальність заявляємо, що дане обладнання відповідає наступним стандартам і нормативам:

(GR) Δηλώνουμε υπεύθυνα ότι το προϊόν αυτό συμφωνεί και τηρεί τους παρακάτω κανονισμούς και πρότυπα:

(MK) Ние под наша лична одговорност дека овој производ е во согласност со следните стандарти и регулативи:

(FR) Déclarer sous sa seule responsabilité que ce produit est conforme aux normes et règlements suivants:

(IT) Dichiaro sotto la propria esclusiva responsabilità che questo prodotto è conforme alle seguenti norme e direttive:

(ES) Declara por la presente que este producto cumple con las siguientes normas y reglamentos:

(PT) Declara sob sua inteira responsabilidade que este produto está em conformidade com as seguintes normas e regulamentos:

**EN 792-13:2000+A1:2008**

**2006/42/EC**



Place & Date of Issue:

Sofia, Bulgaria

November 27, 2018

Brand Manager:

**RAIDER<sup>®</sup>****ЕО ДЕКЛАРАЦИЯ ЗА СЪОТВЕТСТВИЕ**

Евромастер Импорт Експорт ООД  
Адрес: София 1231, България, "Ломско шосе" 246.

Продукт: ПНЕВМАТИЧЕН ТАКЕР  
Запазена Марка: RAIDER  
Модел: RD-AS04

е проектиран и произведен в съответствие със следните директиви:

2006/42/ЕС на Европейския парламент и на Съвета от 17 май 2006 година относно машините

и отговаря на изискванията на следните стандарти:

EN 792-13:2000+A1:2008

„ЕВРОМАСТЕР  
ИМПОРТ - ЕКСПОРТ“  
ООД

Място и дата на издаване:  
София, България  
27 ноември 2018 г

Бранд мениджър:  
Красимир Петков



EC DECLARATION OF CONFORMITY

Euromaster Import Export Ltd.

Address: Sofia 1231, Bulgaria, 246 Lomsko shausse Blvd.

Product: AIR STAPLER

Trademark: RAIDER

Model: RD-AS04

is designed and manufactured in conformity with following Directives:

2006/42/EC of the European Parliament and the Council dated 17-th May 2006 on machinery and fulfils requirements of the following standards:

and fulfils requirements of the following standards:

EN 792-13:2000+A1:2008



Place&Date of Issue:

Sofia, Bulgaria

November 27, 2018

Brand Manager:

A handwritten signature in blue ink that reads 'Krasimir Petkov'.

Krasimir Petkov

**RAIDER<sup>®</sup>**

## DECLARAȚIE DE CONFORMITATE

Euromaster Import Export Ltd.

Adresa: Sofia 1231, Bulgaria, 246 Lomsko shause Blvd.

Produs: AGRAFEUSE À AIR

Trademark: RAIDER

Model: RD-AS04

este proiectat și fabricat în conformitate cu următoarele directive Directivelor:

Directiva 2006/42/CE A Parlamentului European și a Consiliului din 17 mai 2006 privind echipamentele tehnice;

este în conformitate cu următoarele standarde:

EN 792-13:2000+A1:2008



Locul și Data apariției:  
Sofia, Bulgaria  
November 27, 2018

Brand Manager:

Krasimir Petkov

## ГАРАНЦИОННА КАРТА

МОДЕЛ.....

СЕРИЕН № .....

СРОК .....

*(за подробности виж гаранционните условия)*

№, дата на фактура / касов бон.....

### ДАНИИ ЗА КУПУВАЧА

ИМЕ/ФИРМА .....

*(попълва се от служителя)*

АДРЕС.....

*(попълва се от служителя)*

ПОДПИС НА КУПУВАЧА.....

*(запознат съм с гаранционните условия и правилата за експлоатация, изделието е в техническа изправност и окомплектовка)*

### ДАНИИ ЗА ПРОДАВАЧА

ИМЕ/ФИРМА .....

*(попълва се от служителя)*

АДРЕС .....

*(попълва се от служителя)*

ДАТА/ПЕЧАТ .....

### СЕРВИЗЕН ПРОТОКОЛ

Приемн протокол	Дата на приемане	Описание на дефекта	Дата на предаване	Подпис



# ГАРАНЦИОННИ УСЛОВИЯ ЗА МАШИНИ **RAIDER®**

Машините и аксесоарите „RAIDER“ са конструирани и произведени съгласно действащите в Република България нормативни документи и стандарти за съответствие с всички изисквания за безопасност.

## **СЪДЪРЖАНИЕ И ОБХВАТ НА ТЪРГОВСКАТА ГАРАНЦИЯ.**

Търговската гаранция, която “Евромастер Импорт-Експорт” ООД дава за територията на Република България е както следва:

- **36 месеца за всички електронструменти от сериите: Raider Industrial, Raider Pro;**
- **36 месеца за физически лица за електроинструменти от сериите: Raider Power Tools, Raider Garden Tools;**
- **12 месеца за юридически лица за електроинструменти от сериите: Raider Power Tools, Raider Garden Tools;**
- **24 месеца за физически лица за инструменти от серията Raider Pneumatic;**
- **12 месеца за юридически лица за инструменти от серията Raider Pneumatic;**
- **24 месеца за физически лица за всички бензинови машини от сериите: Raider Power Tools и Raider Garden tools**
- **12 месеца за юридически лица за всички бензинови машини от сериите: Raider Power Tools и Raider Garden tools**
- **24 месеца за физически лица за всички крикове от серията Raider Power Tools;**
- **12 месеца за юридически лица за всички крикове от серията Raider Power Tools**

Търговската гаранция е валидна при предоставяне на гаранционна карта попълнена правилно в момента на закупуване на машината и фискален касов бон или фактура. Гаранционната карта трябва да съдържа модел, сериен номер, име подпис и печат на търговеца продал машината, подпис от страна на клиента, че е запознат с гаранционните условия и датата на покупката. Непопълнени или подправени гаранционни карти са невалидни. Машините трябва да се използват само по предназначение и в съответствие с инструкцията за употреба. За да се гарантира безопасната работа е необходимо клиента да се запознае добре с инструкциите за употреба на машината, правилата за безопасност при работа с нея и конкретното и предназначение.

Машината изисква периодично почистване и подходяща поддръжка.

Гаранцията не покрива:

- износване на цветното покритие на машината;
- части и консумативи, които подлежат на износване, причинено от ползването като например: грес и масло, четки, водачи, опорни ролки, тампони, гумени маншони, задвижващи ремъци, спирачки, гъвкав вал с жило, лагери, семеринги, бутало с ударник на такеи и др.;
- допълнителни аксесоари и консумативи като: ръкохватки, струйник, кутии, свредла, дискове за рязане, секачи ножове, вериги, шукурки, ограничители, полир-шайби, патронци (захвати и държачи на режещия инструмент), макарата за корда и самата корда за косачки и др.;
- ръчен стартерен механизъм и запалителна свещ;
- настройка на режима на работа;
- стояеми електрически предпазители и крушки;
- механични повреди на корпуса и всички външни елементи на изделието, включително декоративни;
- предпазители за очи, предпазители за режещи инструменти, гумирани плочи, закопчалки, линеали и др.;
- захранващ кабел и щепсел;
- цялостните повреди на инструментите, причинени от природни бедствия, като пожари, наводнения, земетресения и др.; Отпадане на гаранцията.

Фирма “Евромастер И/Е” ООД не е отговорна за повреди причинени от трети лица, като „Електроснабдителни дружества”, повреди от външен характер, като токови удари, нестандартни захранващи напрежения и има правото да откаже гаранционно обслужване при:

- несъответстващ (или непопълнен) сериен номер на изделието с този попълнен на гаранционната карта;
- залепен или липсващ индетификационен етикет на машината;
- повреди възникнали при транспорт, неправилно съхранение и монтаж на машината;
- направен опит за неоторизирана сервизна намеса в неупълномощена сервизна база;
- повреди, които са причинени в следствие на неправилна употреба (неспазване инструкцията за експлоатация) на машината от страна на клиента или трети лица;
- повреди причинени в резултат на използването на машината в друга среда освен препоръчаната от производителя (влажност, температура, вентилация, напрежение, запрашеност и др.);
- повреди, причинени от попадане на външни тела в машината;
- повреди, причинени в следствие на небрежно боравене с машината;
- повреди причинени от работа без въздушен филтър или силно замърсен такъв;
- при неправилно съотношение на бензин/двухтактово масло, водещо до блокиране на двигателя
- повреда в следствие неправилно поставен или незаточен режещ инструмент;
- повреда на редукторната кутия (предавката), причинена от недостатъчно добро смазване (с грес) на същата или механичен удар по задвижващата ос.
- повреда на ротор или статор, изразяваща се в слепване между тях, следствие на стояване на изолациите, причинено от продължително претоварване;

- повреда на ротор или статор причинена от претоварване или нарушена вентилация, изразяваща се в промяна на цвета на колектора или намотките;
- натрупан нагар или запушен ауспук – резултат от предозирване на количеството масло в двуктаквата смес.
- липса на масло за режещата верига или незаточена (изхабена) верига;
- запушена горивна система;
- липсват защитни дискове, опорни плотове или други компоненти които са част от конструкцията на инструмента и са предназначени за осигуряването на безопасната му и правилна експлоатация;
- захранващият кабел на инструмента е удължаван или подменян от клиента;
- повреда е причинена от претоварване или липса на вентилация, недостатъчно или неправилно смазване на движещите се компоненти на изделието;
- износване или блокирани лагери поради претоварване, продължителна работа или прах;
- разбито лагерно гнездо от блокиран лагер или разбита втулка;
- разбито шпонково или резбово съединение;
- повреда в ел.ключ или електронно управление причинена от прах или счупване;
- повредена редукторна кутия (глава) причинено от застопоряващия механизъм;
- поява на необичайна хлабина между бутало и цилиндър в резултат на претоварване, продължителна работа или прах;
- затягане между бутало и цилиндър в резултат на претоварване, продължителна работа или прах;
- повредено центробежно колело и спирачка (променен цвят) – дължи се на работа с блокирана спирачка;
- слуквания по корпуса, причинени от неправилен монтаж на свързващи тръби, фитинги и подобни;
- липса на компоненти които са част от конструкцията на инструмента и са предназначени за осигуряването на безопасната му и правилна експлоатация;
- на всички водни помпи (без потопяемите) и хидрофори трябва да бъде монтиран възвратен клапан на входящия отвор. При хидрофорите периодично се проверява налягането на металния контейнер(налягането трябва да бъде в границите 1.5 – 2 bar).
- **ВНИМАНИЕ!** Хидрофорите Raider с механичен пресостат не изключват автоматично при липса на вода!
- повреда причинена от работа „на сухо“ без вода, която се изразява в деформация на уплътненията и компонентите на помпената част.
- повреди причинени от замръзване и прекомерно прегряване;

Срокът за отремонтване на приети в сервиза машини е в рамките на един месец.

Сервизите не носят отговорност за машини, не потърсени от собствениците им един месец след законния срок за ремонт!

Търговската гаранция за батерии и зарядни устройства, която “Евромастер Импорт-Експорт” ООД дава за територията на Република България, е както следва:

- **18 месеца за батерията и зарядното устройство от сериите: Raider Industrial, Raider Pro;**
- **12 месеца за батерията и зарядното устройство от сериите: Raider Power Tools, Raider Garden Tools;**

Гаранционният срок започва да тече от датата на закупуване. Гаранцията покрива всички дефекти, възникнали при правилно ползване на батерията и зарядното устройство, съобразно инструкцията за употреба. “Евромастер Импорт-Експорт” ООД осигурява гаранция, приложима при изброените по-долу условия, чрез безплатно отстраняване на дефекти на продукта, за които в рамките на гаранционния срок може да се докаже, че се дължат на дефекти в материала или при производството. Търговската гаранция е валидна при предоставяне на гаранционната карта на машината, попълнена правилно в момента на закупуване на продукта и фискален касов бон или фактура. Гаранционната карта трябва да съдържа модел и сериен номер на акумулаторната машина, окомплектована с батерия и зарядно устройство, име, подпис и печат на търговеца продал комплекта акумулаторен електроинструмент, подпис от страна на клиента, че е запознат с гаранционните условия и датата на покупката.

Гаранцията не покрива:

- износване на цветното покритие на батерията и зарядното устройство;
- повреди възникнали при транспорт, механични повреди /на корпуса и всички външни елементи на батерията и зарядното, включително декоративни/, при други външни въздействия и природни бедствия като пожари, наводнения, земетресения;
- дефекти от амортизация, нормално износване и изхабяване; Гаранцията за батерията и зарядното устройство отпада в случаите на:
- несъответстващ (или непопълнен) сериен номер на комплекта акумулаторен електроинструмент с този попълнен на гаранционната карта;
- нарушение на целостта, изтриване или липса на етикета на производителя върху батерията и зарядното устройство;
- всички случаи на повреди, причинени от неправилна употреба (неспазване инструкцията за експлоатация), изпускане, удар, заливане с течности, небрежно боравене, и в случаи, че всички клетки в батерията са изтощени под критичния минимум;
- зареждане с неоригинални зарядни устройства, захранващият кабел на зарядното устройство е удължаван или подменян от клиента, или други външни въздействия в противоречие с изискванията на производителя;

- когато е правен опит за ремонт, монтаж, демонтаж, модификация от потребителя или промени от неупълномощени лица или фирми;
- при използване на батерията и зарядното устройство не по предназначение;
- повреди причинени в резултат на използването и съхранението на батерията и/или зарядното в друга среда освен препоръчаната от производителя (влажност, температура, вентилация, напрежение, запрашеност и др.);
- при токови удари, гръмотевици, наводнения, пожари, други външни въздействия;
- при работа с нестандартна захранваща мрежа и с други неподходящи или нестандартни устройства;

Срокът за отремонтиране на приети в сервиза батерии и зарядни устройства е в рамките на законния срок за ремонт- един месец, след който сервизите не носят отговорност в случай, че не са потърсени.

Законовата гаранция е съгласно изискванията на ЗЗП.

Независимо от търговската гаранция продавачът отговаря за липсата на съответствие на потребителската стока с договора за продажба съгласно гаранцията по чл. 112 – 115.

Чл. 112. (1) При несъответствие на потребителската стока с договора за продажба потребителят има право да предяви рекламация, като поиска от продавача да приведе стоката в съответствие с договора за продажба. В този случай потребителят може да избира между извършване на ремонт на стоката или замяната ѝ с нова, освен ако това е невъзможно или избраният от него начин за обезщетение е непропорционален в сравнение с другия.

(2) Смята се, че даден начин за обезщетяване на потребителя е непропорционален, ако неговото използване налага разходи на продавача, които в сравнение с другия начин на обезщетяване са неразумни, като се вземат предвид:

1. стойността на потребителската стока, ако нямаше липса на несъответствие;
2. значимостта на несъответствието;
3. възможността да се предложи на потребителя друг начин на обезщетяване, който не е свързан със значителни неудобства за него.

Чл. 113. (1) Когато потребителската стока не съответства на договора за продажба, продавачът е длъжен да я приведе в съответствие с договора за продажба.

(2) Привеждането на потребителската стока в съответствие с договора за продажба трябва да се извърши в рамките на един месец, считано от предявяването на рекламацията от потребителя.

(3) След изтичането на срока по ал. 2 потребителят има право да развали договора и да му бъде възстановена заплатената сума или да иска намаляване на цената на потребителската стока съгласно чл. 114.

(4) Привеждането на потребителската стока в съответствие с договора за продажба е безплатно за потребителя. Той не дължи разходи за експедиране на потребителската стока или за материали и труд, свързани с ремонта ѝ, и не трябва да понеса значителни неудобства.

(5) Потребителят може да иска и обезщетение за претърпените вследствие на несъответствието вреди.

Чл. 114. (1) При несъответствие на потребителската стока с договора за продажба и когато потребителят не е удовлетворен от решаването на рекламацията по чл. 113, той има право на избор между една от следните възможности:

1. разваляне на договора и възстановяване на заплатената от него сума;
2. намаляване на цената.
- (2) Потребителят не може да претендира за възстановяване на заплатената сума или за намаляване цената на стоката, когато търговецът се съгласи да бъде извършена замяна на потребителската стока с нова или да се поправи стоката в рамките на един месец от предявяване на рекламацията от потребителя.
- (3) Търговецът е длъжен да удовлетвори искане за разваляне на договора и да възстанови заплатената от потребителя сума, когато след като е удовлетворил три рекламации на потребителя чрез извършване на ремонт на една и съща стока, в рамките на срока на гаранцията по чл. 115, е налице следваща поява на несъответствие на стоката с договора за продажба.
- (4) Потребителят не може да претендира за разваляне на договора, ако несъответствието на потребителската стока с договора е незначително. Чл. 115. (1) Потребителят може да упражни правото си по този раздел в срок до две години, считано от доставянето на потребителската стока.
- (2) Срокът по ал. 1 спира да тече през времето, необходимо за поправката или замяната на потребителската стока или за постигане на споразумение между продавача и потребителя за решаване на спора.
- (3) Упражняването на правото на потребителя по ал. 1 не е обвързано с никакъв друг срок за предявяване на иск, различен от срока по ал. 1.

## Sadržaj i obuhvat trgovačke garancije

### Uslovi garancije

Garantni rok na teritoriji Srbija je 2 godine i teče od datuma kupovine elektrouredjaja.

Kupac-korisnik elektrouredjaja ima pravo na besplatnu popravk u osiguranom garantnom periodu, ako je garantni list popunjen ispravno potpisan i pečatiran od strane prodavca koji je uređjaj prodao, potpisan od strane kupca kojim potvrđjuje da je upoznat sa uslovima garancije i fiskalni račun kojim potvrđjuje datum kupovine uređjaja.

Za popravku i reklamaciju se primaju samo dobro očišćene mašine!

Popravka kvara priznatog sa naše strane u garantnom roku se izvršava na sledeći način: po našem izboru mi popravljamo pokvareni uređjaj besplatno ili ga menjamo za nov i garantni rok se ne obnavlja.

Uređjaj treba da se koristi strogo po instrukcijama navedenim u uputstvu za upotrebu.

Za bezbedan rad sa elektouređjajem neophodno je da kupac pre početka upotrebe aparata pažljivo pročita uputstvo za upotrebu, zatim uputstvo za bezbednost pri radu i naravno da koristi uređjaj za to za šta je neamenjen. Uređjaj zahteva periodično čišćenje i adekvatno održavanje .

### Garancija ne pokriva:

- ishabanu boju elektroaparata
- delovi i potrošni materijal koji podleže habanju prilikom upotrebe kao što su: grejs, ulje, četke, valjci, i dr.
- dodatni pribor i potrošni materijal kao što:rukohvati, baterije, kutije, dodatci za napajanje, svrdla, diskovi za sečenje, noževi, lanci, šmirgle, graničnici, kabli i dr.
- električni osigurači i sijalice
- mehanička oštećenja na telu aparat, dekorativni elementi na aparatu, štitičnici za oči, štitičnici za dodatke za sečenje, gumene ploče, učvršćivači, lenjiri, kabal i utičnica.
- celokupna oštrčenja aparata nasatala kao poslrdica požara, poplava, zemljotresa i dr.

### Otkaz garancije

Pravo da otkáže popravku (remont) u garantnom roku ima u sledećim slučajevima:

- Neodgovarajući (ili ne popunjen) serijski broj proizvoda u poredjenju sa serijskim brojem koji je upisan na garantni list
- Identifikaciona nalepnica proizvoda je izbrisana ili je nema.
- Ako je neko iz neovlašćenog servisa već pokušao da popravi aparat.
- Kvar je nastao kao posledica nepravilne upotrebe aparata ( nisu poštovane instrukcije navedene u uputstvu za upotrebu) ot strane kupca ili drugih lica.
- Oštećenja su nastala usled nemarne upotrebe aparata.
- Oštećenje rotora ili statora u vidu slepljivanja nastala kao posledica topljenja izolacije a prouzrokovana prekomernom upotrebom aparata.
- Oštećenje rotora ili statora posledica preopterećenja ili oštećenog sistema za ventilaciju koja se manifestuje ravnomernim potamnjivanjem kolektora ili zavojnica.
- Nedostaju zaštitni diskovi, ili drugi delovi uređjaja koji su deo konstrukcije aparata i imaju za cilj da osiguraju bezbedan rada sa aparatom prilikom pravilne upotrebe.
- Kabal za napajanje aparata je produžavan ili menjan od strane kupca.
- Šteta naneta preopterećenjem, zbog nedostatka ventilacije ili nedovoljnog podmazivanja pokretnih komponenti.
- Sklonjeni lageri zbog preopterećenja ili dugotrajne upotre.

Rok za popravku uređjeja koji je primljen u servis je 45 dena.

Ovlašćeni servis ne snosi odgovornost za aparate koje vlasnik nije došao da preuzme mesec dana nakon isteka zakonskog roka za popravku!



## Garantia presupune repararea gratuita a defectelor datorate producatorului, in cadrul termenului de garantie

1. Vanzatorul care comercializeaza produsul are obligatia sa faca demonstratia de functionare a produsului si sa explice consumatorului modul de utilizare al acestuia, in cazul in care consumatorul solicita acest lucru.
  2. Produsul defect va fi receptionat de catre unitatea de service de care apartine care va efectua diagnosticarea defectului.
  3. Unitatea service are obligatia de a efectua diagnosticarea, expertizarea si depanarea, in perioada de garantie, gratuit, in cel mult 10 zile de la data inregistrarii reclamatiei consumatorului. In cazul in care produsul nu poate fi reparat, el va fi inlocuit imediat dupa ce se constata imposibilitatea folosirii acestuia, cu un produs similar, acordandu-se un nou termen de garantie care va curge de la data preschimbării produsului sau i se va restitui beneficiarului contravaloarea produsului. Agentul economic are aceleasi obligatii pentru produsul inlocuit ca si pentru produsul vandut initial.
    - a. In cazul produselor la care timpul de nefunctionare din cauza deficiențelor aparute in cadrul termenului de garantie depaseste 10 % din acest termen, vanzatorul este obligat, la cererea consumatorului, sa le inlocuiasca sau sa restituie contravaloarea acestora.
    - b. Restituirea contravalorii sau inlocuirea produsului achizitionat se face, daca aceasta situatie nu este imputabila consumatorului.
  4. Durata termenului de garantie se prelungeste cu termenul scurs de la data la care consumatorul a reclamat defectarea produsului, pana la data repunerii in functiune a acestuia, acest fapt fiind inregistrat in certificatul de garantie de catre unitatea service care a executat reparatia.
  5. Pentru a beneficia de garantie, cumparatorul are obligatia de a respecta instructiunile de utilizare/intretinere predate de vanzator o data cu produsul si de a nu permite interventii asupra produsului din partea unor persoane neautorizate sa acorde service.
  6. In cazul unor defectiuni aparute in cadrul termenului de garantie, cumparatorul se va prezenta la unitatea service cu bonul/factura de cumparare, certificatul de garantie si reclamatia referitoare la deficiențele produsului.
  7. Vanzatorul este obligat fata de consumator, pentru produsul reclamat in cadrul termenului de garantie, sa asigure si sa suporte toate cheltuielile pentru repararea sau inlocuirea acestuia, precum si cheltuielile de diagnosticare, expertizare, ambalare si transport.
  8. Vanzatorul nu este obligat sa asigure transportul produsului reclamat, in cadrul termenului de garantie, daca acesta are o greutate mai mica de 10 kg.
  9. Producatorul si vanzatorul sunt exonerati de obligatiile lor privind garantia, daca defectarea s-a produs din cauza nerespectării de catre consumator a instructiunilor de utilizare, intretinere, manipulare, transport, depozitare, cuprinse in documentatia care insoteste produsul.
  10. Vanzatorul este obligat sa asigure repararea sau inlocuirea gratuita a produsului dupa expirarea termenului de garantie, in cazul in care defectiunea s-a datorat unor vicii ascunse, confirmate prin expertize tehnice efectuate de un organism neutru, aparute in cadrul duratei medii de utilizare a acestuia, caz in care cheltuielile aferente vor fi suportate de vanzator.
- ATENTIE! RESPECTATI INTOCMAI INSTRUCȚIUNILE DIN MANUALUL DE UTILIZARE A PRODUSULUI!**
11. La expirarea perioadei de garantie (postgarantie) **depanarea produsului se va efectua contra cost, la solicitarea clientului.**
  12. La efectuarea unor lucrari service pentru lucrarea de remediere a defectului:
    - in cazul in care lucrarea nu necesita utilizarea de piese de schimb, prestatorul va acorda pentru lucrare obligatoriu o garantie de cel putin 3 luni.
  13. Lista unitatilor service este mentionata in prezentul certificate de garantie.

# RAIDER

SC EUROMASTER SRL  
STR.HORIA,CLOSCA SI CRISAN,NR.5,HALA 3,OTOPENI, ILFOV TEL/  
FAX:021.351.01.06

## CERTIFICAT DE GARANTIE

Nr. \_\_\_\_\_ din \_\_\_\_\_

Denumirea produsului \_\_\_\_\_

Seria de fabricatie a produsului \_\_\_\_\_

Caracteristici tehnice \_\_\_\_\_

Garantie comerciala: PODUS HOBBY. Termen de garantie: 24 luni de la data vanzarii  
catre consumatorii casnici (pentru toata gama RAIDER).

Durata medie de utilizare: 3 ani

Vandut prin societatea \_\_\_\_\_ din localitatea

\_\_\_\_\_ str. \_\_\_\_\_ nr. \_\_\_\_\_ cu

factura nr. \_\_\_\_\_ din \_\_\_\_\_

Cumparator \_\_\_\_\_

Data cumpararii produsului \_\_\_\_\_

LISTA CENTRELOR SERVICE AUTORIZATE

Denumire	Localitate	Adresa	Telefon
SC Stefan Alex SRL	Calarasi	Str.Parcului Bl.K4,ScE,Ap.1	0735.199.024
ABC International SRL	Tulcea	Str.Babadag nr.5, Bloc1Sc.A parter,Tulcea	0240.518.260
Euro 94 SRL	Bucuresti	Sos.Chitilei 60A sect1, Bucuresti	021.668.72.60
SC VIVA METAL DECOR SRL	CURTEA DE ARGES	STR. ALBESTI NR. 10 ( IN INCINTA FOSTEI AUTOBAZE ZENIT)	0722.531.168 0732.148.633
SC BUFFALO COM SRL	ORADEA	soseaua transilvaniei nr. 17-19	0749.217.717

## 14. EVIDENTA REPARATIILOR IN PERIOADA DE GARANTIE

Nr crt	Data reclamatie	Data rezolvare reclamatie	Reparatie executata/piese inlocuite	Prelungire garantie	Garantie ptr. service	Nume si semnatura depanator	Semnatura consumator
1							
2							
3							
4							
5							

IMPORTATOR

VANZATOR

Semnatura/stampila

Semnatura/stampila

15.AM CITIT CONDITIILE DE ACORDARE A GARANTIEI SI AM LUAT LA CUNOSTINTA.NU AM OBIECTIUNI (SEMNATURA CONSUMATORULUI) \_\_\_\_\_

Prezentul certificat de garantie este in conformitate cu prevederile HG 449/2003, privind comercializarea produselor si garantiile asociate cu OG 21/1992 si OG 174/2008 cu modificarile si completarile ulterioare republicate si nu afecteaza drepturile consumatorilor.

Produsul beneficiaza de o garantie legala de conformitate de 24 luni(2 ani).Existenta garantiei legale de conformitate si a celei comerciale nu exclude existenta garantiei de viciu ascuns conform OG 21/1992, cu modificarile si completarile ulterioare republicate si a codului civil.





Електричните апарати "Рајдер" се дизајнирани и произведени во согласност со нормативните документи и стандарди во согласност со сите барања за безбедност што се применуваат.

### Содржината и опфат на гаранцијата

#### Услови на Гаранцијата

Рокот на гаранцијата се наведува во гарантниот лист и важи од датумот на купување на производот. Купувачот/Корисникот на електричната опрема имаат право на бесплатни поправки на уредот доколку истиот е во гарантираниот период, доколку гарантниот лист е правилно пополнет со потпис и печат од страна на продавачот кој го продал уредот, потпишан од страна на купувачот кој потврдува дека е запознаен со условите на гаранцијата и со фискална сметка или фактура која го потврдува датумот на купување на електричниот апарат.

За поправка и рекламација ќе бидат примени само добро исчистени машини!

Поправката на дефекти признати од наша страна во гарантираниот рок се изведува на следниот начин: по наш избор ги поправаме дефектните уреди бесплатно или ги менуваме за нови доколку се во гарантниот рок и доколку не е можно сервисирање.

Уредот треба да се користи строго по упатствата и прописите пропишани во упатството.

За безбедно работење со електричниот уред неопходно е купувачот пред да започне со користење на уредот, да се запознае со упатството за употреба, да се запознае со ставките за безбедност при работа и да го користи уредот за тоа што е наведено во упатството. Уредот бара периодично чистење и адекватно одржување.

#### Гаранцијата не опфаќа:

- Губење на бојата на машината.
  - Делови и потрошни материјали кој подлежат на абеење при употреба, како што се: маст, масло, четкици, водичи, ваљаци, ролки, подложки, погонски ремени, флексибилно вратило, лагери, семеринги, клип, работно тркало и др.
  - Опрема и материјали како што се: Рачки,кабли, батерии, кутии, додатоци за напојување, бургии, дискови за сечење, ножеви ланци, шмиргли, граничници, конец за сечење и др.
  - Стопени електрични осигурувачи и заштити
  - Механички оштетувања на телото на уредот, декоративни елементи.
  - Заштита за очите, заштита за сечење, гумирани плочки, затварачи, мерила и др.
  - Кабел и приклучоци.
  - Целокупно оштетување на апаратот настанато како последица од пожар, поплава, земјотрес и сл.
- Поништување на гаранцијата
- Правото да се поништи поправката (ремонт) во рамките на гарантниот период е во следниве случаи:
- Серискиот број заведен во гаранцијата не одговара со серискиот број на машината.
  - Налепницата за идентификација залепена на производот е избришана или е исчезната.
  - Доколку друго лице кое не е овластениот сервис се обиде да го поправа уредот.
  - Доколку не се појави како резултат на несоодветна употреба на уредот (не следи ги инструкциите наведени во упатството) од страна на купувачот или друго лице.
  - Дефектот е предизвикан од невнимателна употреба со апаратот
  - Оштетувања предизвикани од работа со дотрајани (или лошо поставени) елементи за сечење
  - Оштетувањата на роторот или статорот настанале како последица на топењето на изолацијата предизвикано од прекумерно користење на апаратот.
  - Оштетувањата на роторот или статорот резултат на преоптоварување или оштетен на системот за вентилација која се манифестира со рамномерно потемнување на колекторот или намотката.
  - Недостигаат заштитните дискови, или други делови кои се дел од составната опрема и се наменети за да се обезбеди безбедно работење со уредот кога се користи правилно.
  - Електричниот кабел на машината е продолжен или замени од страна на корисникот.
  - Оштетувања на уредот од преоптеретување, лоша вентилација и од недоволно подмачкување на подвижните делови
  - Оштетени лагери поради преоптоварување или долготрајна работа.
  - Скршено легло за лагери од страна на блокиран лагер
  - Некомплетен заб на запчаникот (скршен, изабен)
  - Скршено шпонково или вилушесто лежиште
  - Оштетувања во електриката за клучот како резултат на прашина или кршење
  - Оштетување на редукционата кутија (глава) настанато од механизмот за заклучување
  - Појава на невообичаена лабавост помеѓу клипот и цилиндарот како резултат на преоптеретување, долготрајна употреба или прашина
  - Затегнатост помеѓу клипот и цилиндарот како резултат на преоптеретување прекумерна употреба или прашина
  - Оштетено централното тркало и кочницата(променета на боја) - последица на работа со блокирана кочница

Крајниот рок за поправка на уредот кој е примена во сервисот е 45 дена.

Овластениот сервис не сноси одговорност за опремата доколку сопственикот не ја подигне еден месец по истекот на законскиот рок за поправка на машината!



Εξουσία »RAIDER" έχει σχεδιαστεί και κατασκευαστεί σύμφωνα με τη Δημοκρατία της Βουλγαρίας στους κανονισμούς και τα πρότυπα για τη συμμόρφωση με όλες τις απαιτήσεις ασφάλειας. Περιεχόμενο και πεδίο εφαρμογής της εμπορικής εγγύησης

### Εγγύηση

Η περίοδος εγγύησης "Euromaster Import-Export ΕΠΕ δίνει το έδαφος της Βουλγαρίας είναι 24 μήνες.

Χρήστης έχει δικαίωμα να δωρεάν υπηρεσία επιδιόρθωσης ασφαλισμένος περιόδου εγγύησης, εφόσον η κάρτα εγγύησης συμπληρωθεί σωστά φτιαγμένο με υπογραφή και σφραγίδα αντιπρόσωπο, πώλησε τη μονάδα, η οποία υπεγράφη από τον πελάτη ότι έχει επίγνωση των συνθηκών εγγύησης και φορολογική ταμειακή μηχανή απόδειξη ή τιμολόγιο αναγράφεται η ημερομηνία της αγοράς.

Επισκευή και Επιστροφές γίνονται δεκτές μόνο καθαρίζονται μηχανές!

Κατάργηση αναγνωρίζεται από ελάττωμα εγγύηση μας, έχει ως εξής: κατά την κρίση μας, είμαστε ελεύθεροι επισκευή ελαττωματικών όργανο ή να αντικατασταθούν με νέα, όπως η εγγύηση δεν ανανεώνεται.

Οι συσκευές πρέπει να χρησιμοποιούνται μόνο κατάλληλα και σύμφωνα με τις οδηγίες.

Για να εξασφαλιστεί η ασφαλή λειτουργία είναι υποχρέωση των πελατών να είναι εξοικειωμένοι με οδηγίες για τη χρήση των κανόνων ασφάλειας ισχύος του εργαλείου, όταν ασχολούνται με αυτό και κυρίως ο σκοπός της. Η μονάδα απαιτεί περιοδικός καθαρισμός και η σωστή συντήρηση.

Η εγγύηση δεν καλύπτει:

- Να φοράτε χρώματος των εργαλείων

- Ανταλλακτικά και αναλώσιμα, τα οποία υπόκεινται σε φθορά που προκαλείται από τη χρήση, όπως: λίπη, λάδια, πινέλα, οδηγοί, οδοστρωτήρες, τα μαξιλάρια, οι κινητήριιοι μάντες, εύκαμπτο άξονα σύρμα, ρουλεμάν, σφραγίδες, πιστόνι με ένα σφυρί συρραπτικά, κλπ.

- Αξεσουάρ και αναλώσιμα όπως: λαβές, τη μύτη, μπαταρίες, περιπτώσεις, φορτιστές, τρυπάνια, δίσκοι κοπής, σμίλη μαχαίρια, αλυσίδες, γυαλόχαρτο, στάσεις, δίσκοι για στίλβωση, τσοκ (grip, κάτοχος του εργαλείο κοπής) για να των χρωτών καλώδιο το ίδιο καλώδιο για μηχανές κουρέματος γκαζόν, κ.λπ.

- Χωνευτό ασφάλειες και λάμπες

- Μηχανική βλάβη στο κύτος και όλα τα εξωτερικά μέρη της συσκευής, συμπεριλαμβανομένων των διακοσμητικών

- Ασφάλειες μάτι ασφάλειες εργαλεία κοπής, πλάκες από καουτσούκ, κουφώματα, χάρακες, κλπ.

- Το καλώδιο και το βύσμα

- Η συνολική ζημία σε πράξεις που προκλήθηκαν από φυσικές καταστροφές όπως πλημμύρες πυρκαγιές,, σεισμοί κ.λπ.

Απόσπαρση από την εγγύηση

"Euromaster I / E Ltd έχει το δικαίωμα να αρνηθεί την παροχή υπηρεσιών εγγύησης, σε περιπτώσεις κατά τις οποίες:

- Ασυνηπής (ή κενό) τον αύξοντα αριθμό του άρθρου αυτού με μια συμπληρωμένη κάρτα εγγύησης

- Indetifikatsionniyat να αφαιρεθεί το σήμα ή εντελώς λείπει ένα

- Προσπαθεί να ανεπίτρεπτη παρέμβαση στην παράνομη κατασκήνωση βάσης υπηρεσία

- Ζημιές που προκλήθηκαν λόγω κακής χρήσης (μη οδηγίες) της συσκευής από τον πελάτη ή σε τρίτους

- Ζημία που προκαλείται λόγω της απρόσεκτο χειρισμό της συσκευής

- Βλάβη στο στροφέιο ή στάτη, που αποτελείται από το δέσιμο μεταξύ τους, λόγω της τήξης των μόνωσης που προκαλούνται από τη συνεχόμενη υπερφόρτωση

- Βλάβη στο στροφέιο ή στάτη που προκαλούνται από υπερφόρτωση ή διαταραχή αερισμού, εκφράζεται στην αλλαγή του συλλέκτη ή περιελίξεις

- Δεν υπάρχει προστατευτικό δίσκοι, πλάκες στήριξης ή άλλες συνιστώσες που αποτελούν μέρος της δομής του μέσου και έχουν ως στόχο να εξασφαλίσει την ασφαλή και σωστή λειτουργία του

- Το καλώδιο του οργάνου επεκτείνεται ή να αντικατασταθεί από τον πελάτη

- Ζημιές που προκλήθηκαν από υπερφόρτωση ή η έλλειψη αερισμού και ανεπαρκή λίπανση των κινούμενων εξαρτημάτων

- Ρουλεμάν φθορά ή μπλοκαριστεί λόγω υπερφόρτωσης, συνεχή λειτουργία ή σε σκόνη

- Broken φέρει κολάρο

- Λαμβάνοντας σπασμένα στρατόπεδο φωλιά μπλοκάρει ή σπασμένο κολάρο

- Παραβίαση της ακεραιότητας των δοντιών των αλιευτικών εργαλείων (σπασμένα, φθαρμένα)

- Broken shtropkono ή γαζών

- El.klyuch Παράλειψη ή ηλεκτρονικό σύστημα ελέγχου που προκαλούνται από τη σκόνη ή ρήξη

- Broken κιβώτιο ταχυτήτων (το κεφάλι) που προκαλείται από την κλειδαριά μηχανισμό

- Η εμφάνιση αφύσικη απόσπαση μεταξύ εμβόλου και κυλίνδρου, ως αποτέλεσμα της υπερφόρτωσης, συνεχή λειτουργία ή σε σκόνη

- Σύσφιξη μεταξύ εμβόλου και του κυλίνδρου, ως αποτέλεσμα της υπερφόρτωσης, συνεχή λειτουργία ή σε σκόνη

- Κατεστραμμένα φυγόκεντρες τροχό και φρένο (αποχρωματισμός) - που οφείλεται στην εργασία κατά το δεαμειυμένο φρένο

Η προθεσμία για ένα ανακαινισμένο εγκρίθηκε το ηλεκτρικό υπηρεσία είναι μέσα σε ένα μήνα.

Εργαστήρια δεν είναι υπεύθυνοι για τα εργαλεία, αξιότητα από τους ιδιοκτήτες τους ένα μήνα μετά την νόμιμη προθεσμίας για επισκευή!

Ανεξάρτητα από την εμπορική εγγύηση, ο πωλητής είναι υπεύθυνος για την έλλειψη συμμόρφωσης των καταναλωτικών αγαθών με τη σύμβαση για την πώληση στο πλαίσιο της ΖΕΣ.

**RAIDER®****WARRANTY CARD**

MODEL .....

SERIAL № .....

TERM .....

*(for details see the warranty conditions)*

№, date of invoice / cash receipt .....

**DETAILS OF BUYER**

NAME / COMPANY .....

*(be filled in by the employee)*

ADDRESS .....

*(be filled in by the employee)*

SIGNATURE OF BUYER .....

*(I am familiar with warranty conditions and the operating device is in good working order and accessory)***DETAILS OF SELLER**

NAME / COMPANY .....

*(be filled in by the employee)*

ADDRESS .....

*(be filled in by the employee)*

DATE / STAMP .....

**SERVICE REPORT**

Receiving Protocol	Date of adoption	Description of the defect	Date of transmission	Signature

Central Service: Bulgaria, Sofia, "Lomsko shose" 246, tel. : +359 700 44 155 (free for the whole country)

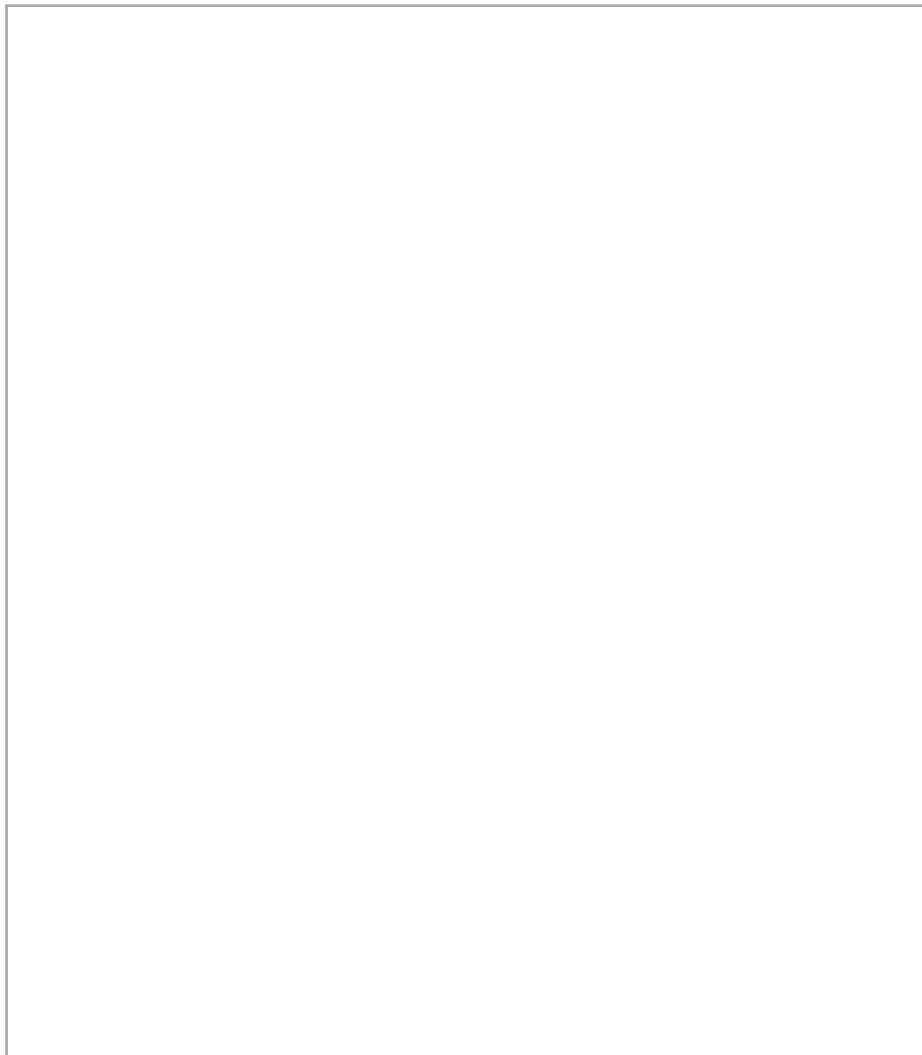

**EUROMASTER IMPORT EXPORT LTD**



1231, Sofia, Bulgaria, 246 Lomsko shose Blvd.,  
tel.: +359 700 44 155  
fax: + 359 2 934 00 90

[www.euromasterbg.com](http://www.euromasterbg.com); e-mail: [info@euromasterbg.com](mailto:info@euromasterbg.com)