

# RAIDER POWER TOOLS

- Калорифер електрически
- Electric Fan Heater
- Incalzitor electric
- Električni grejač
- Калорифер електрични
- Электрический нагреватель
- Električni grelec zraka
- Ηλεκτρική θερμάστρα
- Električni grijač



**RAIDER**<sup>®</sup>  
PowerTools

## Contents

2	BG	схема
3	BG	оригинална инструкция за употреба
7	EN	original instructions' manual
11	RO	instrucțiuni de folosire originale
15	SR	originalno uputstvo za upotrebu
19	MK	изворно упатство за работа
23	SL	izvirna navodila za uporabo
27	RU	оригинальное руководство пользователя
31	EL	πρωτότυπο οδηγιών χρήσης
35	HR	originalne upute za rad

**RD-EFH08**  
**USER'S MANUAL**



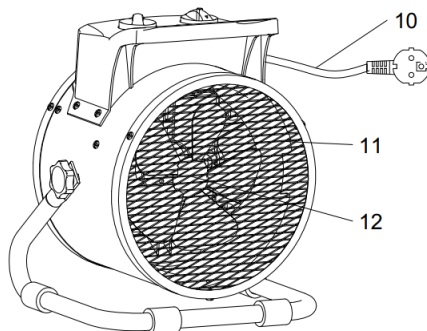
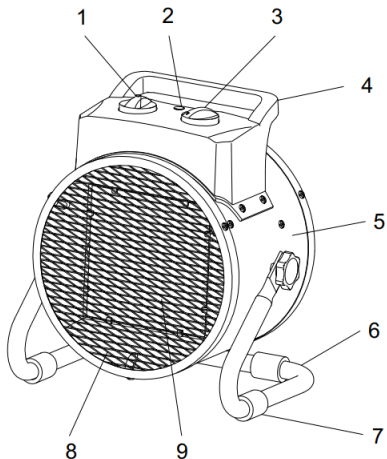

**EN/Description of the elements:**

- 1) switch
- 2) lamp
- 3) thermostat
- 4) top
- 5) outer shell
- 6) stand
- 7) foot pad

- 8) protective front grid
- 9) PTC heating element
- 10) power cord
- 11) protective back grid
- 12) motor

**BG/Описание на елементите:**

- 1) пусков прекъсвач
- 2) лампа
- 3) термостат
- 4) горна част
- 5) външна обвивка
- 6) стойка
- 7) подложка за крака

- 8) защитна предна решетка
- 9) PTC нагревателен елемент
- 10) захранващ кабел
- 11) защитна задна решетка
- 12) двигател

**Electrical diagram/Електрична диаграма**

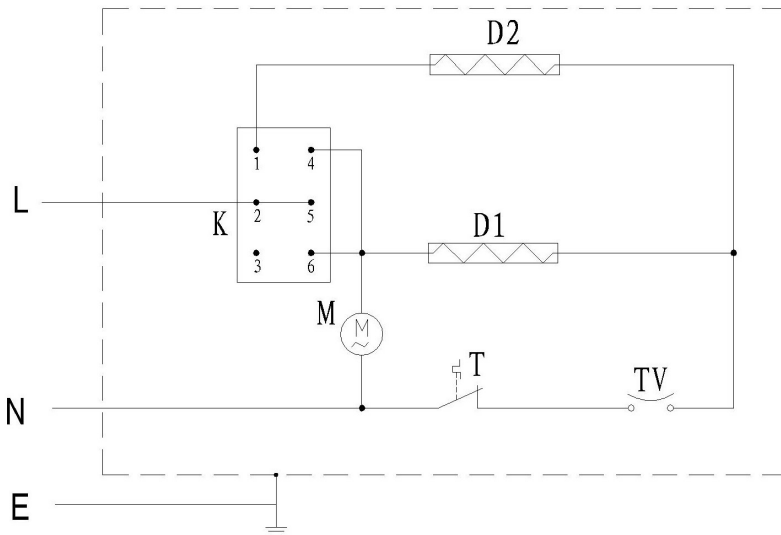

T: Thermostat; K: Switch; M: Motor; D: Heating element; TV: self-resetting thermal cut-out;  
 T: Термостат; K: Превключвател; M: Двигател; D: Нагревателен елемент; TV: самовъзстановяващо се термично изключване;

## Оригинална инструкция за употреба

### Уважаеми потребители,

Поздравления за покупката на отоплителен уред от най-бързо развиващата се марка за електрически, бензинови и пневматични машини - RAIDER. При правилно инсталиране и употреба, RAIDER са сигурни и надеждни уреди и машини и работата с тях ще Ви достави истинско удоволствие. За Вашето удобство е изградена и отлична сервизна мрежа с 45 сервиза в цялата страна.

Преди да използвате този уред, моля, внимателно се запознайте с настоящата "Инструкцията за употреба".

В интерес на Вашата безопасност и с цел осигуряване на правилната му употреба, прочетете настоящите инструкции внимателно, включително препоръките и предупрежденията в тях. За избягване на ненужни грешки и инциденти, важно е тези инструкции да останат на разположение за бъдещи справки на всички, които ще ползват calorifera. Ако го продадете на нов собственик то "Инструкцията за употреба" трябва да се предаде заедно с него, за да може новия ползвател да се запознае със съответните мерки за безопасност и инструкциите за работа.

"Евромастер Импорт Експорт" ООД е упълномощен представител на производителя и собственик на търговската марка RAIDER. Адресът на управление на фирмата е гр. София 1231, бул. "Ломско шосе" 246, тел. 0700 44 155, [www.raider.bg](http://www.raider.bg); [www.euromasterbg.com](http://www.euromasterbg.com); e-mail: [info@euromasterbg.com](mailto:info@euromasterbg.com).

От 2006 година във фирмата е въведена системата за управление на качеството ISO 9001:2008 с обхват на сертификацията: Търговия, внос, износ и сервиз на професионални и хоби електрически, пневматични и механични инструменти и обща железария. Сертификатът е издаден от Moody International Certification Ltd., England.

## Технически данни

параметър	мерна единица	стойност
Модел	-	RD-EFH08
Номинално напрежение	V	220-240
Номинална честота	Hz	50
Номинална отоплителна мощност	W	3000
Степени на мощност	W	1500/3000
Големина на тока	A	13
Дебит на въздуха	m <sup>3</sup> /h	150
Обем на отопляема зона	m <sup>3</sup>	78
Клас на защита		I
Размери на уреда	mm	265x200x305

## 1. Общи указания за безопасна работа.

Прочетете внимателно всички указания. Неспазването на приведените по-долу указания може да доведе до токов удар, пожар и/или тежки травми. Съхранявайте тези указания на сигурно място.

### 1.1. Безопасност на околното пространство.

1.1.1. Поддържайте пространството около калорифера винаги чисто.

1.1.2. Калориферът не е предназначен за отопление на мокри помещения.

Попадането на вода в него е опасно за вашето здраве и може да предизвика токов удар и/или сериозни щети!

Не използвайте калорифера в бани или плувни басейни!

1.1.3. Никога не поставяйте калорифера върху килими с дълго влакно!

1.1.4. Поставяйте калорифера само върху стабилна и хоризонтална повърхност!

1.1.5. Не поставяйте калорифера в непосредствена близост до мебели!

1.1.6. Не използвайте калорифера пред отворен прозорец, както и в близост до леснозапалими предмети, като пердета, покривки, дрехи и др.

1.1.7. Не включвайте калорифера в среда с повишена опасност от възникване на експлозия, в близост до лесно запалими течности, газове или прахообразни материали.

1.1.8. Бъдете бдителни при включване на калорифера в помещения, в които присъстват деца или хора с увреждания!

1.1.9. Бъдете бдителни при включване на калорифера в помещения, в които се намират и домашни животни!

1.1.10. Никога не оставяйте сами Вашите домашни любимци в помещения с включен калорифер!



1.1.11. **Внимание!** За да предотвратите пренагриване на калорифера, той не трябва да бъде покриван! Не покривай!



1.1.12. **Внимание!** Калориферът не трябва да бъде поставян директно под стенен контакт!

1.1.13. Не използвайте калорифера на открито!

1.1.14. Съхранявайте калорифера на места, където не може да бъде достигнат от деца.

1.1.15. Не се опитвайте да си пххате пръстите или да бъркате с каквито и да било предмети през предната и задната вентилаторни решетки, особено когато уреда е включен в контакта.

### 1.2. Безопасност при работа с електрически ток.

1.2.1. Щепселът на калорифера трябва да е подходящ за използвания контакт. В никакъв случай не се допуска изменение на конструкцията на щепсела. Когато работите със занулени електроуреди, не използвайте адаптери за щепсела.

Ползването на оригинални щепсели и контакти намалява риска от възникване на токов удар.

1.2.2. Поставете захранващия кабел далеч от загряващата част на калорифера, за да не се предизвика прегряване на кабела.

1.2.3. Не използвайте захранващия кабел за цели, за които той не е предвиден, като например да премествате или пренасяте калорифера за кабела или да дърпате кабела, за да извадите щепсела от контакта. Предпазвайте кабела от нагриване и допир до остри ръбове или предмети.



1.2.4. Повредените или усукани кабели увеличават риска от възникване на

токов удар!

1.2.5. Преди да включите щепсела в захранващата мрежа се уверете, че пусковият прекъсвач (1) е в положение «изключено».

1.2.6. Винаги изключвайте калорифера от контакта преди да го премествате.

1.2.7. Преди почистване, винаги изключвайте калорифера от контакта.

1.2.8. Не включвайте уреда, ако го изпуснете от високо или неговия корпус е повреден.

1.2.9. Калориферът не трябва веднага да се изключва от контакта на електрическата мрежа. Калориферът задължително трябва да бъде оставен да работи в режим на вентилация докато се охлади.

1.2.10. Не включвайте калорифера чрез програматори, таймери или каквито и да било устройства за автоматично включване. Така ще създадете риск от пожар, ако калориферът не е позициониран на безопасно място.

## 2. Функционално описание и предназначение на калорифера.

Този калорифер е електрически уред с изолация I клас. Той се състои основно от нагревател и вентилатор задвижван от електродвигател. Този електроуред е предназначен за домашна употреба в затворени помещения с нормална влажност и не е подходящ за употреба на открито. Той е оборудван с терморегулиращ се термостат. Термостатът усеща температурата на въздуха на входа и контролира стайната температура. Термостатът ще изключи нагревателя при прегревяне, за да осигури безопасността. Двигателят на вентилатора не се управлява от термостат, когато термостатът прекъсне нагревателния елемент, спира да работи, но двигателят продължава да работи. Когато използвате калорифера за първи път, може да забележите леко отделяне на дим. Това е съвсем нормално и спира след кратко време. Нагревателният елемент е изработен от неръждаема стомана и е покрит със защитно масло при производството. Димът се причинява от маслото при нагряване.

Не се разрешава използването на калорифера за дейности, различни от неговото предназначение.

## 3. Включване и изключване.

Внимавайте за напрежението на захранващата мрежа! Напрежението на захранващата мрежа трябва да съответства на данните, посочени на табелката на електроуредата. Уреди, обозначени с 230 V, могат да бъдат захранвани и с напрежение 220 V.

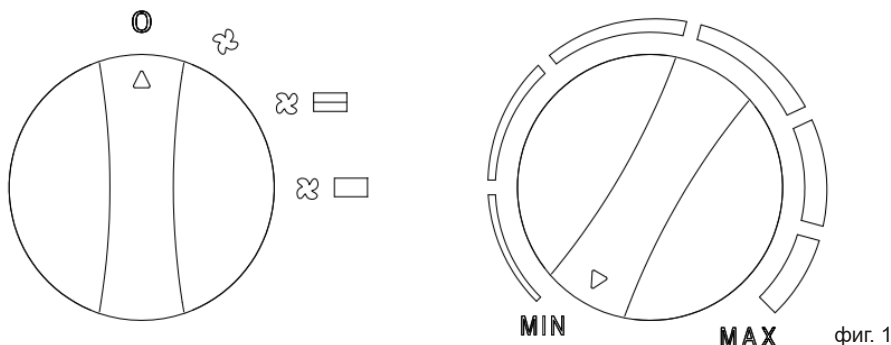

**!!! ПРЕДУПРЕЖДЕНИЕ:** Прочетете внимателно инструкциите в раздела с информация за безопасност. Инструкциите трябва да се спазват внимателно, за да може калориферът да функционира безопасно.

Уверете се, че електрическият кабел не е повреден по никакъв начин. Ако електрическият кабел е повреден, той трябва незабавно да бъде заменен от производителя, от сервизния център или само от специализиран персонал. Уверете се, че електрическите характеристики на контакта отговарят на изискванията, посочени

в брошурата с инструкции и / или на табелката с технически данни, намираща се на уреда. Поставете уреда в изправено положение.

**Включване на калорифера**

Пъхнете електрическия кабел в контакта.

Поставете пусковия прекъсвач/завъртете копчето/ в необходимото положение:

фиг.1 - изключен / вентилатор / Среден капацитет / Максимален капацитет

**Изключване на нагревателя**

Завъртете пусковия прекъсвач в положение "0".

**Регулиране на термостата**

Температурата в стаята може да се настрои с помощта на копчето за управление. След като се получи предварително зададената температура, термостатът автоматично ще изключи нагревателните елементи, докато вентилаторът ще продължи да работи, като по този начин предпазва уреда от прегряване. Ако температурата спадне над предварително зададената стойност, системата ще включи отново нагревателните елементи.

**Самовосстановяващ се термичен изключвател**

Уредът е оборудван с вграден самовъзстановяващ се термопрекъсвач, осигуряващ високо ниво на безопасност. Самонастройващото се термично изключване автоматично ще изключи захранването при надвишаване на гранична температура.

**Периодично съхранение и контрол**

Ако уредът не се използва дълго време, той трябва да се почисти, преди да се прибере.

Съхранявайте го на сухо място и го предпазвайте от прах. Когато уредът се използва отново, проверете дали електрическият кабел не е повреден. Ако имате някакви съмнения относно условията на уреда, моля свържете се със сервизния център.

Уредът трябва да се проверява поне веднъж годишно. Само квалифициран персонал, упълномощен от производителя трябва да извърши всички ремонти.

**4. Отстраняване на неизправности:**

Проблем	Причина	Разрешение
Двигателят работи, а уредът не отоплява	Термостатът е повреден. Ключът е повреден. Нагревателният елемент е повреден. Самовъзстановяващото се термично изключване е повредено	Сменете термостата. Сменете превключвателя Сменете нагревателния елемент. Сменете самовъзстановяващия се термопрекъсвач
Двигателят не работи по време на отоплението елементите са горещи.	Моторът е повреден. Вентилаторът е спрял. Ключът е повреден.	Сменете двигателя. Отключете / почистете вентилатора. Сменете превключвателя.
Уредът не работи	Електрическа верига е отворена. Ключът е повреден.	Проверете връзката на захранването. Сменете превключвателя.
Намален въздушен поток.	Запушен въздуховод. Моторът е повреден.	Отворете въздуховода. Сменете двигателя.

## 5. Опазване на околната среда.

С оглед опазване на околната среда електроинструментът, допълнителните приспособления и опаковката трябва да бъдат подложени на подходяща преработка за повторното използване на съдържашите се в тях суровини. Не извърляйте електроинструменти при битовите отпадъци! Съгласно Директивата на ЕС 2012/19/ЕС относно излезли от употреба електрически и електронни устройства и утвърждаването ѝ като национален закон електроинструментите, които не могат да се използват повече, трябва да се събират отделно и да бъдат подлагани на подходяща преработка за оползотворяване на съдържашите се в тях ценни вторични суровини.



## Original Instructions' Manual

**Dear Customer,**

Congratulations on the purchase of appliance from the fastest growing brand of electric and pneumatic tools - RAIDER. When properly installed and operating, RAIDER are safe and reliable machines and work with them will deliver a real pleasure. For your convenience has been built and excellent service network of 45 service stations across the country.

Before using this machine, please carefully acquainted with these "instructions for use.

In the interest of your safety and to ensure proper use and read these instructions carefully, including the recommendations and warnings in them. To avoid unnecessary errors and accidents, it is important that these instructions will remain available for future reference to all who will use the appliance. If you sell it to a new owner "Instructions for Use" must be submitted along with it to enable new users to become familiar with relevant safety and operating instructions.

Euromaster Import Export Ltd. is an authorized representative of the manufacturer and owner of the trademark RAIDER.

Adress: Sofia City 1231, Bulgaria "Lomsko shausse" Blvd. 246, tel +359 700 44 155, www.raider.bg; www.euromasterbg.com; e-mail: info@euromasterbg.com. Since 2006 the company introduced the system of quality management ISO 9001:2008 with scope of certification: Trade, import, export and servicing of hobby and professional electrical, mechanical and pneumatic tools and general hardware. The certificate was issued by Moody International Certification Ltd, England.

### Technical data

parameter	unit	value
Model	-	RD-EFH08
Rated voltage	V	220-240
Nominal frequency	Hz	50
Rated heating power	W	3000
Power levels	W	1500/3000
Current	A	13
Air flow	m <sup>3</sup> /h	150
Volume of heated area	m <sup>3</sup>	78
Protection class		I
Dimensions of the appliance	mm	265x200x305

## 1. General instructions for safe operation.

Read all instructions! Failure to follow all instructions can lead to unintended consequences.

Keep these instructions in a safe place.

### 1.1. Safety workplace.

1.1.1. Keep the space around the heater always clean.

1.1.2. The heater is not designed for heating in wet premises. Whatever falls of water or falling of the appliance in water is very dangerous and is a prerequisite for electric shock and / or serious damage!

Do not use the heater in the immediate surroundings of baths, showers, or swimming pool!

1.1.3. Never place the heater on carpets with long fibres!

1.1.4. Make sure the heater is positioned on a stable, horizontal surface.

1.1.5. Do not place the heater near furniture!

1.1.6. Do not use the heater near open windows and flammable objects such as curtains, tablecloths, clothes and similar.

1.1.7. Do not switch the heater within the environments with increased risk of explosion in the vicinity of flammable liquids, gases, dust, etc...

1.1.8. Be vigilant when you turn on the heater in rooms where present children or disabled persons!

1.1.9. Be vigilant when you turn on the heater in rooms with pets!

1.1.10. Never leave alone your pet in a room with switched on heater!



1.11.  Warning! To prevent overheating, do not cover the heater!



1.12.  Warning! The heater must not be placed directly under, or towards a wall socket!

1.13. Do not use the heater outside.

1.14. Store the heater in places out of reach for children.

1.15. Do not attempt to insert your fingers or any objects in the front or the rear fan grille when the item is plugged in.

### 1.2. Safety requirements for working with electricity.

1.2.1. The plug of the heater should not be damaged. Never modify the plug. Do not use any other additional electrical appliances. Do not use plug adapters.

Using the original plugs and sockets reduces the risk of electric shock.

1.2.2. Place the cord away from the heating of the heater as to avoid overheating of the cable.

1.2.3. Do not use the cable cord for purposes for which it is not intended, for example to move or re-position the heater by pulling the cable cord or to try to unplug the heater from the wall socket by the cable cord. Keep the cable cord away from heat and sharp edges or objects.



1.2.4.  Damaged or entangled cords increase the risk of electric shock!

1.2.5. Before plugging the socket make sure the switch (1) is in the "off" position.

1.2.6. Always unplug the heater from the wall socket before moving it.

1.2.7. Before cleaning, always unplug the heater.

1.2.8. Do not switch the heater if you have dropped it, or if its body is damaged.

1.2.9. Do not unplug the heater by pulling the wire out of the wall socket.

The appliance should cool down through the ventilation effect.

1.2.10. Do not use this heater with a programmer, timer or any device that switches the heater on automatically, since a fire risk exists if the heater is positioned incorrectly.

## 2. Functional description and purpose of the heater.



This heater is an electrical appliance with class I insulation. It consists mainly of a heater and a fan driven by an electric motor. This appliance is intended for indoor use indoors with normal humidity and is not suitable for outdoor use. It is equipped with a thermostatic thermostat. The thermostat senses the inlet air temperature and controls the room temperature. The thermostat will turn off the heater in case of overheating to ensure safety. The fan motor is not controlled by a thermostat, when the thermostat interrupts the heating element, it stops working, but the motor continues to run.

When you use the heater for the first time, you may notice a slight release of smoke. This is perfectly normal and stops after a short time. The heating element is made of stainless steel and is coated with a protective oil during production. Smoke is caused by the oil when heated.

The use of the heater for activities other than its intended use is not permitted.

### 3. Switch on and off.

Pay attention to the mains voltage! The mains voltage must correspond to the data indicated on the nameplate of the appliance. Appliances marked with 230 V can also be supplied with a voltage of 220 V.

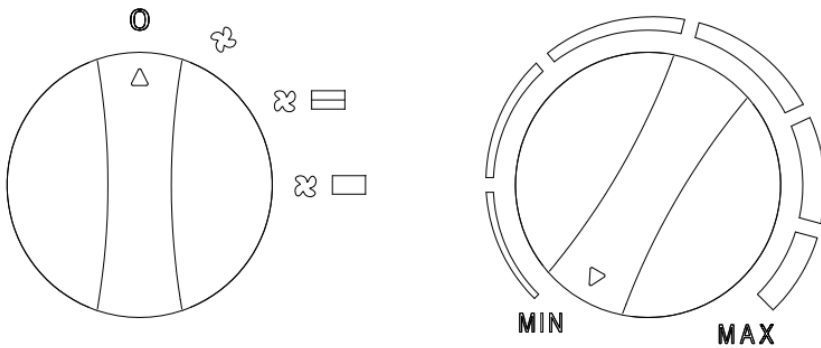

FIG. 1

**!!! WARNING:** Read the instructions in the safety information section carefully. The instructions must be followed carefully so that the heater can function safely.

Make sure the power cord is not damaged in any way. If the power cord is damaged, it must be replaced immediately by the manufacturer, its service agent or only qualified personnel. Make sure that the electrical characteristics of the socket meet the requirements stated in the instruction booklet and / or on the rating plate located on the appliance. Place the appliance in an upright position.

Turn on the heater

Plug the power cord into the outlet.

Set the start switch / turn the knob / to the required position:

Fig.1 - off / fan / Medium capacity / Maximum capacity

Switch off the heater

Turn the trigger switch to position "0".

Thermostat adjustment

The room temperature can be adjusted using the control knob. Once the preset temperature is reached, the thermostat will automatically switch off the heating elements while the fan continues to run, thus protecting the appliance from overheating. If the temperature drops above the preset value, the system will switch on the heating elements again.

Self-healing thermal switch

The device is equipped with a built-in self-healing thermal switch, providing a high level of safety. The self-adjusting thermal shutdown will automatically turn off the power when the limit temperature is exceeded.

### Periodic storage and control

If the appliance is not used for a long time, it must be cleaned before returning. Store it in a dry place and protect it from dust. When using the appliance again, check that the power cord is not damaged. If you have any doubts about the conditions of the appliance, please contact the service center. The appliance must be inspected at least once a year. Only qualified personnel authorized by the manufacturer must carry out any repairs.

### 4. Troubleshooting:

Problem	Cause	Solution
The motor operates while the appliance does not heat.	Thermostat has been damaged. Switch has been damaged. Heating element has been damaged. self-resetting thermal cut-out has been damaged	Replace the thermostat. Replace the Switch Replace the heating element. Replace the self-resetting thermal cut-out
The motor does not operate while the heating elements are hot.	Motor has been damaged. Fan has been stopped. Switch has been damaged	Replace the motor. Unlock / clean the fan. Replace the switch.
The whole appliance does not operate.	Electric circuit open. Switch has been damaged	Check power supply connection. Replace the switch.
Reduced air flow.	Foul air duct. Motor has been damaged	Open the air duct. Replace the motor.



### 5. Environmental protection.

The unit is supplied in packaging to prevent its being damaged in transit. This packaging is raw material and can therefore be reused or can be returned to the raw material system. In view of environmental power, additional accessories and packaging must be subjected to appropriate processing for reuse of the information contained in these materials.

Do not dispose of household waste power! Under the EU Directive 2012/19/EC on scrapped electrical and electronic devices and to win recognition as a national power law, which can be used more, must be collected separately and be subjected to appropriate processing for recovery of contained therein scrap.

**Instrucțiunile de folosire****RO****Stimați utilizatori,**

Felicitări pentru achiziționarea unui încălzitor de brandurile cu cea mai rapidă creștere de scule electrice și pneumatice - RAIDER. Cu instalarea corectă și utilizarea, RAIDER sunt echipamente și utilaje în condiții de siguranță și de încredere, și de lucru cu le va da adevarata placere. Pentru confortul dvs. este construit și de rețea servicii excelente cu 45 de servicii pe întreg teritoriul țării. Înainte de a utiliza acest produs, vă rugăm să citiți cu aceste "Instrucțiuni de utilizare" cu atenție.

În interesul siguranței dumneavoastră și pentru a asigura utilizarea corectă, citiți cu atenție instrucțiunile, inclusiv declarațiile în ele. Pentru a evita erorile inutile și accidentele, este important ca aceste instrucțiuni să rămână disponibile pentru referințe viitoare toți cei care vor folosi sistemul de încălzire. Dacă ați vinde la un nou "Manual de Utilizare" proprietar trebuie să fie prezentate împreună cu el, pentru a avea noul utilizator pentru a fi familiarizați cu instrucțiunile de siguranță și de exploatare relevante.

Reprezentant exclusiv al RAIDER este "Euromaster Import Export" SRL, c 1231 Sofia, bul "drum Lom" 246, tel: 02 934 33 33 934 10 10, www.raider.bg...; www.euromasterbg.com; e-mail: info @ euromasterbg.com.

Din anul 2006 compania a introdus sistemul de management al calitatii ISO 9001: 2008, cu domeniul de aplicare al certificării: comerț, import, export și de servicii de electrice profesionale și hobby, scule pneumatice și manuale și hardware generale. Certificatul a fost emis de Moody International Certification Ltd., Anglia

<b>parametru</b>	<b>unitate</b>	<b>valoare</b>
model	-	RD-EFH08
tensiune nominală	V	220-240
Frecvență nominală	Hz	50
Putere nominală	W	3000
Trepte de putere	W	1500/3000
Un amperaj	A	13
Flux De Aer	m <sup>3</sup> /h	150
Volumul zonei încălzite	m <sup>3</sup>	78
Clasa de protecție		I
Dimensiunile dispozitivului	mm	265x200x305

## 1. Instrucțiuni generale pentru o funcționare sigură.

Citiți toate instrucțiunile. Nerespectarea instrucțiunilor poate duce la electrocutare, incendii și / sau vătămări grave. Păstrați aceste instrucțiuni într-un loc sigur.

### 1.1. Siguranța a zonei înconjurătoare.

1.1.1. Păstrați zona din jurul încălzire mereu curat.

1.1.2. De încălzire nu este destinat pentru încălzirea camerelor umede. Falling apă în ea este periculos pentru sănătatea ta și poate cauza un șoc electric și / sau daune grave!

Nu folosiți încălzitorul în băi sau piscine!

1.1.3. Nu așezați niciodată încălzitorul pe covoare cu fibre lungi!

1.1.4. Plasa de încălzire doar pe o suprafață solidă, nivel!

1.1.5. Nu așezați încălzitorul lângă mobilierul!

1.1.6. Nu folosiți încălzitorul în fața unei ferestre deschise, și în apropiere obiecte inflamabile, cum ar fi perdele, fețe de masă, haine și multe altele.

1.1.7. Nu conectați încălzitorul într-un mediu cu risc crescut de explozie, în apropiere de lichide inflamabile, gaze sau praf.

1.1.8. Fiți vigilenți atunci când porniți încălzitorul în încăperi unde copiii sunt prezente sau cu handicap!

1.1.9. Fiți vigilenți atunci când porniți încălzitorul în camere care sunt situate și animale de companie!

1.1.10. Nu lăsați animalul de companie singur în cameră cu încălzire pornit!



1.1.11. **Atenție!** Pentru a preveni supraîncălzirea încălzire, aceasta nu ar trebui să fie acoperit! Nu acoperiți!



1.1.12. **Atenție!** Incalzitoare nu ar trebui să fie plasate direct sub o priză de perete!

1.1.13. Nu folosiți încălzitorul în aer liber!

1.1.14. Păstrați încălzire în locuri în care nu poate fi atins de către copii.

1.1.15. Nu încercați să introduceți degetele sau confundat cu obiecte prin fata si ecrane ventilator din spate, în special atunci când aparatul este conectat.

### 1.2. Siguranță atunci când se lucrează cu electricitate.

1.2.1. Mufa de încălzire trebuie să fie adecvate pentru utilizarea de contact. În nici un caz modificarea mufa. Atunci când se lucrează cu aparate zero nu folosesc adaptoare de plug. Ștecherile nemodificate și prize reduce riscul de electrocutare.

1.2.2. Conectați cablul de alimentare departe de încălzire a boilerului pentru a preveni supraîncălzirea cablului.

1.2.3. Nu folosiți cablul de alimentare în scopuri pentru care acesta nu este destinat, cum ar fi pentru a muta sau transporta cablul de încălzire sau trageți cablul să deconectați. Protejați cablul de căldură și ascuțite muchii sau obiecte.



1.2.4. **Cablurile deteriorate sau încurcate sporesc riscul de electrocutare!**

1.2.5. Înainte de a conecta la rețeaua vă asigura trecerea (1 este setat la «off»).

1.2.6. Deconectați întotdeauna încălzitorul de la priza de perete înainte de ao muta.

1.2.7. Înainte de curățare, deconectați întotdeauna priza de încălzire.

1.2.8. Nu folosiți aparatul dacă pierdeți mare sau carcasa este deteriorată.

1.2.9. Incalzitoare trebuie imediat deconectat de la priza de curent alternativ. Incalzitoare trebuie să li se permită să lucreze în modul de ventilație să se răcească.

1.2.10. Nu porniți încălzitorul de programatori, cronometre sau orice dispozitiv de comutare automat. Acest lucru va crea un risc de incendiu în cazul în care încălzitorul nu este

poziționat într-un loc sigur.

## 2. Descrierea funcțională și scopul de încălzire.

Acest încălzitor este un aparat electric cu izolație de clasa I. Se compune în principal dintr-un încălzitor și un ventilator acționat de un motor electric. Acest aparat este destinat utilizării în interior în interior cu umiditate normală și nu este potrivit pentru utilizare în exterior. Este echipat cu un termostat termostatic. Termostatul detectează temperatura aerului de intrare și controlează temperatura camerei. Termostatul va opri încălzitorul în caz de supraîncălzire pentru a asigura siguranța. Motorul ventilatorului nu este controlat de un termostat, atunci când termostatul întrerupe elementul de încălzire, acesta nu mai funcționează, dar motorul continuă să funcționeze.

Când utilizați încălzitorul pentru prima dată, este posibil să observați o ușoară degajare de fum. Acest lucru este perfect normal și se oprește după scurt timp. Elementul de încălzire este fabricat din oțel inoxidabil și este acoperit cu un ulei protector în timpul producției. Fumul este cauzat de ulei atunci când este încălzit.

Utilizarea încălzitorului pentru alte activități decât utilizarea intenționată nu este permisă.

## 3. Porniți și opriți.

Atenție la tensiunea de rețea! Tensiunea de rețea trebuie să corespundă cu datele indicate pe plăcuța de identificare a aparatului. Aparatele marcate cu 230 V pot fi alimentate și cu o tensiune de 220 V.

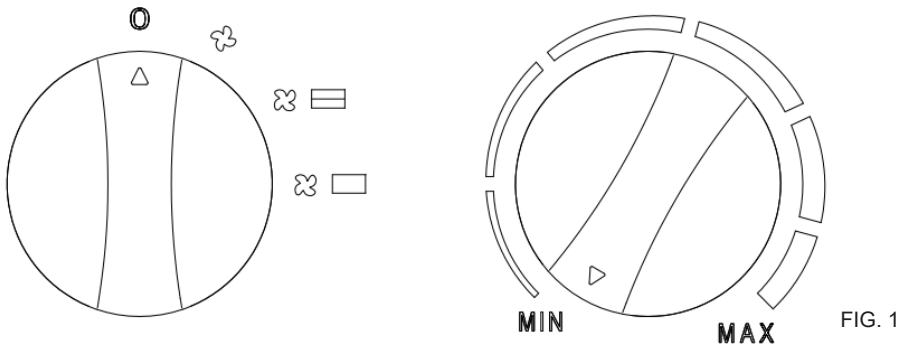

FIG. 1

**!!! AVERTISMENT:** Citiți cu atenție instrucțiunile din secțiunea cu informații despre siguranță. Instrucțiunile trebuie respectate cu atenție, astfel încât încălzitorul să funcționeze în siguranță.

Asigurați-vă că cablul de alimentare nu este deteriorat în niciun fel. În cazul în care cablul de alimentare este deteriorat, acesta trebuie înlocuit imediat de către producător, agentul de service sau doar personal calificat. Asigurați-vă că caracteristicile electrice ale prizei îndeplinesc cerințele menționate în broșura de instrucțiuni și / sau pe plăcuța cu date tehnice aflată pe aparat. Așezați aparatul în poziție verticală.

**Porniți încălzitorul**

Conectați cablul de alimentare la priză.

Setați comutatorul de pornire / rotiți butonul / în poziția dorită:

Fig.1 - oprit / ventilator / capacitate medie / capacitate maximă

**Opriți încălzitorul**

Rotiți comutatorul de declanșare în poziția „0”.

**Reglarea termostatului**

Temperatura camerei poate fi reglată cu ajutorul butonului de comandă. Odată ce temperatura presetată este atinsă, termostatul va opri automat elementele de încălzire în timp ce ventilatorul continuă să funcționeze, protejând astfel aparatul de supraîncălzire.

**Dacă temperatura scade peste valoarea prestabilită, sistemul va porni din nou elementele de încălzire.**

#### **Comutator termic autovindecare**

Dispozitivul este echipat cu un comutator termic auto-vindecare încorporat, oferind un nivel ridicat de siguranță. Oprirea termică cu reglare automată va opri automat alimentarea la depășirea temperaturii limită.

#### **Depozitare și control periodic**

Dacă aparatul nu este utilizat o perioadă lungă de timp, acesta trebuie curățat înainte de întoarcere. Păstrați-l într-un loc uscat și protejați-l de praf. Când folosiți din nou aparatul, verificați dacă cablul de alimentare nu este deteriorat. Dacă aveți dubii cu privire la condițiile aparatului, vă rugăm să contactați centrul de service. Aparatul trebuie inspectat cel puțin o dată pe an. Doar personalul calificat autorizat de producător trebuie să efectueze orice reparații.

#### **4. Depanare:**

Problemă	Cauză	Soluție
Motorul funcționează în timp ce aparatul nu se încălzește.	Termostatul a fost deteriorat. Comutatorul a fost deteriorat. Elementul de încălzire a fost deteriorat. deconectarea termică auto-resetabilă a fost deteriorată	Înlocuiți termostatul. Înlocuiți comutatorul Înlocuiți elementul de încălzire. Înlocuiți decupajul termic cu auto-resetare
Motorul nu funcționează în timpul încălzirii elementele sunt fierbinți.	Motorul a fost deteriorat. Ventilatorul a fost oprit. Comutatorul a fost deteriorat	Înlocuiți motorul. Deblocați / curățați ventilatorul. Înlocuiți comutatorul.
Întregul aparat nu funcționează.	Circuit electric deschis. Comutatorul a fost deteriorat	Verificați conexiunea sursei de alimentare. Înlocuiți comutatorul.
Debit de aer redus.	Canal de aer murdar. Motorul a fost deteriorat	Deschideți conducta de aer. Înlocuiți motorul.

#### **I 5.De protecție a mediului.**

Având în vedere competența de mediu, accesoriile suplimentare și de ambalare trebuie să fie supuse de prelucrare adecvate pentru reutilizarea informațiilor conținute în aceste materiale.

Nu aruncați de putere gunoiul menajer! În temeiul Directivei UE 2012/19/CE privind dezmembrate dispozitive electrice și electronice și să câștige recunoaștere ca o lege de putere națională, care poate fi folosit mai mult, trebuie să fie colectate separat și să fie supuse unei prelucrări adecvate de recuperare a deșeurilor conținute în acesta.



## Prvobitna uputstva za upotrebu

### Poštovani korisnici,

Čestitamo na kupovini grejača od najbrže rastućih brendova električnih i pneumatskih alata - Raider. Uz pravilnu instalaciju i korišćenje, Raider su bezbedni i pouzdana oprema i mašine, i rad sa njima će vam dati pravo zadovoljstvo. Za vaš pogodnost je izgrađena i odlična servisna mreža sa 45 službi širom zemlje.

Pre upotrebe ovog proizvoda, molimo vas da pažljivo pročitate ovo "uputstva za upotrebu".

U interesu vaše sigurnosti i da osigura njeno pravilno korišćenje, pročitajte ova uputstva pažljivo, uključujući i izjave u njima. Da biste izbegli nepotrebne greške i nezgode, važno je da ova uputstva ostaju na raspolaganju za ubuduće svi koji će koristiti grejanje. Ako ga prodava novom vlasniku "Uputstvo za upotrebu" moraju se dostaviti zajedno sa njim, da ima novi korisnik bude upoznat sa relevantnim bezbednosne instrukcije i rad.

Ekskluzivni zastupnik Raider je "EUROMASTER Uvoz Izvoz" doo, oko 1231 Sofia, bul "Lom put" 246 tel 02 934 33 33 934 10 10, vvv.raider.bg...; vvv.euromasterbg.com; E-mail: info @ euromasterbg.com.

Od 2006. godine kompanija je uvela sistem upravljanja kvalitetom ISO 9001: 2008 sa obimu sertifikacije: trgovinu, uvoz, izvoz i servis profesionalne i hobi električni, pneumatske i ručnih alata i opšte hardvera. Sertifikat je izdala Moodi International Certification Ltd., u Engleskoj.

### Tehnički podaci

parametar	jedinica	vrednost
model	-	RD-EFH07
Nominalni napon	V	220-240
Nominalna frekvencija	Hz	50
Nominalna snaga	W	3000
Postavke napajanja	W	1500/3000
Amperage	A	13
Airflow	m <sup>3</sup> /h	150
Obim zagrejane površine	m <sup>3</sup>	78
Klasa zaštite		I
Dimenzije uređaja	mm	265x200x305

## 1. Opšta uputstva za bezbedan rad.

Pročitajte sve instrukcije. Ukoliko se ne slede uputstva može dovesti do strujnog udara, požara i / ili teške povrede. Sačuvajte ova uputstva na bezbednom mestu.

### 1.1. Sigurnost okoline.

1.1.1. U oblast oko grejača uvek čista.

1.1.2. Grejač nije namenjen za zagrevanje vlažnim prostorijama. Falling vode u njemu je opasno za vaše zdravlje i može izazvati strujni udar i / ili ozbiljnu štetu!

Nemojte koristiti grejač u kupatilu ili bazenima!

1.1.3. Nikada ne postavljajte grejalicu na tepisima sa dugim vlaknima!

1.1.4. Postavite grejanje samo na firmu, ravnu površinu!

1.1.5. Ne stavljajte grejač u blizini nameštaja!

1.1.6. Nemojte koristiti grejač ispred otvorenog prozora, i pored zapaljivih predmeta, kao što su zavese, stolnjaci, odeće i još mnogo toga.

1.1.7. Nemojte uključite grejač u okruženju sa povećanom opasnosti od eksplozije, u blizini zapaljivih tečnosti, gasovi ili prašine.

1.1.8. Budite oprezni kada uključite grejač u prostorijama u kojima su prisutni ili je onemogućen deca!

1.1.9. Budite oprezni kada uključite grejač u prostorijama koje se nalaze i kućne ljubimce!

1.1.10. Nikada ne ostavljajte vašeg ljubimca sama u sobi sa grejač uključen!



1.1.11. Pažnja! Da bi se sprečilo pregrevanje bojlera, ne bi trebalo da bude pokriven! Nemojte pokrivati!



1.1.12. Pažnja! Grejači ne bi trebalo postaviti direktno pod zidne utičnice!

1.1.13. Nemojte koristiti grejač na otvorenom!

1.1.14. Držite grejanje na mestima gde se ne može postići deca.

1.1.15. Ne pokušavajte da ubacite prste ili zbunjeni sa svim objektima preko prednjeg i zadnjeg ventilatora ekrana, posebno kada uređaj uključen.

## 1.2. Bezbednost u radu sa električnom energijom.

1.2.1. Utikaç grejača mora biti pogodna za upotrebu kontaktu. Ni u kom slučaju će modifikovati utikač. Kada radite sa nulu aparata nemojte koristiti adaptere utikača. Ne promenjeni utikači i utičnice smanjuju rizik od električnog udara.

1.2.2. Priključite kabl za napajanje dalje od zagrevanja grejača da bi se sprečilo pregrevanje kabla.

1.2.3. Ne koristite kabl za napajanje u svrhe za koje nije namenjen, kao što se kreću ili nose grejač kabl ili povucite kabl isključite. Zaštite kabl od vrućine i oštih ivica ili objekata.



1.2.4. Oštećeni ili zamršeni kablovi povećavaju rizik od strujnog udara!

1.2.5. Pre povezivanja na mrežu proverite da li prekidač (2) je postavljen na «OFF».

1.2.6. Uvek isključite grejalicu iz zidne utičnice pre pomeranja.

1.2.7. Pre čišćenja, uvek isključite grejač izlaz.

1.2.8. Nemojte koristiti aparat ako propustite visok ili njegov kućište oštećeno.

1.2.9. Grejači treba odmah bude isključen iz utičnice. Grejači mora biti dozvoljeno da rade u modu ventilacije da se ohladi.

1.2.10. Ne uključujte grejač od strane programera, tajmeri ili bilo automatsko prebacivanje uređaja. Ovo će stvoriti opasnost od požara, ako grejač nije postavljen na bezbednom mestu.

## 2. Funkcionalni opis i svrha grejača.

Ovaj grejač je električni uređaj sa izolacijom klase I. Sastoji se uglavnom od grejača i



ventilatora koji pokreće električni motor. Ovaj uređaj je namenjen za unutrašnju upotrebu u zatvorenom sa normalnom vlažnošću i nije pogodan za spoljnu upotrebu. Opremljen je termostatskim termostatom. Termostat oseća temperaturu ulaznog vazduha i kontroliše sobnu temperaturu. Termostat će isključiti grejač u slučaju pregrevanja radi osiguranja sigurnosti. Motor ventilatora ne kontroliše termostat, kada termostat prekida grejni element, on prestaje da radi, ali motor nastavlja da radi.

Kada prvi put koristite grejač, možete primetiti lagano ispuštanje dima. To je sasvim normalno i prestaje nakon kratkog vremena. Grejni element je napravljen od nerđajućeg čelika i tokom proizvodnje je premazan zaštitnim uljem. Dim zagreva ulje uzrokuje ulje. Upotreba grejača za druge aktivnosti, osim za predviđenu upotrebu, nije dozvoljena.

### 3. Uključite i isključite.

Obratite pažnju na mrežni napon! Mrežni napon mora odgovarati podacima navedenim na pločici sa pločom uređaja. Uređaji označeni sa 230 V takođe se mogu napajati naponom od 220 V.

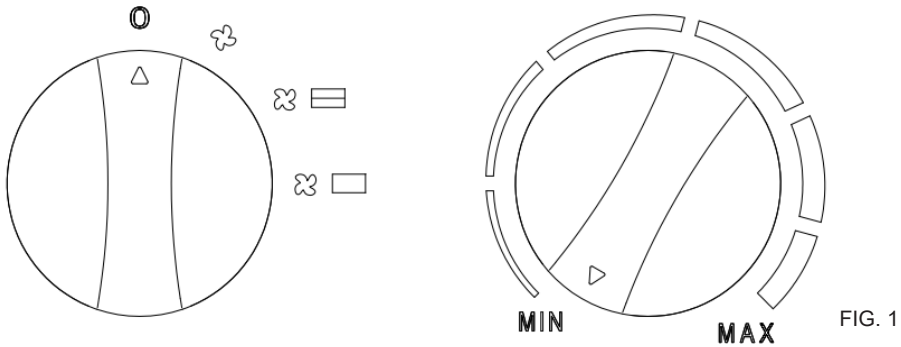

FIG. 1

**!!! UPOZORENJE:** Pažljivo pročitajte uputstva u odeljku sa informacijama o bezbednosti. Uputstva se moraju pažljivo poštovati kako bi grejač mogao bezbedno da funkcioniše. Uverite se da kabl za napajanje nije oštećen ni na koji način. Ako je kabl za napajanje oštećen, proizvođač, njegov servisni agent ili samo kvalifikovano osoblje mora ga odmah zameniti. Uverite se da električne karakteristike utičnice ispunjavaju zahteve navedene u brošuri sa uputstvima i / ili na pločici sa podacima koja se nalazi na uređaju. Postavite uređaj u uspravan položaj.

**Uključi grejač**

Priključite kabl za napajanje u utičnicu.

Podesite prekidač za start / okrenite dugme / u željeni položaj:

Slika 1 - isključeno / ventilator / Srednji kapacitet / Maksimalni kapacitet

**Isključite grejač**

Okrenite prekidač okidača u položaj „0“.

**Podešavanje termostata**

Sobna temperatura se može podesiti pomoću kontrolnog dugmeta. Kada se dostigne unapred zadata temperatura, termostat će automatski isključiti grejne elemente dok ventilator nastavlja da radi, štiteći uređaj od pregrevanja. Ako temperatura padne iznad unapred zadate vrednosti, sistem će ponovo uključiti grejne elemente.

**Termalni prekidač za samoizlečenje**

Uređaj je opremljen ugrađenim termalnim prekidačem za samoizlečenje, pružajući visok nivo sigurnosti. Samopodesivo termičko isključivanje automatski će isključiti napajanje kada se prekorači granična temperatura.

Periodično skladištenje i kontrola

Ako se aparat ne koristi duže vreme, mora se očistiti pre povratka. Čuvajte ga na suvom mestu i zaštitite od prašine. Kada ponovo koristite aparat, proverite da li je kabl za napajanje oštećen. Ako sumnjate u uslove uređaja, obratite se servisnom centru. Uređaj se mora pregledati najmanje jednom godišnje. Popravke mora vršiti samo kvalifikovano osoblje koje je ovlašćio proizvođač.

#### 4. Rešavanje problema:

Problem	Uzrok	Rešenje
Motor radi dok se aparat ne zagreva.	Termostat je oštećen. Prekidač je oštećen. Grejni element je oštećen. oštećen je samo-resetujući termalni odsek	Zamenite termostat. Zamenite prekidač Zamenite grejni element. Zamenite samo-resetujući termalni prekidač
Motor ne radi dok se greje elementi su vrući.	Motor je oštećen. Ventilator je zaustavljen. Prekidač je oštećen	Zamenite motor. Otključajte / očistite ventilator. Zamenite prekidač.
Ceo aparat ne radi.	Otvoren električni krug. Prekidač je oštećen	Proverite vezu za napajanje. Zamenite prekidač.
Smanjen protok vazduha.	Zagušen vazdušni kanal. Motor je oštećen	Otvorite vazdušni kanal. Zamenite motor.

#### 5. Zaštita životne sredine.

S obzirom na životnu sredinu instrumenata, dodatni uređaji i ambalaža mora biti podvrgnuto odgovarajućem preradu za ponovnu upotrebu informacija sadržanih u njoj.

Ne bacajte opreme sa kućnim otpadom! Prema direktivi EU 2012/19 / EG o otpadu električne i elektronske uređaje i uspostavljanje kao nacionalni instrumenti zakona koji se mogu koristiti više moraju biti sakupljeni odvojeno i podleže odgovarajućim obradu za oporavak sadrži vredne sekundarne sirovine.



## Оригинална упатство за употреба

### Почитувани корисници,

Честитки за купување на грејната апарат од најбрзо растечка бренд за електрични и пневматски алатки - RAIDER. При правилно инсталирање и употреба, RAIDER се сигурни и веродостојни апарати и машини и работата со нив ќе ви овозможи вистинско задоволство. За Вашето погодност е изградена и одлична сервисна мрежа со 45 сервисот во целата земја.

Пред да го користите овој уред, ве молиме внимателно запознајте оваа “Упатствата за употреба”.

Во интерес на Вашата безбедност и со цел обезбедување на вистинската употреба, прочитајте овие напатствија внимателно, вклучувајќи советите и предупредувањата во нив. За избегнување на непотребни грешки и незгоди, важно е овие инструкции да останат достапни за идните референци на сите кои ќе уживаат калорифера. Ако го продадете на нов сопственик тоа “Упатствата за употреба” треба да се предаде заедно со него, за да може новиот корисник да се запознае со соодветните мерки за безбедност и упатствата за работа.

Ексклузивно претставник на RAIDER е фирма “Евромастер Увоз Извоз” ООД, гр. Софија 1231, бул. “Ломски пат” 246, тел. 02 934 33 33, 934 10 10, [www.raider.bg](http://www.raider.bg); [www.euromasterbg.com](http://www.euromasterbg.com); e-mail: [info@euromasterbg.com](mailto:info@euromasterbg.com).

Од 2006 година во фирмата е воведен системот за управување со квалитет ISO 9001: 2008 со опсег на сертификација: Трговија, увоз, извоз и сервис на професионални и хоби електрични, пневматски и механички инструменти и заедничка хардвер. Сертификатот е издаден од Moody International Certification Ltd., England.

параметар	Технички податоци	мерна единица	вредност
модел		-	RD-EFH08
номинален напон		V	220-240
номинална фреквенција		Hz	50
Номинална греење		W	3000
Оценки на моќност		W	1500/3000
Големина на струјата		A	13
Проток на воздух		m <sup>3</sup> /h	150
Обем на загрева зона		m <sup>3</sup>	78
Класа на заштита			I
Димензии на апаратот		mm	265x200x305

## 1. Општи упатства за безбедна работа.

Внимателно прочитајте ги сите упатства. Непочитувањето на усогласи подолу инструкции може да доведе до струен удар, пожар и / или тешки повреди. Чувајте ги овие упатства на безбедно место.

### 1.1. Безбедност на околината.

1.1.1. Задржи просторот околу калорифера секогаш чисто.

1.1.2. Калориферът не е наменет за греење на влажни простории. Паѓа на вода во него е опасно за вашето здравје и може да предизвика струен удар и / или сериозни оштетувања! Не користете калорифера во бањи или базени!

1.1.3. Никогаш не ставајте калорифера на теписи со долго влакно!

1.1.4. Ставајте калорифера само на стабилна и хоризонтална површина!

1.1.5. Не ставајте калорифера во непосредна близина на мебел!

1.1.6. Не користете калорифера пред отворен прозорец, како и во близина на запаливи предмети, како завеси, покривки, облека и др.

1.1.7. Не вклучувајте калорифера во средина со зголемена опасност од настанување на експлозијата, во близина на лесно запаливи течности, гасови или прашкаст материјал.

1.1.8. Бидете внимателни при вклучување на калорифера во простории во кои присуствуваат деца или луѓе со хендикеп!

1.1.9. Бидете внимателни при вклучување на калорифера во простории во кои се наоѓаат и домашни животни!

1.1.10. Никогаш не оставајте сам Вашите миленици во простории со вклучен калорифер!



1.1.11. **Внимание!** За да спречите пренагревање на калорифера, тој не треба да биде покриен! Не покривај!



1.1.12. **Внимание!** Калориферът не треба да биде доведен директно под ѕиден контакт!

1.1.13. Не користете калорифера на отворено!

1.1.14. Чувајте калорифера на места каде што не може да биде достигнат од деца.

1.1.15. Не обидувај се да си пикајте прстите или да мешате со какви и да било предмети во предниот и задниот фан скари, особено кога уредот е вклучен во штекер.

1.2. Безбедност при работа со електрична струја.

1.2.1. Приклучокот на калорифера треба да е соодветен за користениот контакт. Во никој случај не е дозволено менување на структурата на приклучокот. Кога работите со биле поставени на нула електрични, не користете адаптери за приклучокот.

Употреба на оригинални приклучоци и контакти намалува ризикот од појава на струен удар.

1.2.2. Ставете го кабелот за напојување далеку од загревање дел на калорифера, за да не се предизвика прегревање на кабелот.

1.2.3. Не користете го кабелот за напојување за цели за кои тој не е предвиден, како на пример да преместувате или понесете калорифера за кабел или кабелот за да го извадите приклучокот од штекерот. Заштитете го кабелот од загревање и допир до остри рабови или предмети.



1.2.4. **Оштетените или извртени жици зголемуваат ризикот од појава на струен удар!**

1.2.5. Пред да го вклучите апаратот во напојната мрежа бидете сигурни дека лансирни прекинувач (1) е во положба «исклучено».

1.2.6. Секогаш исклучете калорифера од струја пред да го преместувате.

1.2.7. Пред чистење Секогаш исклучете калорифера од штекер.

- 1.2.8. Не вклучувајте го уредот, ако го отфрлаш од високо или неговиот корпус е оштетена.
- 1.2.9. Калориферът не треба веднаш да се исклучи од ѕидниот штекер. Калориферът задолжително треба да биде оставен да работи во режим на вентилација додека се излади.
- 1.2.10. Не вклучувајте калорифера преку програматор, тајмери или какви и да било уреди за автоматско вклучување. Така ќе се создаде ризик од пожар, ако калориферът не е позициониран на безбедно место.

## 2. Функционално опис и намена на калорифера.

Овој грејач е електричен апарат со изолација од класа I. Се состои главно од грејач и вентилатор управуван од електричен мотор. Овој апарат е наменет за употреба во затворени простории со нормална влажност и не е погоден за надворешна употреба. Тој е опремен со термостатски термостат. Термостатот ја чувствува температурата на влезниот воздух и ја контролира температурата во просторијата. Термостатот ќе го исклучи грејачот во случај на прегревање за да се обезбеди безбедност. Моторот на вентилаторот не се контролира со термостат, кога термостатот го прекинува грејниот елемент, тој престанува да работи, но моторот продолжува да работи.

Кога користите грејач за прв пат, може да забележите мало ослободување на чад. Ова е сосема нормално и застанува по кратко време. Грејниот елемент е изработен од не-рѓосувачки челик и е обложен со заштитно масло за време на производството. Чаdot е предизвикан од маслото кога се загрева.

Употребата на грејачот за други активности освен неговата намена не е дозволена.

## 3. Вклучување и исклучување.

Обрнете внимание на напонот во мрежата! Напонот во мрежата мора да одговара на податоците наведени на плочката со имиња на апаратот. Апаратите обележани со 230 V исто така може да се напојуваат со напон од 220 V.

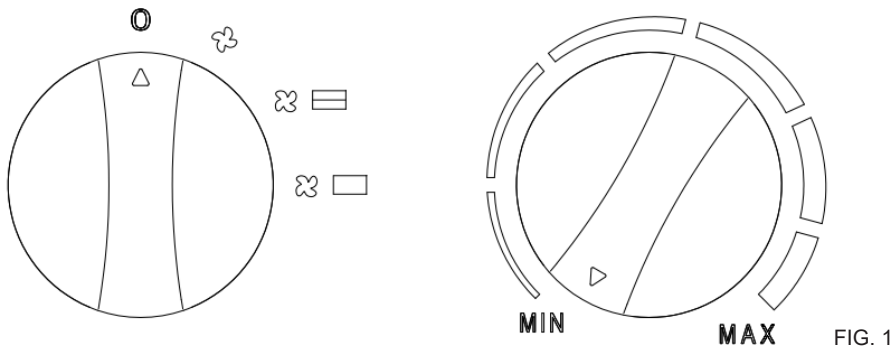

**!!! ПРЕДУПРЕДУВАЕ:** Внимателно прочитајте ги упатствата во делот за безбедносни информации. Упатствата мора внимателно да се следат за грејачот да може безбедно да функционира.

Проверете дали кабелот за напојување не е оштетен на кој било начин. Ако кабелот за напојување е оштетен, тој мора веднаш да се замени од производителот, од неговиот сервисен агент или само од квалификуван персонал. Проверете дали електричните карактеристики на приклучокот ги исполнуваат условите наведени во упатството за брошури и / или на плочката со ознаки што се наоѓа на уредот. Ставете го апаратот во исправена положба.

Вклучете го грејачот

Приклучете го кабелот за напојување во штекерот.

Поставете го прекинувачот за вклучување / свртете го копчето / во потребната позиција:

Сл.1 - исклучено / вентилатор / Среден капацитет / Максимален капацитет

**Исклучете го грејачот**

Свртете го прекинувачот за активирање во позиција „0“.

**Прилагодување на термостатот**

Температурата во просторијата може да се прилагоди со контролното копче. Штом ќе се достигне претходно поставената температура, термостатот автоматски ќе ги исклучи грејните елементи додека вентилаторот продолжува да работи, заштитувајќи го апаратот од прегревање. Ако температурата падне над претходно поставената вредност, системот повторно ќе ги вклучи грејните елементи.

**Само-заздравувачки термички прекинувач**

Уредот е опремен со вграден термички прекинувач за само-заздравување, обезбедувајќи високо ниво на безбедност. Самоприлагодливото термичко исклучување автоматски ќе ја исклучи моќноста кога ќе се надмине граничната температура.

**Периодично складирање и контрола**

Ако апаратот не се користи подолго време, тој мора да се исчисти пред да се врати. Чувајте го на суво место и заштитете го од прашина. Кога повторно го користите апаратот, проверете дали кабелот за напојување не е оштетен. Доколку се сомневате во условите на апаратот, контактирајте го сервисниот центар. Апаратот мора да се прегледува најмалку еднаш годишно. Само квалификуван персонал овластен од производителот мора да изврши какви било поправки.

**4. Смена на проблеми:**

Решение	за причината	за проблемот
Моторот работи додека апаратот не се загрева.	Термостатот е оштетен. Прекинувачот е оштетен. Грејниот елемент е оштетен. оштетено е саморесетирање на термички пресек	Заменете го термостатот. Заменете го прекинувачот Заменете го грејниот елемент. Заменете го само-ресетирираниот термички пресек
Моторот не работи додека грее елементите се жешки.	Моторот е оштетен. Вентилаторот е запрен. Прекинувачот е оштетен	Заменете го моторот. Отклучете / исчистете го вентилаторот. Заменете го прекинувачот.
Целиот апарат не работи.	Електрично коло отворено. Прекинувачот е оштетен	Проверете ја врската за напојување. Заменете го прекинувачот .
Намален проток на воздух.	Фаул воздушен канал. Моторот е оштетен	Отворете го воздушниот канал. Заменете го моторот.

**5. Заштита на животната средина.**

Со цел заштита на животната средина алат, дополнителни средства и амбалажата мора да подлежат на соодветна обработка за повторна употреба на содржани во нив суровини.

Не фрлајте алат при битни отпад! Според Директивата на ЕУ 2012/19/ЕС за демонттира електрични и електронски уреди и утврдувањето и како национален закон алат, кои не можат да се користат повеќе, треба да се собираат одделно и да бидат подложени на соодветна обработка за обновување на содржани во нив секундарни суровини.



## Originalna navodila za uporabo

### Spoštovani uporabniki,

Čestitamo vam za nakup grelnika od najhitreje rastočih blagovnih znamk električnih in pnevmatskih orodij - Raider. S pravilno namestitvijo in uporabo, Raider, so varna in zanesljiva oprema in stroji, in delo z njimi vam bo dala pravi užitek. Za je zgrajena vaše udobje in odlične storitve omrežja s 45 storitev po vsej državi.

Pred uporabo izdelka pazljivo preberite s temi "Navodila za uporabo".

V interesu vaše varnosti in zagotoviti njeno pravilno uporabo natančno preberite ta navodila, vključno z navedbami v njih. Da bi se izognili nepotrebnim napakam in nesrečam, je pomembno, da ta navodila na voljo za prihodnje reference vse, ki se bodo uporabili grelec. Če ga prodajajo na novi lastnik "navodilih za uporabo", je treba predložiti skupaj z njim, da imajo novega uporabnika, da so seznanjeni z ustreznimi varnostnimi in obratovalnih navodilih.

Ekskluzivni zastopnik Raider je "Euromaster Import Export" doo, c 1231 Sofia, bul "Lom cesta" 246, tel 02 934 33 33 934 10 10, [www.raider.bg...](http://www.raider.bg...); [www.euromasterbg.com](http://www.euromasterbg.com); e-mail: [info @ euromasterbg.com](mailto:info@euromasterbg.com).

Od leta 2006 je družba uvedla sistem vodenja kakovosti ISO 9001: 2008 s področja certificiranja: trgovine, uvoza, izvoza in storitev poklicnega in hobi električne, pnevmatske in ročnega orodja in okovja. Certifikat je bil izdan s strani agencije Moody International Certification Ltd, Anglija.

### Tehnični podatki

parameter	enota	vrednost
Model	-	RD-EFH08
Nazivna napetost	V	220-240
Nazivna frekvenca	Hz	50
Nazivna moč	W	3000
Nastavitve porabe energije	W	1500/3000
Jakost toka	A	13
Airflow	m <sup>3</sup> /h	150
Prostornina ogrevane površine	m <sup>3</sup>	78
Razred zaščite		I
Dimenzije naprave	mm	265x200x305

## 1. Splošna navodila za varno obratovanje.

Preberite vsa navodila. Neupoštevanje navodil lahko povzroči električni udar, požar in / ali hude telesne poškodbe. Ta navodila hranite na varnem mestu.

### 1.1. Varnost okolice.

1.1.1. Skrbite, da bo območje okoli grelca vedno čista.

1.1.2. Grelc ni namenjen za ogrevanje vlažnih prostorih. Falling vode v njem je nevarno za vaše zdravje in lahko povzroči električni udar in / ali hude poškodbe!

Ne uporabljajte grelec v kopalnici ali bazenih!

1.1.3. Nikoli ne postavljajte grelca na preprogah z dolgimi vlakni!

1.1.4. Postavite grelec le na trdno, ravno površino!

1.1.5. Ne postavljajte grelca blizu pohištva!

1.1.6. Ne uporabljajte grelca pred odprtim oknom, in v bližini vnetljivih predmetov, kot so zavese, prti, oblačila in še veliko več.

1.1.7. Ne priključite grelec v okolju s povečano nevarnostjo eksplozije, v bližini vnetljivih tekočin, plinov ali prahu.

1.1.8. Bodite pozorni pri vklopu grelca v prostorih, kjer so otroci prisotni ali onemogočena!

1.1.9. Bodite pozorni pri vklopu grelca v prostorih, ki se nahajajo in hišne ljubljence!

1.1.10. Nikoli ne pustite vaše hišne sam v sobi s grelec vklopljen!



1.1.11. **Pozor!** Da bi preprečili pregrevanje grelnika, to ne bi smela biti zajeta! Ne pokrivajo!



1.1.12. **Pozor!** Grelci se ne smejo dajati neposredno pod vtičnico!

1.1.13. Ne uporabljajte grelca na prostem!

1.1.14. Hranite grelca v krajih, kjer ni mogoče doseči z otroki.

1.1.15. Ne poskušajte vstaviti prste ali zmeden z vsemi predmetov prek sprednje in zadnje zasloni fan, še posebej, ko je enota priključena.

### 1.2. Varnost pri delu z elektriko.

1.2.1. Vtič grelca mora biti primerna za stik uporabo. V nobenem primeru se prilagajajte vtiča. Pri delu z ničlo naprav ne uporabljajte vtiča adapterjev.

Originalni oziroma nespremenjeni vtiči in vtičnice zmanjšujejo tveganje električnega udara.

1.2.2. Napajalni kabel pred segrevanjem grelca, da se prepreči pregrevanje kabla.

1.2.3. Ne uporabljajte napajalnega kabla za namene, za katere se niso namenjene, kot da se selijo ali nosijo grelni kabel ali potegnite kabel odklopite. Zaščitite kabel pred vročino in ostrimi robovi ali predmetov.



1.2.4. Poškodovani ali prepleteni kabli povečujejo tveganje električnega udara!

1.2.5. Pred priključitvijo na električno omrežje se prepričajte stikalo (1) nastavite na «off».

1.2.6. Pred premikanjem vedno izključite grelec iz električne vtičnice.

1.2.7. Pred čiščenjem vedno izvalcite vtičnico grelec.

1.2.8. Aparata ne uporabljajte, če ste pozabili vzeti visoko ali njegovo ohišje je poškodovano.

1.2.9. Grelci treba takoj odklopite iz vtičnice. Grelci morajo biti dovoljeno delati v načinu prezračevanja, da se ohladi.

1.2.10. Ne vklapljajte grelca s programerji, ura ali vse naprave samodejno preklapljanje. To bo ustvarilo nevarnost požara, če je grelec ni nameščen na varnem mestu.

## 2. Opis delovanja in namen grelnika.

Ta grelec je električna naprava z izolacijo razreda I. Sestavljen je predvsem iz grelnika in



ventilatorja, ki ga poganja elektromotor. Ta naprava je namenjena za uporabo v zaprtih prostorih z normalno vlažnostjo in ni primerna za zunanjo uporabo. Opremljen je s termostatskim termostatom. Termostat zazna temperaturo vstopnega zraka in nadzoruje sobno temperaturo. Za zagotovitev varnosti bo termostat v primeru pregrevanja izklopil grelec. Motorja ventilatorja ne nadzoruje termostat, ko termostat prekine grelni element, ta preneha delovati, vendar motor še naprej deluje.

Ko prvič uporabljate grelec, lahko opazite rahlo sproščanje dima. To je povsem normalno in se po kratkem času ustavi. Grelni element je izdelan iz nerjavečega jekla in je med proizvodnjo prevlečen z zaščitnim oljem. Dim pri segrevanju povzroča olje. Uporaba grelnika za dejavnosti, ki niso predvidene, ni dovoljena.

### 3. Vključite in izklopite.

Bodite pozorni na omrežno napetost! Omrežna napetost mora ustrezati podatkom, navedenim na imenski tablici naprave. Naprave, označene z 230 V, lahko dovajate tudi z napetostjo 220 V.

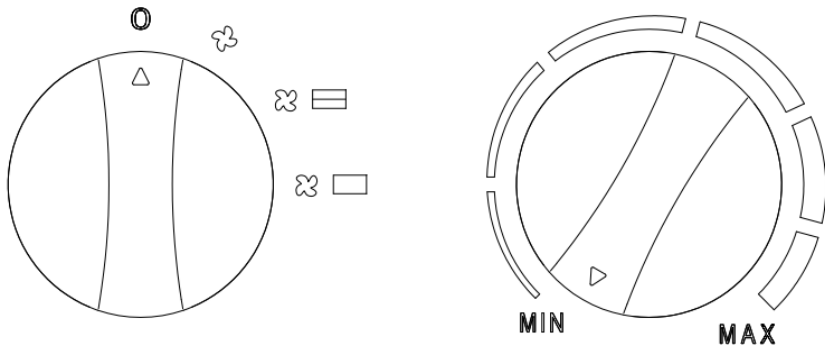

FIG. 1

**!!! OPOZORILO:** Natančno preberite navodila v oddelku z varnostnimi informacijami.

Natančno je treba upoštevati navodila, da grelec lahko varno deluje.

Prepričajte se, da napajalni kabel ni poškodovan. Če je napajalni kabel poškodovan, ga mora takoj zamenjati proizvajalec, njegov servis ali samo usposobljeno osebje. Prepričajte se, da električne značilnosti vtičnice ustrezajo zahtevam, navedenim v knjižici z navodili in / ali na tipski ploščici na napravi. Napravo postavite v pokončen položaj.

Vključite grelec

Priključite napajalni kabel v vtičnico.

Stikalo za zagon / obrnite gumb / v zeleni položaj:

Slika 1 - izklop / ventilator / Srednja zmogljivost / Največja zmogljivost

Izklopite grelec

Obrnite stikalo sprožilca v položaj "0".

Nastavitev termostata

Sobno temperaturo lahko nastavite s pomočjo gumba za upravljanje. Ko je prednastavljena temperatura dosežena, termostat samodejno izklopi grelne elemente, medtem ko ventilator še naprej deluje, s čimer zaščiti aparat pred pregrevanjem. Če temperatura pade nad prednastavljeno vrednost, bo sistem znova vklopil grelne elemente.

Termo stikalo za samozdravljenje

Naprava je opremljena z vgrajenim samozdravilnim termičnim stikalom, ki zagotavlja visoko raven varnosti. Samodejno nastavljen termični izklop samodejno izklopi napajanje, ko je presežena mejna temperatura.

Periodično shranjevanje in nadzor

Če naprave dolgo ne uporabljate, jo morate pred vrnitvijo očistiti. Shranite ga na suhem in zaščitite pred prahom. Pri prvotni uporabi naprave preverite, da napajalni kabel ni

poškodovan. Če dvomite o stanju naprave, se obrnite na servisni center. Napravo je treba pregledati vsaj enkrat letno. Popravila sme izvajati samo usposobljeno osebje, ki ga pooblasti proizvajalec.

#### 4. Odpravljanje težav:

Težava	Vzrok	Rešitev
Motor deluje, medtem ko se naprava ne segreva.	Thermostat has been damaged. Switch has been damaged. Heating element has been damaged. self-resetting thermal cut-out has been damaged	Zamenjajte termostat. Zamenjajte stikalo Zamenjajte grelni element. Zamenjajte samonastavitveni toplotni izklop
Med ogrevanjem motor ne deluje elementi so vroči.	Motor je poškodovan. Ventilator je ustavljen. Stikalo je poškodovano	Zamenjajte motor. Odklenite / očistite ventilator. Zamenjajte stikalo.
Celotna naprava ne deluje.	Odprt električni tokokrog. Stikalo je poškodovano	Preverite priključek za napajanje. Zamenjajte stikalo.
Zmanjšan pretok zraka.	Zamašen zračni kanal. Motor je poškodovan	Odprite zračni kanal. Zamenjajte motor.

#### 5. Varstvu okolja.

Glede na okolje moči, je treba pribor in embalažo v skladu z ustreznimi obdelave za ponovno uporabo, ki jih vsebujejo surovine.

Ne mečite gospodinjskih odpadkov na oblasti! V skladu z Direktivo 2012/19/ES Evropskega unije na zastarelih električnih in elektronskih naprav ter vzpostavitev nacionalnega prava in orodja, ki jih je mogoče uporabiti, ga je treba zbirati ločeno in jih v skladu z ustreznimi obdelavo za izterjavo, ki jih vsebuje v teh materialov.

Odstranjevanje in reciklaža

Naprava je ovita v ovojnino, da bi preprečili poškodovanje zaradi transporta. Ta ovojnina je surovina in jo kot tako lahko ponovno uporabimo ali pa jo predamo v reciklažo. Naprava in njegov pribor so sestavljeni iz različnih materialov, kot n.pr. kovina in umetna masa. Defektne konstrukcijske dele predajte na deponijo za posebne odpadke. Povprašajte v strokovni trgovini ali pri občinski upravi!



## Оригинальные инструкции для использования

### Уважаемые пользователи,

Поздравляем с покупкой обогревателя наиболее быстро растущих брендов электрических и пневматических инструментов - Raider. При правильном монтаже и использовании, RAIDER являются безопасными и надежными и оборудование, и работа с ними даст вам истинное удовольствие. Для Вашего удобства создан и отличное обслуживание сети с 45 службы по всей стране.

Перед использованием этого продукта, пожалуйста, внимательно прочитайте с этой "инструкции по применению".

В интересах вашей безопасности и для обеспечения его правильного использования, прочитайте эти инструкции тщательно, в том числе заявления в них. Чтобы избежать ненужных ошибок и несчастных случаев, важно, чтобы эти инструкции остаются доступными для дальнейшего использования всех, кто будет использовать обогреватель. Если вы продаете его на новый "Руководстве" владелец должен быть представлен вместе с ним, чтобы иметь нового пользователя, чтобы быть знакомы с соответствующими безопасности и инструкции по эксплуатации.

Эксклюзивный представитель Мститель "Евромастер Импорт Экспорт" ООО, с 1231 София, бул "Лом дороги" 246, тел 02 934 33 33 934 10 10, [www.raider.bg](http://www.raider.bg)...; [www.euromasterbg.com](http://www.euromasterbg.com); адрес электронной почты: Информация @ euromasterbg.com.

С 2006 года компания ввела систему управления качеством ISO 9001: 2008 с областью сертификации: торговля, импорт, экспорт и обслуживание профессиональной и любительской электрический, пневматический и ручной инструмент и общего аппаратного обеспечения. Сертификат был выдан Moody International Certification Ltd., Англия.

### Технические данные

параметр	блок	значение
модель	-	RD-EFH08
Номинальное напряжение	V	220-240
номинальная частота	Hz	50
Номинальная мощность	W	3000
Параметры питания	W	1500/3000
Сила тока	A	13
Воздушный Поток	m <sup>3</sup> /h	150
Объем отапливаемого помещения	m <sup>3</sup> /	78
Класс защиты		I
Габариты устройства	mm	265x200x305

## 1. Общие указания по безопасной эксплуатации.

Прочитайте все инструкции. Несоблюдение этих инструкций может привести к поражению электрическим током, пожару и / или серьезной травме. Храните эти инструкции в надежном месте.

### 1.1. Безопасность на окрестности.

1.1.1. Держите область вокруг нагревателя всегда чистой.

1.1.2. Нагреватель не предназначен для отопления влажных помещений. Падение воды в нем опасно для вашего здоровья и может привести к поражению электрическим током и / или серьезным повреждениям!

Не используйте обогреватель в ванной или бассейне!

1.1.3. Никогда не устанавливайте нагреватель на коврах с длинным волокном!

1.1.4. Поместите нагреватель только на фирмы, ровной поверхности!

1.1.5. Не устанавливайте нагреватель вблизи мебели!

1.1.6. Не используйте обогреватель в передней части открытого окна, и рядом с горючими предметами, такими как шторы, скатерти, одежда и многое другое.

1.1.7. Не подключайте обогреватель в среде с повышенной опасностью взрыва, недалеко от горючих жидкостей, газов или пыли.

1.1.8. Будьте бдительны, когда вы включите нагреватель в помещениях, где присутствуют дети или отключена!

1.1.9. Будьте бдительны, когда вы включите нагреватель в номерах, которые расположены и домашних животных!

1.1.10. Никогда не оставляйте вашего питомца в одиночестве в комнате с нагреватель включен!



1.1.11. **Внимание!** Для предотвращения перегрева нагревателя, она не должна быть покрыта! Не накрывать!



1.1.12. **Внимание!** Обогреватели не должны быть размещены непосредственно под розетки!

1.1.13. Не используйте обогреватель на открытом воздухе!

1.1.14. Держите нагреватель в местах, где она не может быть достигнута с помощью детей.

1.1.15. Не пытайтесь вставить пальцы или путают с любыми объектами через передние и задние защитные экраны вентиляторов, особенно, когда устройство подключено в.

### 1.2. Безопасность при работе с электричеством.

1.2.1. Штекер нагревателя должны быть пригодны для использования контакта. Ни в коем случае не переделывайте вилку. При работе с обнуленных техники не использовать подключаемые адаптеры.

Оригинальные вилки и розетки снижают риск поражения электрическим током.

1.2.2. Подключите шнур питания вдали от нагрева нагревателя, чтобы предотвратить перегрев кабеля.

1.2.3. Не используйте кабель питания для целей, для которых он не предназначен, например, для перемещения или нести нагревателя шнур или тянуть за шнур, чтобы отсоединить.

Защитите шнур от тепла и острых кромок или объектов.



1.2.4. Поврежденные или запутанные шнуры увеличивают риск поражения электрическим током!

1.2.5. Перед подключением к сети убедитесь, что переключатель (2) установлен на «OFF».

1.2.6. Всегда отключайте прибор от розетки перед его перемещением.

1.2.7. Перед чисткой всегда отключайте розетку обогреватель.

1.2.8. Не используйте прибор, если вы пропустили высоко или корпус поврежден.

1.2.9. Обогреватели должны быть немедленно отключены от сети переменного тока.

Обогреватели должны быть разрешено работать в режиме вентиляции для охлаждения.

1.2.10. Не включайте обогреватель программистами, таймеры или каких-либо устройств автоматического переключения. Это создаст риск возгорания, если обогреватель находится не в безопасном месте.

## 2. Функциональное описание и цель нагревателя.

Этот обогреватель является электрическим прибором с изоляцией класса I. Он состоит в основном из нагревателя и вентилятора, приводимого в действие электродвигателем. Этот прибор предназначен для использования в помещении с нормальной влажностью и не предназначен для использования на открытом воздухе. Оснащен термостатическим термостатом. Термостат определяет температуру поступающего воздуха и регулирует температуру в помещении. Термостат отключит обогреватель в случае перегрева в целях безопасности. Двигатель вентилятора не управляется термостатом, когда термостат отключает нагревательный элемент, он перестает работать, но двигатель продолжает работать.

Когда вы впервые включаете обогреватель, вы можете заметить небольшое выделение дыма. Это совершенно нормально и через короткое время прекращается. Нагревательный элемент изготовлен из нержавеющей стали и при производстве покрыт защитным маслом. Дым возникает из-за масла при нагревании.

Использование обогревателя не по назначению не допускается.

## 3. Включите и выключите.

Обратите внимание на сетевое напряжение! Напряжение сети должно соответствовать данным, указанным на заводской табличке прибора. Приборы с маркировкой 230 V также могут питаться напряжением 220 V

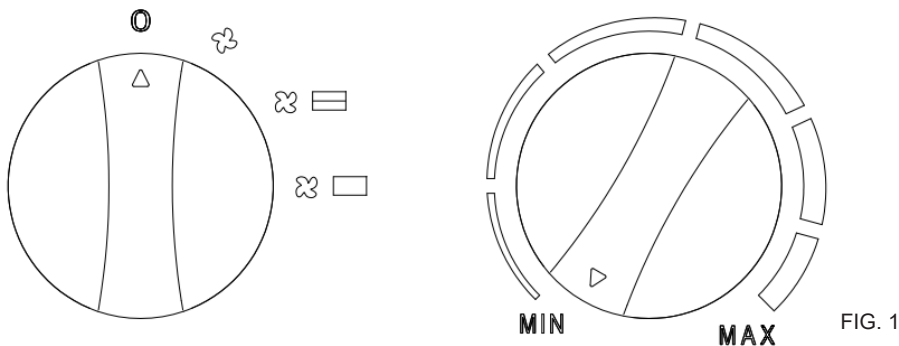

**!!! ВНИМАНИЕ!** Внимательно прочтите инструкции в разделе информации по технике безопасности. Для безопасной работы обогревателя необходимо тщательно соблюдать инструкции.

Убедитесь, что шнур питания не поврежден. Если шнур питания поврежден, он должен быть немедленно заменен производителем, его агентом по обслуживанию или только квалифицированным персоналом. Убедитесь, что электрические характеристики розетки соответствуют требованиям, указанным в буклете с инструкциями и / или на паспортной табличке, расположенной на приборе. Установите прибор в вертикальное положение.

Включите обогреватель

Вставьте шнур питания в розетку.

Установите пусковой выключатель / поверните ручку / в необходимое положение:

Рис.1 - выкл. / Вентилятор / Средняя мощность / Максимальная мощность

Выключите обогреватель

Установите пусковой переключатель в положение «0».

**Регулировка термостата**

Комнатную температуру можно отрегулировать с помощью ручки управления. По достижении заданной температуры термостат автоматически отключает нагревательные элементы, а вентилятор продолжает работать, тем самым защищая прибор от перегрева. Если температура упадет выше заданного значения, система снова включит нагревательные элементы.

**Самовосстанавливающийся термовыключатель**

Устройство оснащено встроенным самовосстанавливающимся термовыключателем, обеспечивающим высокий уровень безопасности. Саморегулирующееся тепловое отключение автоматически отключает питание при превышении предельной температуры. Периодическое хранение и контроль

Если прибор не используется долгое время, его необходимо очистить перед возвратом. Хранить в сухом месте и защищать от пыли. При повторном использовании прибора убедитесь, что шнур питания не поврежден. Если у вас есть сомнения по поводу состояния прибора, обратитесь в сервисный центр. Прибор необходимо проверять не реже одного раза в год. Ремонт должен выполняться только квалифицированным персоналом, уполномоченным производителем.

**4. Устранение неисправностей:**

Проблема	Причина	Решение
Двигатель работает, пока прибор не нагревается.	Термостат поврежден. Переключатель поврежден. Нагревательный элемент поврежден. самовосстанавливающийся термовыключатель поврежден	Заменить термостат. Заменить переключатель Заменить нагревательный элемент. Заменить термовыключатель с самовозвратом.
Двигатель не работает во время обогрева. элементы горячие.	Мотор был поврежден. Вентилятор остановлен. Переключатель был поврежден	Заменить мотор. Разблокируйте / очистите вентилятор. Заменить выключатель.
Весь прибор не работает.	Электрическая цепь разомкнута. Переключатель был поврежден	Проверить подключение к источнику питания. Заменить выключатель.
Сниженный воздушный поток.	Загрязненный воздуховод. Мотор был поврежден	Откройте воздуховод. Заменить мотор.

**5. Утилизация и вторичная переработка.**

Устройство находится в упаковке для того, чтобы избежать его повреждений при транспортировке. Эта упаковка является сырьем и поэтому может быть использована повторно или направлена во вторичную переработку сырья. Устройство и его принадлежности состоят из различных материалов, таких как например металл и пластмасс. Утилизируйте дефектные детали в местах сбора особых отходов. Информацию об этом Вы можете получить в специализированном магазине или в местных органах правления!



## Πρωτότυπο οδηγιών χρήσης

### Αγαπητοί χρήστες,

Συγχαρητήρια για την αγορά ενός θερμοσίφωνα από τις ταχύτερα αναπτυσσόμενες μάρκες ηλεκτρικών και πνευματικών εργαλείων - RAIDER. Με τη σωστή εγκατάσταση και χρήση, RAIDER είναι ασφαλή και αξιόπιστο εξοπλισμό και μηχανήματα, και σε συνεργασία με αυτούς θα σας δώσει πραγματική απόλαυση. Για την καλύτερη εξυπηρέτησή σας, είναι χτισμένο και άριστο δίκτυο εξυπηρέτησης με 45 υπηρεσιών σε όλη τη χώρα.

Πριν από τη χρήση αυτού του προϊόντος, παρακαλούμε διαβάστε προσεκτικά με αυτό το “οδηγίες χρήσεως”.

Προς το συμφέρον της ασφάλειας σας και να εξασφαλίσετε τη σωστή χρήση του, διαβάστε προσεκτικά τις οδηγίες, συμπεριλαμβανομένων των υπομνημάτων τους. Για την αποφυγή περιπτώσεων λαθών και ατυχημάτων, είναι σημαντικό ότι αυτές οι οδηγίες θα παραμείνουν διαθέσιμα για μελλοντική αναφορά όλοι όσοι θα χρησιμοποιήσουν το καλοριφέρ. Αν το πουλήσει σε ένα νέο “Εγχειρίδιο οδηγιών” ιδιοκτήτης πρέπει να υποβληθούν μαζί με αυτόν, να έχει το νέο χρήστη να είναι εξοικειωμένοι με τις σχετικές οδηγίες ασφαλείας και λειτουργίας.

Αποκλειστικός αντιπρόσωπος της RAIDER είναι “Euromaster Import Export” Ε.Π.Ε., γ 1231 Sofia, Bul “Λομ δρόμο» 246, τηλ 02 934 33 33 934 10 10, [www.raider.bg...?](http://www.raider.bg...?) [www.euromasterbg.com?](http://www.euromasterbg.com?) e-mail: [info@euromasterbg.com](mailto:info@euromasterbg.com).

Από το 2006 η εταιρεία εισήγαγε το σύστημα διαχείρισης ποιότητας ISO 9001: 2008 με πεδίο πιστοποίησης: το εμπόριο, εισαγωγή, εξαγωγή και την εξυπηρέτηση των επαγγελματικών και χόμπι ηλεκτρική, πνευματική και το χέρι εργαλείων και σιδηρικών. Το πιστοποιητικό εκδόθηκε από τον οίκο Moody Διεθνή Πιστοποίηση Ltd., Αγγλία.

### Τεχνικά δεδομένα

παράμετρος	μονάδα	τιμή
μοντέλο	-	RD-EFH08
Ονομαστική τάση	V	220-240
Ονομαστική συχνότητα	Hz	50
Ονομαστική ισχύς	W	3000
Ρυθμίσεις τροφοδοσίας	W	1500/3000
Μια ένταση	A	13
Ροή Αέρα	m <sup>3</sup> /h	150
Όγκος θερμαινόμενο χώρο	m <sup>3</sup>	78
Βαθμός προστασίας		I
Διαστάσεις της συσκευής	mm	265x200x305

## 1. Γενικές οδηγίες για την ασφαλή λειτουργία.

Διαβάστε όλες τις οδηγίες. Αν δεν ακολουθήσετε τις οδηγίες, ενδέχεται να προκληθεί ηλεκτροπληξία, πυρκαγιά ή / και σοβαρούς τραυματισμούς. Φυλάξτε αυτές τις οδηγίες σε ασφαλές μέρος.

### 1.1. Ασφάλεια της γύρω περιοχής.

1.1.1. Κρατήστε την περιοχή γύρω από τον θερμαντήρα πάντα καθαρά.

1.1.2. Θερμάστρα δεν προορίζεται για τη θέρμανση του υγρού δωμάτια. Η πτώση του νερού σε αυτό είναι επικίνδυνο για την υγεία σας και μπορεί να προκαλέσει ηλεκτροπληξία ή / και σοβαρές ζημιές!

Μην χρησιμοποιείτε το καλοριφέρ στο μπάνιο ή πισίνες!

1.1.3. Ποτέ μην τοποθετείτε τη θερμάστρα χαλιά με μακριές ίνες!

1.1.4. Τοποθετήστε θερμανσης μόνο σε μια σταθερή, επίπεδη επιφάνεια!

1.1.5. Μην τοποθετείτε τον θερμαντήρα κοντά τα έπιπλα!

1.1.6. Μην χρησιμοποιείτε τον θερμαντήρα μπροστά από ένα ανοιχτό παράθυρο, και κοντά σε εύφλεκτα αντικείμενα, όπως κουρτίνες, τραπεζομάντιλα, ρούχα και πολλά άλλα.

1.1.7. Μην συνδέετε το καλοριφέρ σε ένα περιβάλλον με αυξημένο κίνδυνο εκρήξεων, κοντά σε εύφλεκτα υγρά, αέρια ή σκόνη.

1.1.8. Να είστε προσεκτικοί όταν ανάβουμε το θερμοσίφωνα σε χώρους όπου υπάρχουν παιδιά ή άτομα με ειδικές ανάγκες!

1.1.9. Να είστε προσεκτικοί όταν ανάβουμε το θερμοσίφωνα σε δωμάτια, τα οποία βρίσκονται και τα κατοικίδια ζώα!

1.1.10. Ποτέ μην αφήνετε το κατοικίδιό σας μόνο του στο δωμάτιο με το καλοριφέρ σε λειτουργία!



1.1.11. Προσοχή! Για να αποφευχθεί η υπερθέρμανση του θερμαντήρα, δεν θα πρέπει να καλύπτονται! Μην καλύπτετε!



1.1.12. Προσοχή! Θερμαντήρες δεν πρέπει να τοποθετείται ακριβώς κάτω από μια πρίζα!

1.1.13. Μην χρησιμοποιείτε τον θερμαντήρα σε εξωτερικούς χώρους!

1.1.14. Κρατήστε το θερμαντικό σώμα σε μέρη όπου δεν μπορεί να επιτευχθεί από τα παιδιά.

1.1.15. Μην επιχειρήσετε να τοποθετήσετε τα δάχτυλα ή συγγέεται με οποιαδήποτε αντικείμενα μέσα από την μπροστινή και πίσω προφυλακτήρας του ανεμιστήρα, ειδικά όταν η συσκευή είναι συνδεδεμένη στο ρεύμα.

### 1.2. Ασφάλεια κατά την εργασία με την ηλεκτρική ενέργεια.

1.2.1. Το βύσμα του θερμαντήρα πρέπει να είναι κατάλληλα για χρήση επαφή. Σε καμία περίπτωση δεν πρέπει να τροποποιείτε το φως. Κατά την εργασία με μηδενικά συσκευές δεν χρησιμοποιούν αντάπτορες.

Το ανέπαφο βύσμα και πρίζα μειώνουν τον κίνδυνο ηλεκτροπληξίας.

1.2.2. Συνδέστε το καλώδιο τροφοδοσίας μακριά από τη θέρμανση του θερμαντήρα για να αποφευχθεί η υπερθέρμανση του καλωδίου.

1.2.3. Μην χρησιμοποιείτε το καλώδιο ρεύματος για τους σκοπούς για τους οποίους δεν προορίζεται, όπως να μετακινήσετε ή να μεταφέρουν το καλώδιο θέρμανσης ή τραβάτε το καλώδιο για να αποσυνδέσετε. Προστατεύστε το καλώδιο από τη ζέστη και αιχμηρές άκρες ή αντικείμενα.



1.2.4. Τα κατεστραμμένα ή μπερδεμένα καλώδια αυξάνουν τον κίνδυνο ηλεκτροπληξίας!

1.2.5. Πριν από τη σύνδεση με το ηλεκτρικό δίκτυο βεβαιωθείτε ότι ο διακόπτης (1) έχει οριστεί σε «off».

1.2.6. Πάντα να αποσυνδέετε το θερμοσίφωνα από την πρίζα πριν τον μετακινήσετε.

1.2.7. Πριν από τον καθαρισμό, αποσυνδέετε πάντα την εξαγωγή του καλοριφέρ.

1.2.8. Μην χρησιμοποιείτε τη συσκευή αν χάσετε υψηλή ή το περίβλημά του έχει υποστεί ζημιά.

1.2.9. Θερμαντήρες πρέπει αμέσως να αποσυνδεθεί από την πρίζα. Θερμαντικά σώματα πρέπει να έχουν τη δυνατότητα να εργαστούν στη λειτουργία του αερισμού να κρυσώσει.



1.2.10. Μην ενεργοποιείτε το θερμοσίφωνα από τους προγραμματιστές, χρονόμετρα ή σε άλλες συσκευές αυτόματα εναλλαγή. Αυτό θα δημιουργήσει κίνδυνο πυρκαγιάς, εάν η θερμάστρα δεν είναι τοποθετημένο σε ένα ασφαλές μέρος.

## 2. Λειτουργική περιγραφή και ο σκοπός του θερμαντήρα.

Αυτή η θερμάστρα είναι μια ηλεκτρική συσκευή με μόνωση κατηγορίας I. Αποτελείται κυρίως από μια θερμάστρα και έναν ανεμιστήρα που κινείται από έναν ηλεκτροκινητήρα. Αυτή η συσκευή προορίζεται για εσωτερική χρήση σε εσωτερικούς χώρους με κανονική υγρασία και δεν είναι κατάλληλη για εξωτερική χρήση. Είναι εξοπλισμένο με θερμοστατικό θερμοστάτη. Ο θερμοστάτης ανιχνεύει τη θερμοκρασία αέρα εισαγωγής και ελέγχει τη θερμοκρασία δωματίου. Ο θερμοστάτης θα σβήσει τον θερμαντήρα σε περίπτωση υπερθέρμανσης για να διασφαλιστεί η ασφάλεια. Ο κινητήρας ανεμιστήρα δεν ελέγχεται από θερμοστάτη, όταν ο θερμοστάτης διακόπτει το θερμαντικό στοιχείο, σταματά να λειτουργεί, αλλά ο κινητήρας συνεχίζει να λειτουργεί.

Όταν χρησιμοποιείτε τη θερμάστρα για πρώτη φορά, ενδέχεται να παρατηρήσετε μια ελαφριά απελευθέρωση καπνού. Αυτό είναι απολύτως φυσιολογικό και σταματά μετά από σύντομο χρονικό διάστημα. Το θερμαντικό στοιχείο είναι κατασκευασμένο από ανοξείδωτο ατσάλι και επικαλύπτεται με προστατευτικό λάδι κατά την παραγωγή. Ο καπνός προκαλείται από το λάδι όταν θερμαίνεται. Δεν επιτρέπεται η χρήση του θερμαντήρα για δραστηριότητες εκτός από την προβλεπόμενη χρήση.

## 3. Ενεργοποιήστε και απενεργοποιήστε.

Δώστε προσοχή στην τάση δικτύου! Η τάση δικτύου πρέπει να αντιστοιχεί στα δεδομένα που αναγράφονται στην πινακίδα της συσκευής. Οι συσκευές με σήμανση 230 V μπορούν επίσης να τροφοδοτούνται με τάση 220 V.

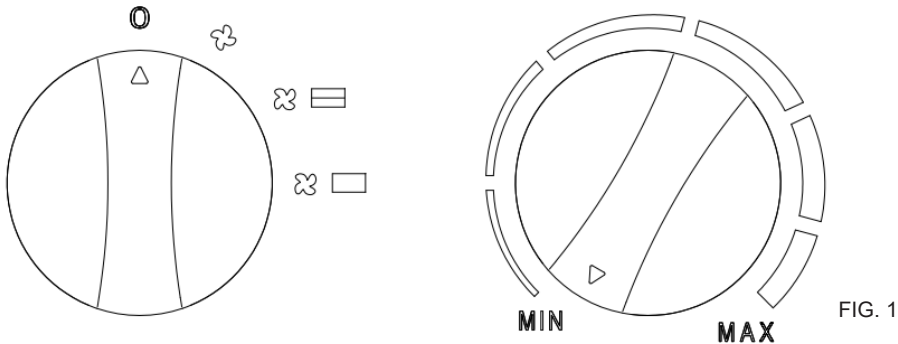

**!!! ΠΡΟΕΙΔΟΠΟΙΗΣΗ:** Διαβάστε προσεκτικά τις οδηγίες στην ενότητα πληροφοριών ασφαλείας. Οι οδηγίες πρέπει να ακολουθούνται προσεκτικά έτσι ώστε ο θερμαντήρας να λειτουργεί με ασφάλεια. Βεβαιωθείτε ότι το καλώδιο τροφοδοσίας δεν έχει υποστεί καμία ζημιά. Εάν το καλώδιο τροφοδοσίας έχει υποστεί ζημιά, πρέπει να αντικατασταθεί αμέσως από τον κατασκευαστή, τον αντιπρόσωπό του ή μόνο εξειδικευμένο προσωπικό. Βεβαιωθείτε ότι τα ηλεκτρικά χαρακτηριστικά της πρίζας πληρούν τις απαιτήσεις που αναφέρονται στο φυλλάδιο οδηγιών ή / και στην πινακίδα τύπου που βρίσκεται στη συσκευή. Τοποθετήστε τη συσκευή σε όρθια θέση.

Ενεργοποιήστε τη θερμάστρα

Συνδέστε το καλώδιο τροφοδοσίας στην πρίζα.

Ρυθμίστε το διακόπτη εκκίνησης / γυρίστε το κουμπί / στην επιθυμητή θέση:

Εικ.1 - απενεργοποίηση / ανεμιστήρας / Μέση χωρητικότητα / Μέγιστη χωρητικότητα

Απενεργοποιήστε τη θερμάστρα

Γυρίστε το διακόπτη σκανδάλης στη θέση "0".

Ρύθμιση θερμοστάτη

Η θερμοκρασία δωματίου μπορεί να ρυθμιστεί χρησιμοποιώντας το κουμπί ελέγχου. Μόλις επιτευχθεί η προκαθορισμένη θερμοκρασία, ο θερμοστάτης θα απενεργοποιήσει αυτόματα τα θερμαντικά στοιχεία ενώ ο ανεμιστήρας συνεχίζει να λειτουργεί, προστατεύοντας έτσι τη συσκευή από την υπερθέρμανση. Εάν η θερμοκρασία πέσει πάνω από την προκαθορισμένη τιμή, το σύστημα θα ενεργοποιήσει ξανά τα θερμαντικά στοιχεία.

#### Θερμικός διακόπτης αυτοθεραπείας

Η συσκευή είναι εξοπλισμένη με ενσωματωμένο θερμοδιακόπτη αυτοθεραπείας, που παρέχει υψηλό επίπεδο ασφάλειας. Η αυτορυθμιζόμενη θερμική απενεργοποίηση θα απενεργοποιήσει αυτόματα την ισχύ όταν ξεπεραστεί η οριακή θερμοκρασία.

#### Περιοδική αποθήκευση και έλεγχος

Εάν η συσκευή δεν χρησιμοποιείται για μεγάλο χρονικό διάστημα, πρέπει να καθαριστεί πριν επιστρέψετε. Αποθηκεύστε το σε ξηρό μέρος και προστατέψτε το από τη σκόνη. Όταν χρησιμοποιείτε ξανά τη συσκευή, βεβαιωθείτε ότι το καλώδιο τροφοδοσίας δεν έχει υποστεί ζημιά. Εάν έχετε αμφιβολίες σχετικά με τις συνθήκες της συσκευής, επικοινωνήστε με το κέντρο σέρβις. Η συσκευή πρέπει να ελέγχεται τουλάχιστον μία φορά το χρόνο. Μόνο εξειδικευμένο προσωπικό εξουσιοδοτημένο από τον κατασκευαστή πρέπει να πραγματοποιεί επισκευές.

#### 4. Αντιμετώπιση προβλημάτων:

Πρόβλημα Λύση	Αιτία	Λύση
Ο κινητήρας λειτουργεί ενώ η συσκευή δεν θερμαίνεται.	Ο θερμοστάτης έχει υποστεί ζημιά. Ο διακόπτης έχει υποστεί ζημιά. Το θερμαντικό στοιχείο έχει υποστεί ζημιά. Η αυτορυθμιζόμενη θερμική διακοπή έχει υποστεί ζημιά	Αντικαταστήστε το θερμοστάτη. Αντικαταστήστε το διακόπτη Αντικαταστήστε το θερμαντικό στοιχείο. Αντικαταστήστε την αυτορυθμιζόμενη θερμική αποκοπή
Ο κινητήρας δεν λειτουργεί κατά τη θέρμανση τα στοιχεία είναι ζεστά.	Ο κινητήρας έχει υποστεί ζημιά. Ο ανεμιστήρας έχει σταματήσει. Ο διακόπτης έχει υποστεί ζημιά	Αντικαταστήστε τον κινητήρα. Ξεκλειδώστε / καθαρίστε τον ανεμιστήρα. Αντικαταστήστε το διακόπτη.
Ολόκληρη η συσκευή δεν λειτουργεί.	Ανοιχτό ηλεκτρικό κύκλωμα. Ο διακόπτης έχει υποστεί ζημιά	Ελέγξτε τη σύνδεση τροφοδοσίας. Αντικαταστήστε το διακόπτη.
Μειωμένη ροή αέρα.	Βρώμικος αγωγός αέρα. Ο κινητήρας έχει υποστεί ζημιά	Ανοίξτε τον αγωγό αέρα. Αντικαταστήστε τον κινητήρα.

#### 5. Η προστασία του περιβάλλοντος.

Κατά την άποψη της περιβαλλοντικής εξουσίας, αξεσουάρ και η συσκευασία θα πρέπει να υποβληθεί στην κατάλληλη επεξεργασία για την επαναχρησιμοποίηση των υλικών που περιέχονται σε αυτά τα υλικά.

Μην πετάτε στα σκουπίδια στην εξουσία! Σύμφωνα με την Κοινοτική Οδηγία 2012/19/ΕΚ σχετικά με τα άχρηστα ηλεκτρικά και ηλεκτρονικά προϊόντα και καθιέρωση της ως εθνικό ηλεκτρικά εργαλεία του νόμου που μπορούν να χρησιμοποιηθούν, πρέπει να συλλέγονται χωριστά και να υποβάλλονται σε κατάλληλη επεξεργασία για την ανάκτηση της που περιέχονται σε αυτήν απορρίματα.



## Poštovani korisnici,

Čestitamo na kupnji grijača od najbrže rastućih brandova električnih i pneumatskih alata - Raider. Uz pravilnu ugradnju i uporabu, Raider su sigurni i pouzdani opreme i strojeva, i rad s njima će vam dati pravi užitak. Radi Vaše udobnosti je izgrađen i izvrsna usluga mreže sa 45 usluga u cijeloj zemlji.

Prije korištenja ovog proizvoda, molimo vas da pažljivo pročitate s "uputama za upotrebu".

U interesu vaše sigurnosti i kako bi se osiguralo pravilno korištenje, pročitate ove upute pažljivo, uključujući i izjave u njima. Da bi se izbjegle nepotrebne greske i nezgode, važno je da ove upute ostaju dostupni za buduću sve koji će koristiti grijač. Ako ga prodati novi vlasnik "Priručniku" mora se podnijeti zajedno s njim, da imaju novi korisnik biti upoznati s relevantnim sigurnosnim i upute za uporabu.

Ekskluzivni zastupnik Raider je "Euromaster Import Export" doo, c 1231 Sofija, bul "Lom cesta" 246, tel 02 934 33 33 934 10 10, www.raider.bg...; www.euromasterbg.com; E-mail: info @ euromasterbg.com.

Od 2006. godine tvrtka je uvela sustav upravljanja kvalitetom ISO 9001: 2008 s opsegom certifikacije: trgovinu, uvoz, izvoz i usluge profesionalnog i hobi električni, pneumatski i ručnih alata i opće hardvera. Certifikat je izdan od strane Moody međunarodni certifikat Ltd., Engleska.

### Tehnički podaci

parametar	jedinica	vrijednost
model	-	RD-EFH08
Nazivni napon	V	220-240
Nazivna frekvencija	Hz	50
Nazivna snaga	W	3000
Postavke napajanja	W	1500/3000
Napon	A	13
Protok Zraka	m <sup>3</sup> /h	150
Volumen grijane površine	m <sup>3</sup> /	78
Vrsta zaštite		I
Dimenzije uređaja	mm	265x200x305

## 1. Opće upute za siguran rad.

Pročitajte sve upute. Nepoštivanje uputa može dovesti do strujnog udara, požara i / ili teških ozljeda. Ove upute spremite na sigurnom mjestu.

### 1.1. Sigurnost okolice.

1.1.1. Držite područje oko grijača uvijek čist.

1.1.2. Grijač nije namijenjen za grijanje vlažne prostorije. Pada vode u njoj je opasno za vaše zdravlje i može izazvati strujni udar i / ili ozbiljnu štetu!

Nemojte koristiti grijač u kupaonicama ili bazenima!

1.1.3. Nikada ne postavljajte grijalicu na tepesima s dugim vlaknima!

1.1.4. Postavite grijač samo na čvrstu i ravnu površinu!

1.1.5. Ne postavljajte grijalicu u blizini namještaja!

1.1.6. Nemojte koristiti grijač ispred otvorenog prozora, a blizu zapaljivih predmeta kao što su zavjese, stolnjaci, odjeća i još mnogo toga.

1.1.7. Nemojte priključiti grijač u okruženju s povećanom opasnosti od eksplozije, u blizini zapaljivih tekućina, plinova ili prašine.

1.1.8. Budite oprezni kada uključite grijač u sobama gdje se djeca su prisutne ili onemogućen!

1.1.9. Budite oprezni kada uključite grijač u sobama koje se nalaze i kućne ljubimce!

1.1.10. Nikada ne ostavljajte vaš ljubimac sama u sobi s grijač uključen!



1.1.11. Pažnja! Kako bi se spriječilo pregrijavanje grijača, to ne bi trebao biti pokriven! Nemojte pokrivati!



1.1.12. Pažnja! Grijači ne bi trebao biti smješten izravno u zidnu utičnicu!

1.1.13. Nemojte koristiti grijač na otvorenom!

1.1.14. Držite grijač na mjestima na kojima se ne može doći po djecu.

1.1.15. Nemojte pokušavati umetati prste ili zbunjeni sa svim predmetima putem prednje i stražnje ekranima fan, pogotovo kada je uređaj uključen.

### 1.2. Sigurnost pri radu s električnom energijom.

1.2.1. Priključak grijača mora biti pogodan za uporabu kontakt. Ni u kojem slučaju ne mijenjajte utikač. Prilikom rada s nule aparata nemojte koristiti dodatke adaptere. Nemodificirana utikači i utičnice smanjuju rizik od strujnog udara.

1.2.2. Uključite kabel za napajanje od zagrijavanja grijača kako bi se spriječilo pregrijavanje kabela.

1.2.3. Ne koristite strujni kabel za svrhe za koje nije namijenjen, kao što premjestiti ili nose grijača kabel ili povući kabel isključite. Zaštitite kabel od vrućine i oštrih rubova ili predmeta.



1.2.4. Oštećeni ili usukan kabel povećava opasnost od strujnog udara!

1.2.5. Prije spajanja na električnu mrežu provjerite je li prekidač (1) postavljena na «izvan».

1.2.6. Uvijek isključite grijač iz zidne utičnice prije pomicanja.

1.2.7. Prije čišćenja uvijek isključite grijač utičnicu.

1.2.8. Nemojte koristiti aparat ako propustite visok ili njegova stanovanja oštećen.

1.2.9. Grijači treba odmah biti isključen iz zidne utičnice. Grijači mora biti dopušteno da rade u načinu ventilaciju da se ohladi.

1.2.10. Ne uključujte grijač strane programera, vremena ili bilo uređajima automatsko prebacivanje. To će stvoriti opasnost od požara, ako grijanje nije postavljen na sigurnom mjestu.

## 2. Funkcionalni opis i svrha grijača.

Ovaj grijač je električni uređaj s izolacijom klase I. Sastoji se uglavnom od grijalice i ventilatora koje pokreće elektromotor. Ovaj je uređaj namijenjen za unutarnju upotrebu u zatvorenom prostoru s normalnom vlagom i nije prikladan za vanjsku upotrebu. Opremljen je termostatskim termostatom. Termostat osjeća temperaturu ulaznog zraka i kontrolira sobnu temperaturu. Termostat će isključiti grijač u slučaju pregrijavanja kako bi osigurao sigurnost. Motom ventilatora ne upravlja termostat, kada termostat prekida grijaći element, on prestaje raditi, ali motor nastavlja raditi.

Kada prvi put koristite grijač, možete primijetiti lagano ispuštanje dima. To je sasvim normalno i prestaje nakon kratkog vremena. Grijaći element izrađen je od nehrđajućeg čelika i tijekom proizvodnje je premazan zaštitnim uljem. Dim nastaje zbog zagrijavanja ulja. Korištenje grijača za druge aktivnosti osim za namjeravanu upotrebu nije dopušteno.

## 3. Uključite i isključite.

Obratite pažnju na mrežni napon! Mrežni napon mora odgovarati podacima navedenim na natpisnoj pločici uređaja. Uređaji označeni s 230 V mogu se napajati i naponom od 220 V.

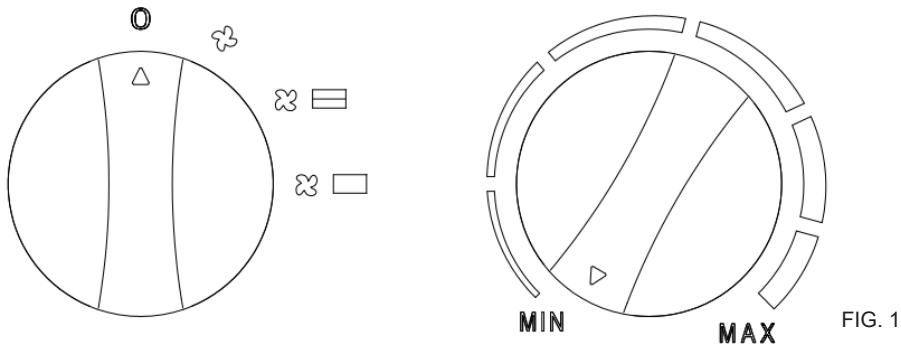

**!!! UPOZORENJE:** Pažljivo pročitajte upute u odjeljku sa sigurnosnim informacijama. Upute se moraju pažljivo slijediti kako bi grijač mogao sigurno funkcionirati. Provjerite je li kabel napajanja na bilo koji način oštećen. Ako je kabel za napajanje oštećen, proizvođač, njegov servisni agent ili samo kvalificirano osoblje mora ga odmah zamijeniti. Uvjerite se da električne karakteristike utičnice udovoljavaju zahtjevima navedenim u knjižici s uputama i / ili na tipskoj pločici koja se nalazi na uređaju. Postavite uređaj u ispravni položaj.

**Uključite grijač**

Priključite kabel za napajanje u utičnicu.

Postavite prekidač za start / okrenite gumb / u željeni položaj:

Slika 1 - isključeno / ventilator / Srednji kapacitet / Maksimalni kapacitet

**Isključite grijač**

Okrenite prekidač okidača u položaj "0".

**Podešavanje termostata**

Sobna temperatura može se podesiti pomoću upravljačke tipke. Nakon postizanja unaprijed zadane temperature, termostat će automatski isključiti grijaće elemente dok ventilator nastavlja raditi, štiteći uređaj tako da se ne pregrije. Ako temperatura padne iznad zadane vrijednosti, sustav će ponovno uključiti grijaće elemente.

**Termalni prekidač za samoizlječenje**

Uređaj je opremljen ugrađenim termoprekidačem za samoizlječenje, pružajući visoku razinu sigurnosti. Samopodesivo termičko isključivanje automatski će isključiti napajanje kada se prekorači granična temperatura.

**Povremeno skladištenje i kontrola**

Ako se aparat ne koristi dulje vrijeme, mora se očistiti prije povratka. Čuvajte ga na suhom

mjestu i zaštitite od prašine. Kad ponovno upotrebljavate uređaj, provjerite da kabel za napajanje nije oštećen. Ako sumnjate u uvjete rada uređaja, obratite se servisnom centru. Uređaj se mora pregledavati najmanje jednom godišnje. Popravke mora obavljati samo kvalificirano osoblje koje je ovlastilo proizvođača.

#### 4. Rješavanje problema:

Problem	Uzrok	Rješenje
Motor radi dok se aparat ne zagrijava.	Termostat je oštećen. Prekidač je oštećen. Grijaći element je oštećen. oštećen je samo resetiranje termalnog isključenja	Zamijenite termostat. Zamijenite prekidač Zamijenite grijaći element. Zamijenite toplotni odsječak koji se sam resetira
Motor ne radi za vrijeme grijanja elementi su vrući.	Motor je oštećen. Ventilator je zaustavljen. Prekidač je oštećen	Zamijenite motor. Otključajte / očistite ventilator. Zamijenite prekidač.
Otvorite zračni kanal. Zamijenite motor.	Otvoren električni krug. Prekidač je oštećen	Provjerite priključak napajanja. Zamijenite prekidač.
Smanjen protok zraka.	Zagušeni zračni kanal. Motor je oštećen	Otvorite zračni kanal. Zamijenite motor.

#### 5. Zaštita okoliša.

U cilju zaštite alat paket okoliša i snage moraju se dostaviti odgovarajuću obradu za ponovnu uporabu informacija sadržanih u njemu. Ne bacajte snage u komunalnim otpadom! Prema direktivi EU 2012/19/EC o otpadu električne i elektroničke uređaje i uspostavi kao nacionalni alata zakon snage koje se mogu koristiti više, moraju se sakupljati odvojeno i biti podvrgnuti odgovarajućem tretmanu za oporavak sadržane je u njemu.

Zbrinjavanje i recikliranje. Uređaj se nalazi u pakovanju koje ga štiti od oštećenja prilikom transporta. Ovo pakovanje je sirovina i zato se može ponovno upotrijebiti ili poslati na reciklažu. Uređaj i njegov pribor izradjeni su od različitih materijala kao npr. metala i plastike. Neispravne sastavne dijelove otpremite na mjesta za zbrinjavanje posebnog otpada. Informacije potražite u specijaliziranoj trgovini ili nadležnoj općinskoj uprav



# EXPLODED VIEW OF RD-EFH08

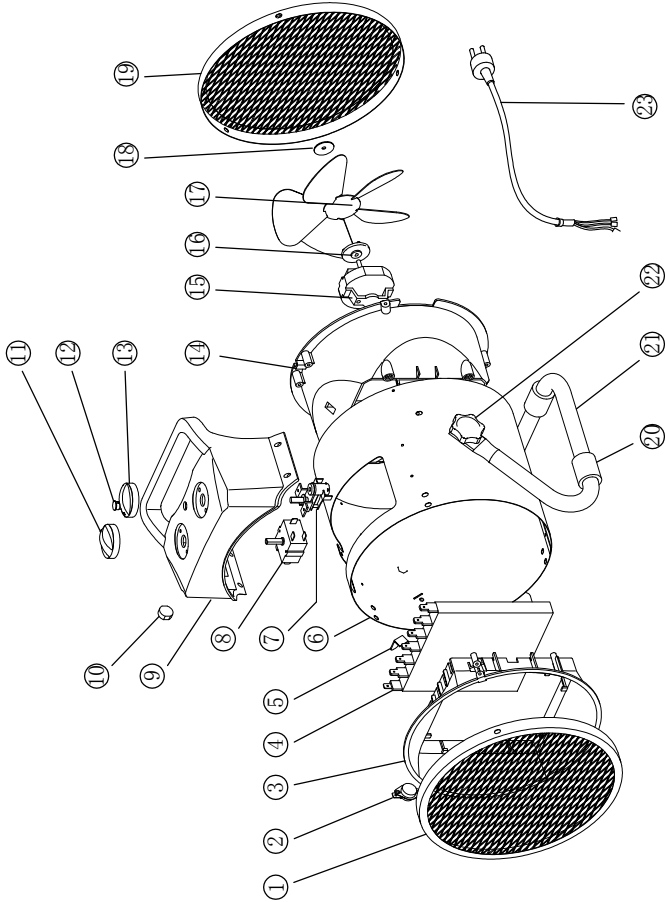

NO.	Name	Quantity	Note
23	Power cable and plug	1	
22	Screw	1	
21	Steel tube	1	
20	Rubber	4	
19	Protective grid back	1	
18	Blade fixator	1	
17	Fan blade	1	
16	Fan bracket	1	
15	Motor	1	
14	Motor bracket	1	
13	Thermostat knob	1	
12	Lamp	1	
11	Switch knob	1	
10	Cable press	1	
9	Electric box	1	
8	Switch	1	
7	Thermostat	1	
6	Outer shell	1	
5	Located block	1	
4	PTC heating element	1	
3	Bracket	1	
2	Self-resetting thermal cut-out	1	
1	Protective grid front	1	



## DECLARATION OF CONFORMITY

Electric fan heater RD-EFH08

Euromaster Import Export Ltd., Address: Sofia 1231, Bulgaria, 246 Lomsko shausse Blvd.

- (BG) Декларираме на собствена отговорност, че този продукт е в съответствие със следните стандарти и разпоредби:
- (GB) We declare under our sole responsibility that this product is in conformity and accordance with the following standards and regulations:
- (D) Der Hersteller erklärt eigenverantwortlich, dass dieses Produkt den folgenden Standards und Vorschriften entspricht:
- (NL) Wij verklaren onder onze volledige verantwoordelijkheid dat dit product voldoet aan, en in overeenstemming is met, de volgende standaarden en reguleringen:
- (F) Nous déclarons sous notre seule responsabilité que ce produit est conforme aux standards et directives suivants:
- (E) Declaramos bajo nuestra exclusiva responsabilidad que este producto cumple con las siguientes normas y estándares de funcionamiento:
- (P) Declaramos por nossa total responsabilidade que este produto está em conformidade e cumpre as normas e regulamentações que se seguem:
- (I) Dichiariamo, sotto la nostra responsabilità, che questo prodotto è conforme alle normative e ai regolamenti seguenti:
- (S) Vi garanterar på eget ansvar att denna produkt uppfyller och följer följande standarder och bestämmelser:
- (FIN) Vakuutamme yksinomaan omalla vastuullamme, että tämä tuote täyttää seuraavat standardit ja säädökset:
- (N) Vi erklærer under vårt eget ansvar at dette produktet er i samsvar med følgende standarder og regler:
- (DK) Vi erklærer under eget ansvar, at dette produkt er i overensstemmelse med følgende standarder og bestemmelser:
- (H) Felelősségünk teljes tudatában kijelentjük, hogy ez a termék teljes mértékben megfelel az alábbi szabványoknak és előírásoknak:
- (CZ) Na naši vlastní zodpovednosť prohlašujeme, že je tento výrobek v souladu s následujícími standardy a normami:
- (SK) Vyhlasujeme na našu výhradnú zodpovednosť, že tento výrobok je v zhode a súlade s nasledujúcimi normami a predpismi:
- (SLO) S polno odgovornostjo izjavljamo, da je ta izdelek v skladu in da odgovarja naslednjim standardom ter predpisom:
- (PL) Deklarujemy na własną odpowiedzialność, że ten produkt spełnia wymogi zawarte w następujących normach i przepisach:
- (LT) Prisiimdami visa atsakomybe deklaruoame, kad šis gaminy s atitinka žemiau paminetus standartus arba nuostatus:
- (LV) Apgalvojam ar visu atbildību, ka šis produkts ir saskaņā un atbilst sekojošiem standartiem un nolikumiem:
- (EST) Deklareerime meie ainuvastutusel, et see toode on vastavuses ja kooskõlas järgmist standardite ja määrustega:
- (RO) Declaram prin aceasta cu răspunderea deplină că produsul acesta este în conformitate cu următoarele standarde sau directive:
- (HR) Izjavljujemo pod vlastitom odgovornošću da je strojem ukladan sa slijedesim standardima ili standardiziranim dokumentima i u skladu sa odredbama:
- (RUS) Под свою ответственность заявляем, что данное изделие соответствует следующим стандартам и нормам:
- (UA) На свою власну відповідальність заявляємо, що дане обладнання відповідає наступним стандартам і нормативам:
- (GR) Δηλώνουμε υπεύθυνα ότι το προϊόν αυτό συμφώνει και τηρεί τους παρακάτω κανονισμούς και πρότυπα:
- (MK) Ние под наша лична одговорност дека овој производ е во согласност со следните стандарди и регулативи:

EN 60335-1:2012+A11:14+AC:14+A13:2017+A1:2019+A14:2019+A2:2019

EN 60335-2-30:2009/A11:2012

EN 62233:2008

EN 55014-1:2017

EN 55014-2:2015

EN 61000-3-2:2014

EN 61000-3-3:2013

2014/30/EU, 2014/35/EU



Place&amp;Date of Issue:

Sofia, Bulgaria

11.05.2021

Brand Manager:

Krasimir Petkov





Izjava o usklađenosti

Euromaster Import Export Ltd.

Address: Sofia 1231, Bulgaria, 246 Lomsko shause Blvd.

Zaštitni znak: RAIDER

Tip: RD-EFH08

Izjavljujemo da navedeni uređaj u svojoj zamisli i konstrukciji te kod nas korištenoj izvedbi odgovara osnovnim sigurnosnim i zdravstvenim zahtjevima u skladu s niže navedenim direktivama Europske Zajednice. Odgovarajuće smjernice EZ:

2014/30 / EU evropskog parlamenta i Vijeća od 26. veljače 2014. o usklađivanju zakona država članica koji se odnose na elektromagnetsku kompatibilnost

2014/35 / EU Evropskog parlamenta i Vijeća od 26. veljače 2014. o usklađivanju zakona država članica koji se odnose na stavljanje na tržište električne opreme namijenjene za uporabu unutar određenih ograničenja napona

Primijenjene usklađene norme:

EN 60335-1:2012+A11:14+AC:14+A13:2017+A1:2019+A14:2019+A2:2019

EN 60335-2-30:2009/A11:2012

EN 62233:2008

EN 55014-1:2017

EN 55014-2:2015

EN 61000-3-2:2014

EN 61000-3-3:2013



Mjesto i datum izdavanja:  
Sofia, Bulgaria  
11.05.2021

Brand Manager:

Krasimir Petkov



## EC DECLARATION OF CONFORMITY

**Euromaster Import Export Ltd.**

**Address: Sofia 1231, Bulgaria, 246 Lomsko shausse Blvd.**

**Product: Electric fan heater**

**Brand: RAIDER**

**Type Designation: RD-EFH08**

**is designed and manufactured in conformity with following Directives:**

2014/30/EU of the european parliament and of the council of 26 February 2014 on the harmonisation of the laws of the Member States relating to electromagnetic compatibility

2014/35/EU of the European Parliament and of the Council of 26 February 2014 on the harmonization of the laws of the Member States relating to the making available on the market of electrical equipment designed for use within certain voltage limits

**The product fulfils the essential requirements of the following standards:**

EN 60335-1:2012+A11:14+AC:14+A13:2017+A1:2019+A14:2019+A2:2019

EN 60335-2-30:2009/A11:2012

EN 62233:2008

EN 55014-1:2017

EN 55014-2:2015

EN 61000-3-2:2014

EN 61000-3-3:2013



**Place&Date of Issue:**  
**Sofia, Bulgaria**  
**11.05.2021**

**Brand Manager:**

A handwritten signature in blue ink, appearing to read 'Krasimir Petkov'.  
**Krasimir Petkov**



## ЕО ДЕКЛАРАЦИЯ ЗА СЪОТВЕТСТВИЕ

Евромастер Импорт Експорт ООД  
Адрес: София 1231, България, "Ломско шосе" 246.

Продукт: Електрически калорифер  
апазена марка: RAIDER  
Модел: RD-EFH08

е проектиран и произведен в съответствие със следните директиви:

2014/30/ЕС на европейския парламент и на съвета от 26 февруари 2014 година за хармонизиране на законодателствата на държавите членки относно електромагнитната съвместимост

2014/35/ЕС на Европейския Парламент и на Съвета от 26 февруари 2014 година за хармонизиране на законодателствата на държавите членки за предоставяне на пазара на електрически съоръжения, предназначени за използване в определени граници на напрежението

и отговаря на изискванията на следните стандарти:

EN 60335-1:2012+A11:14+AC:14+A13:2017+A1:2019+A14:2019+A2:2019  
EN 60335-2-30:2009/A11:2012  
EN 62233:2008  
EN 55014-1:2017  
EN 55014-2:2015  
EN 61000-3-2:2014  
EN 61000-3-3:2013

„ЕВРОМАСТЕР  
ИМПОРТ - ЕКСПОРТ“  
ООД

Място и дата на издаване:  
София, България  
11.05.2021 год.

Бранд мениджър:  
Красимир Петков



## DECLARAȚIE DE CONFORMITATE

**Euromaster Import Export Ltd.**

**Adresa: Sofia 1231, Bulgaria, 246 Lomsko shausse Blvd.**

**Trademark: RAIDER**

**Model: RD-EFH08**

**este proiectat și fabricat în conformitate cu următoarele directive Directivelor:**

**Directiva 2014/30/UE a parlamentului european și a consiliului din 26 februarie 2014 privind armonizarea legislațiilor statelor membre cu privire la compatibilitatea electromagnetică**

**Directiva 2014/35/UE a parlamentului european și a consiliului din 26 februarie 2014 privind armonizarea legislației statelor membre referitoare la punerea la dispoziție pe piață a echipamentelor electrice destinate utilizării în cadrul unor anumite limite de tensiune**

**este în conformitate cu următoarele standarde:**

EN 60335-1:2012+A11:14+AC:14+A13:2017+A1:2019+A14:2019+A2:2019

EN 60335-2-30:2009/A11:2012

EN 62233:2008

EN 55014-1:2017

EN 55014-2:2015

EN 61000-3-2:2014

EN 61000-3-3:2013



**Locul și Data apariției:**

**Sofia, Bulgaria**

**11.05.2021**

**Brand Manager:**

**Krasimir Petkov**



**ES – IZJAVA EU O SKLADNOSTI**

**Euromaster Import Export Ltd.**

**Address: Sofia 1231, Bulgaria, 246 Lomsko shausse Blvd.**

**Blagovna znamka: RAIDER**

**Model: RD-EFH08**

**je zasnovan in izdelan v skladu z naslednjimi direktivami:**

**2014/30 / UE del Parlamento Europeo y del Consejo, de 26 de febrero de 2014, sobre la armonización de las leyes de los Estados miembros sobre compatibilidad electromagnética**

**2014/35 / UE del Parlamento Europeo y del Consejo, de 26 de febrero de 2014, sobre la armonización de las leyes de los Estados miembros relativas a la comercialización de equipos eléctricos diseñados para su uso dentro de ciertos límites de voltaje**

EN 60335-1:2012+A11:14+AC:14+A13:2017+A1:2019+A14:2019+A2:2019

EN 60335-2-30:2009/A11:2012

EN 62233:2008

EN 55014-1:2017

EN 55014-2:2015

EN 61000-3-2:2014

EN 61000-3-3:2013

**Tehnično dokumentacijo v EU se zagotavlja s strani:**

**EUROMASTER Import- Export Ltd.**



**Kraj in datum izdaje:**

**Sofija, Bolgarija**

**11.05.2021**

**Produktni vodja:**

**Krasimir Petkov**

Εξουσία »RAIDER“ έχει σχεδιαστεί και κατασκευαστεί σύμφωνα με τη Δημοκρατία της Βουλγαρίας στους κανονισμούς και τα πρότυπα για τη συμμόρφωση με όλες τις απαιτήσεις ασφάλειας. Περιεχόμενο και πεδίο εφαρμογής της εμπορικής εγγύησης

### Εγγύηση

Η περίοδος εγγύησης “Euromaster Import-Export ΕΠΕ δίνει το έδαφος της Βουλγαρίας είναι 24 μήνες.

Χρήστης έχει δικαίωμα να δωρεάν υπηρεσία επιδιόρθωσης ασφαλισμένος περιόδου εγγύησης, εφόσον η κάρτα εγγύησης συμπληρωθεί σωστά φτιαγμένο με υπογραφή και σφραγίδα αντιπρόσωπο, πώληση τη μονάδα, η οποία υπεγράφη από τον πελάτη ότι έχει επίγνωση των συνθηκών εγγύησης και φορολογική ταμειακή μηχανή απόδειξη ή τιμολόγιο αναγράφεται η ημερομηνία της αγοράς.

Επισκευή και Επιστροφές γίνονται δεκτές μόνο καθαρίζονται μηχανές!

Κατάργηση αναγνωρίζεται από ελάττωμα εγγύηση μας, έχει ως εξής: κατά την κρίση μας, είμαστε ελεύθεροι επισκευή ελαττωματικών όργανο ή να αντικατασταθούν με νέα, όπως η εγγύηση δεν ανανεώνεται.

Οι συσκευές πρέπει να χρησιμοποιούνται μόνο κατάλληλα και σύμφωνα με τις οδηγίες.

Για να εξασφαλιστεί η ασφαλής λειτουργία είναι υποχρέωση των πελατών να είναι εξοικειωμένοι με οδηγίες για τη χρήση των κανόνων ασφάλειας ισχύος του εργαλείου, όταν ασχολούνται με αυτό και κυρίως ο σκοπός της. Η μονάδα απαιτεί περιοδικός καθαρισμός και η σωστή συντήρηση.

Η εγγύηση δεν καλύπτει:

- Να φοράτε χρώματος των εργαλείων
- Ανταλλακτικά και αναλώσιμα, τα οποία υπόκεινται σε φθορά που προκαλείται από τη χρήση, όπως: λίπη, λάδια, πινέλα, οδηγόι, οδοστρωτήρες, τα μαξιλάρια, οι κινητήριοι ιμάντες, εύκαμπτο άξονα σύρμα, ρουλεμάν, σφραγίδες, πιστόνι με ένα σφυρί συρραπτικά, κλπ.
- Αξεσουάρ και αναλώσιμα όπως: λαβές, τη μύτη, μπαταρίες, περιπτώσεις, φορτιστές, τρυπάνια, δίσκοι κοπής, σμίλη μαχαίρια, αλυσίδες, γυαλόχαρτο, στάσεις, δίσκοι για στίλβωση, σοκ (grip, κάτοχος του εργαλείου κοπής) για να τροχών καλώδιο το ίδιο καλώδιο για μηχανές κουρέματος γκαζόν, κ.λπ.
- Χωνευτό ασφάλειες και λάμπες
- Μηχανική βλάβη στο κύτος και όλα τα εξωτερικά μέρη της συσκευής, συμπεριλαμβανομένων των διακοσμητικών
- Ασφάλειες μάτι ασφάλειες εργαλεία κοπής, πλάκες από καουτσούκ, κουφώματα, χάρακες, κλπ.
- Το καλώδιο και το βύσμα
- Η συνολική ζημία σε πράξεις που προκλήθηκαν από φυσικές καταστροφές όπως πλημμύρες πυρκαγιές,, σεισμοί κ.λπ.

Απόσυρση από την εγγύηση

“Euromaster I / E Ltd έχει το δικαίωμα να αρνηθεί την παροχή υπηρεσιών εγγύησης, σε περιπτώσεις κατά τις οποίες:

- Ασυνεπής (ή κενό) τον αύξοντα αριθμό του άρθρου αυτού με μια συμπληρωμένη κάρτα εγγύησης
- Identificationoniya να αφαιρεθεί το σήμα ή εντελώς λείπει ένα
- Προσταθεί να ανεπίτρεπτη παρέμβαση στην παράνομη κατασκευή βάση υπηρεσία
- Ζημιές που προκλήθηκαν λόγω κακής χρήσης (μη οδηγίες) της συσκευής από τον πελάτη ή σε τρίτους
- Ζημία που προκαλείται λόγω της απρόσεκτο χειρισμό της συσκευής
- Βλάβη στο στροφέιο ή στάτη, που αποτελείται από το δέσιμο μεταξύ τους, λόγω της τήξης των μόνωσης που προκαλούνται από τη συνεχόμενη υπερφόρτωση
- Βλάβη στο στροφέιο ή στάτη που προκαλούνται από υπερφόρτωση ή διαταραχή αερισμού, εκφράζεται στην αλλαγή του συλλέκτη ή περιελίξεις
- Δεν υπάρχει προστατευτικό δίσκοι, πλάκες στήριξης ή άλλες συστατικές που αποτελούν μέρος της δομής του μέσου και έχουν ως στόχο να εξασφαλίσει την ασφαλή και σωστή λειτουργία του
- Το καλώδιο του οργάνου επεκτείνεται ή να αντικατασταθεί από τον πελάτη
- Ζημιές που προκλήθηκαν από υπερφόρτωση ή η έλλειψη αερισμού και ανεπαρκή λίπανση των κινούμενων εξαρτημάτων
- Ρουλεμάν φθορά ή μπλοκαριστεί λόγω υπερφόρτωσης, συνεχή λειτουργία ή σε σκόνη
- Broken φέρει κολάρο
- Λαμβάνοντας σπασμένα στρατόπεδο φωλιά μπλοκάρει ή σπασμένο κολάρο
- Παραβίαση της ακεραιότητας των δοντιών των αλιευτικών εργαλείων (σπασμένα, φαρμαμένα)
- Broken shronkono ή γαζών
- El.klyuchh Παράλειψη ή ηλεκτρονικό σύστημα ελέγχου που προκαλούνται από τη σκόνη ή ρήξη
- Broken κιβώτιο ταχυτήτων (το κεφάλι) που προκαλείται από την κλειδαριά μηχανισμό
- Η εμφάνιση αψύσχη απόσταση μεταξύ εμβόλου και κυλίνδρου, ως αποτέλεσμα της υπερφόρτωσης, συνεχή λειτουργία ή σε σκόνη
- Σύσφιξη μεταξύ εμβόλου και του κυλίνδρου, ως αποτέλεσμα της υπερφόρτωσης, συνεχή λειτουργία ή σε σκόνη
- Κατεστραμμένα φυγόκεντρες τροχό και φρένο (αποχρωματισμός) - που οφείλεται στην εργασία κατά το δεσμευμένο φρένο

Η προθεσμία για ένα ανακαινισμένο εγκρίθηκε το ηλεκτρικό υπηρεσία είναι μέσα σε ένα μήνα.

Εργαστήρια δεν είναι υπεύθυνοι για τα εργαλεία, αζήτητα από τους ιδιοκτήτες τους ένα μήνα μετά την νόμιμη προθεσμία για επισκευή!

Ανεξάρτητα από την εμπορική εγγύηση, ο πωλητής είναι υπεύθυνος για την έλλειψη συμμόρφωσης των καταναλωτικών αγαθών με τη σύμβαση για την πώληση στο πλαίσιο της ΣΕΣ.



Електричните апарати “Рајдер” се дизајнирани и произведени во согласност со нормативните документи и стандарди во согласност со сите барања за безбедност што се применуваат.

### Содржината и опфат на гаранцијата

Услови на Гаранцијата

Рокот на гаранцијата се наведува во гарантниот лист и важи од датумот на купување на производот.

Купувачот/Корисникот на електричната опрема имаат право на бесплатни поправки на уредот доколку истиот е во гарантираниот период, доколку гарантниот лист е правилно пополнет со потпис и печат од страна на продавачот кој го продал уредот, потпишан од страна на купувачот кој потврдува дека е запознаен со условите на гаранцијата и со фискална сметка или фактура која го потврдува датумот на купување на електричниот апарат.

За поправка и рекламација ќе бидат примени само добро исчистени машини!

Поправката на дефекти признати од наша страна во гарантираниот рок се изведува на следниот начин: по наш избор ги поправаме дефектните уреди бесплатно или ги менуваме за нови доколку се во гарантниот рок и доколку не е можно сервисирање.

Уредот треба да се користи строго по упатствата и прописите пропишани во упатството.

За безбедно работење со електричниот уред неопходно е купувачот пред да започне со користење на уредот, да се запознае со упатството за употреба, да се запознае со ставките за безбедност при работа и да го користи уредот за тоа што е наведено во упатството. Уредот бара периодично чистење и адекватно одржување.

Гаранцијата не опфаќа:

- Губење на бојата на машината.
- Делови и потрошни материјали кој подлежат на абеење при употреба, како што се: маст, масло, четкици, водичи, ваљаци, ролки, подлошки, погонски ремени, флексибилно вратило, лагери, семеринги, клип, работно тркало и др.
- Опрема и материјали како што се: Рачки,кабли, батерији, кутии, додатоци за напојување, бургии, дискови за сечење, ножеви ланци, шмиргли, граничници, конец за сечење и др.
- Стопени електрични осигурувачи и заштити
- Механички оштетувања на телото на уредот, декоративни елементи.
- Заштита за очите, заштита за сечење, гумирани плочки, затварачи, мерила и др.
- Кабел и приклучоци.
- Целокупно оштетување на апаратот настанато како последица од пожар, поплава, земјотрес и сл.

Поништување на гаранцијата

Правото да се поништи поправката (ремонт) во рамките на гарантниот период е во следниве случаи:

- Серискијот број заведен во гаранцијата не одговара со серискијот број на машината .
- Налепницата за идентификација залепена на производот е избришана или е исчезната.
- Доколку друго лице кое не е овластениот сервис се обиде да го поправа уредот.
- Доколку не се појави како резултат на несоодветна употреба на уредот (не следи ги инструкциите наведени во упатството) од страна на купувачот или друго лице.
- Дефектот е предизвикан од невнимателна употреба со апаратот
- Оштетувања предизвикани од работа со дотрајани (или лошо поставени) елементи за сечење
- Оштетувањата на роторот или статорот настанале како последица на топењето на изолацијата предизвикано од прекумерно користење на апаратот.
- Оштетувањата на роторот или статорот резултат на преоптоварување или оштетен на системот за вентилација која се манифестира со рамномерно потемнување на колекторот или намотката.
- Недостигаат заштитните дискови, или други делови кои се дел од составната опрема и се наменети за да се обезбеди безбедно работење со уредот кога се користи правилно.
- Електричниот кабел на машината е продолжен или замени од корисникот.
- Оштетувања на уредот од преоптеретување, лоша вентилација и од недоволно подмачкување на подвижните делови
- Оштетени лагери поради преоптоварување или долготрајна работа.
- Скршено легло за лагери од страна на блокиран лагер
- Некомплетен заб на запчаникот (скршен, изабен)
- Скршено шпонково или вилушесто лежиште
- Оштетувања во електриката за клучот како резултат на прашина или кршење
- Оштетување на редукционата кутија (глава) настанато од механизмот за заклучување
- Појава на невообичаена лабавост помеѓу клипот и цилиндарот како резултат на преоптеретување, долготрајна употреба или прашина
- Затегнатост помеѓу клипот и цилиндарот како резултат на преоптеретување прекумерна употреба или прашина
- Оштетено централното тркало и кочницата(променета на боја) - последица на работата со блокирана кочница

Крајниот рок за поправка на уредот кој е примена во сервисот е 45 дена.

Овластениот сервис не сноси одговорност за опремата доколку сопственикот не ја подигне еден месец по истекот на законскиот рок за поправка на машината!





Elektroinstrumenti „RAIDER“ su konstruisani i proizvedeni u saglasnosti sa normativnim dokumentima i standardima u skladu sa svim zahtevima za bezbednost koji važe na teritoriji Srbije

## Sadržaj i obuhvat trgovačke garancije

### Uslovi garancije

Garantni rok na teritoriji Srbije je 2 godine i teče od datuma kupovine elektrouredjaja.

Kupac-korisnik elektrouredjaja ima pravo na besplatnu popravku u osiguranom garantnom periodu, ako je garantni list popunjen ispravno potpisan i pečatiran od strane prodavca koji je uređaj prodao, potpisan od strane kupca kojim potvrđuje da je upoznat sa uslovima garancije i fiskalni račun kojim potvrđuje datum kupovine uređaja.

Za popravku i reklamaciju se primaju samo dobro očišćene mašine!

Popravka kvara priznatog sa naše strane u garantnom roku se izvršava na sledeći način: po našem izboru mi popravljamo pokvareni uređaj besplatno ili ga menjamo za nov i garantni rok se ne obnavlja.

Uređaj treba da se koristi strogo po instrukcijama navedenim u uputstvu za upotrebu.

Za bezbedan rad sa elektrouredjajem neophodno je da kupac pre početka upotrebe aparata pažljivo pročita uputstvo za upotrebu, zatim uputstvo za bezbednost pri radu i naravno da koristi uređaj za to za šta je neamenjen. Uređaj zahteva periodično čišćenje i adekvatno održavanje .

### Garancija ne pokriva:

- ishabanu boju elektroaparata
- delovi i potrošni materijal koji podleže habanju prilikom upotrebe kao što su: grejs, ulje, četke, valjci, i dr.
- dodatni pribor i potrošni materijal kao što: rukohvati, baterije, kutije, dodatci za napajanje, svrdla, diskovi za sečenje, noževi, lanci, šmirgle, graničnici, kabli i dr.
- električni osigurači i sijalice
- mehanička oštećenja na telu aparat, dekorativni elementi na aparatu, štitnici za oči, štitnici za dodatke za sečenje, gumene ploče, učvršćivači, lenjiri, kabal i utičnica.
- celokupna oštćenja aparata nasatata kao poslrđica požara, poplava, zemljotresa i dr.

### Otkaz garancije

Pravo da otkáže popravku (remont) u garantnom roku ima u sledećim slučajevima:

- Neodgovarajući (ili ne popunjen) serijski broj proizvoda u poredjenju sa serijskim brojem koji je upisan na garantni list
- Identifikaciona nalepnica proizvoda je izbrisana ili je nema.
- Ako je neko iz neovlašćenog servisa već pokušao da popravi aparat.
- Kvar je nastao kao posledica nepravilne upotrebe aparata ( nisu poštovane instrukcije navedene u uputstvu za upotrebu) ot strane kupca ili drugih lica.
- Oštećenja su nastala usled nemarne upotrebe aparata.
- Oštećenje rotora ili statora u vidu slepljivanja nastala kao posledica topljenja izolacije a prouzrokovana prekomernom upotrebom aparata.
- Oštećenje rotora ili statora posledica preopterećenja ili oštećenog sistema za ventilaciju koja se manifestuje ravnomernim potamnivanjem kolektora ili zavojnica.
- Nedostaju zaštitni diskovi, ili drugi delovi uređaja koji su deo konstrukcije aparata i imaju za cilj da osiguraju bezbedan rada sa aparatom prilikom pravilne upotrebe.
- Kabal za napajanje aparata je produžavan ili menjan od strane kupca.
- Šteta naneta preopterećenjem, zbog nedostatka ventilacije ili nedovoljnog podmazivanja pokretnih komponenti.
- Sklonjeni lageri zbog preopterećenja ili dugotrajne upotre.

Rok za popravku uređaja koji je primljen u servis je 45 dena.

Ovlašćeni servis ne snosi odgovornost za aparate koje vlasnik nije došao da preuzme mesec dana nakon isteka zakonskog roka za popravku!



## **Garantia presupune repararea gratuita a defectelor datorate producatorului, in cadrul termenului de garantie**

1. Vanzatorul care comercializeaza produsul are obligatia sa faca demonstratia de functionare a produsului si sa explice consumatorului modul de utilizare al acestuia, in cazul in care consumatorul solicita acest lucru.

2. Produsul defect va fi receptionat de catre unitatea de service de care apartine care va efectua diagnosticarea defectului.

3. Unitatea service are obligatia de a efectua diagnosticarea, expertizarea si depanarea, in perioada de garantie, gratuit, in cel mult 15 zile de la data inregistrarii reclamatiei consumatorului. In cazul in care produsul nu poate fi reparat, el va fi inlocuit imediat dupa ce se constata imposibilitatea folosirii acestuia, cu un produs similar, acordandu-se un nou termen de garantie care va curge de la data preschimbării produsului sau i se va restitui beneficiarului contravaloarea produsului. Agentul economic are aceleasi obligatii pentru produsul inlocuit ca si pentru produsul vandut initial.

4. Durata termenului de garantie se prelungeste cu termenul scurs de la data la care consumatorul a reclamat defectarea produsului, pana la data repunerii in functiune a acestuia, acest fapt fiind inregistrat in certificatul de garantie de catre unitatea service care a executat reparatia.

5. Pentru a beneficia de garantie, cumparatorul are obligatia de a respecta instructiunile de utilizare/intretinere predate de vanzator o data cu produsul si de a nu permite interventii asupra produsului din partea unor persoane neautorizate sa acorde service.

6. In cazul unor defectiuni aparute in cadrul termenului de garantie, cumparatorul se va prezenta la unitatea service cu bonul/factura de cumparare, certificatul de garantie si reclamatia referitoare la deficientele produsului.

7. Vanzatorul este obligat fata de consumator, pentru produsul reclamat in cadrul termenului de garantie, sa asigure si sa suporte toate cheltuielile pentru repararea sau inlocuirea acestuia, precum si cheltuielile de diagnosticare, expertizare, ambalare si transport.

8. Producatorul si vanzatorul sunt exonerati de obligatiile lor privind garantia, daca defectiunea s-a produs din cauza nerespectarii de catre consumator a instructiunilor de utilizare, intretinere, manipulare, transport, depozitare, cuprinse in documentatia care insoteste produsul.

9. Vanzatorul este obligat sa asigure repararea sau inlocuirea gratuita a produsului dupa expirarea termenului de garantie, in cazul in care defectiunea s-a datorat unor vicii ascunse, confirmate prin expertize tehnice efectuate de un organism neutru, aparute in cadrul duratei medii de utilizare a acestuia, caz in care cheltuielile aferente vor fi suportate de vanzator.

## **10. ATENTIE! RESPECTATI INTOCMAI INSTRUCIUNILE DIN MANUALUL DE UTILIZARE A PRODUSULUI!**

11. La expirarea perioadei de garantie (postgarantie) depanarea produsului se va efectua contra cost, la solicitarea clientului.

12. La efectuarea unor lucrari service pentru lucrarea de remediere a defectului, in cazul in care lucrarea nu necesita utilizarea de piese de schimb, prestatorul va acorda pentru lucrare obligatoriu o garantie de cel putin 3 luni.

13. Lista unitatilor service este mentionata in prezentul certificate de garantie.

# RAIDER

SC EUROMASTER SRL  
STR.HORIA,CLOSCA SI CRISAN,NR.5,HALA 3,OTOPENI, ILFOV TEL/  
FAX:021.351.01.06

## CERTIFICAT DE GARANTIE

Nr. \_\_\_\_\_ din \_\_\_\_\_

Denumirea produsului \_\_\_\_\_

Seria de fabricatie a produsului \_\_\_\_\_

Caracteristici tehnice \_\_\_\_\_

Garantie comerciala : PODUS HOBBY.Termen de garantie: 24 luni de la data vanzarii  
catre consumatorii casnici (pentru toata gama RAIDER).

Durata medie de utilizare: 3 ani

Vandut prin societatea \_\_\_\_\_ din localitatea

\_\_\_\_\_ str. \_\_\_\_\_ nr. \_\_\_\_\_ cu

factura nr. \_\_\_\_\_ din \_\_\_\_\_

Cumparator \_\_\_\_\_

Data cumpararii produsului \_\_\_\_\_

**LISTA CENTRELOR SERVICE AUTORIZATE**

- SC Stefan Alex SRL- Str.Parcului Bl.K4,ScE,Ap.1, Calarasi , Tel : 0735.199.024
- ABC International SRL - Str.Babadag nr.5,Bloc1Sc.A parter,Tulcea; Tel : 0240.518.260
- Euro 94 SRL - Sos.Chitilei 60A sect1, Bucuresti ; Tel : 021.668.72.60
- SC Viva Metal Decor SRL- STR. ALBESTI NR. 10 ( IN INCINTA FOSTEI AUTOBAZE ZENIT), Curtea de Arges; Tel : 0722.531.168 / 0732.148.633
- SC BUFFALO COM SRL – Sos Transilvaniei , Nr 17-19 , Oradea ; Tel: 0749.217.717
- SC AZIF COM SRL- Piata Chiriac Magazinul Universal, Craiova,Judetul Dolj, tel.0788.419.858,fax 0251.522.131
- SC GUMSERVICE SRL, Miercurea Ciuc, Str. George Cosbuc Nr. 14, TEL. 0266371183
- SC ADA TRADING SRL Calea Bucurestilor nr.64, bloc C1-3, Otopeni Ilfov.Tel/fax 0213504379
- SC TEHNO HOBY SRL strada Erou Bucur.nr.9, Piatra Neamt, judetul Neamt;Tel.0233236333, Fax.0233222026
- SC BASAROM COM SRL, Sos Alexandriei , Nr. 6A, Bragadiru, Ilfov, Tel 0214201637, Fax 0214201638.

**14. EVIDENTA REPARATIILOR IN PERIOADA DE GARANTIE**

Nr crt	Data reclamatie	Data rezolvare reclamatie	Reparatie executata/ piese inlocuite	Prelungire garantie	Garantie ptr. service	Nume si semnatura depanator	Semnatura consumator
<u>1</u>							
<u>2</u>							
<u>3</u>							
<u>4</u>							
<u>5</u>							
<u>6</u>							
<u>7</u>							

IMPORTATOR:  
SC Euromaster SRL

VANZATOR:  
Semnatura / stampila

15.AM CITIT CONDITIILE DE ACORDARE A GARANTIEI SI AM LUAT LA CUNOSTINTA.NU AM OBIECTIUNI (SEMNATURA CONSUMATORULUI) \_\_\_\_\_

Prezentul certificat de garantie este in conformitate cu prevederile HG 449/2003, privind comercializarea produselor si garantiile asociate cu OG 21/2008 si OG 174/2008 cu modificarile si completarile ulterioare republicate si nu afecteaza drepturile consumatorilor.

Produsul beneficiaza de o garantie legala de conformitate de 24 luni(2 ani).Existenta garantiei legale de conformitate si a celei comerciale nu exclude existenta garantiei de viciu ascuns conform OG 21/2008, cu modificarile si completarile ulterioare republicate si a codului civil.

# ГАРАНЦИОННИ УСЛОВИЯ ЗА МАШИНИ **RAIDER**<sup>®</sup>

Машините и аксесоарите „RAIDER“ са конструирани и произведени съгласно действащите в Република България нормативни документи и стандарти за съответствие с всички изисквания за безопасност.

## **СЪДЪРЖАНИЕ И ОБХВАТ НА ТЪРГОВСКАТА ГАРАНЦИЯ.**

Търговската гаранция, която „Евромастер Импорт-Експорт“ ООД дава за територията на Република България е както следва:

- **36 месеца за всички електроинструменти от сериите: Raider Industrial, Raider Pro;**
- **36 месеца за физически лица за електроинструменти от сериите: Raider Power Tools, Raider Garden Tools;**
- **12 месеца за юридически лица за електроинструменти от сериите: Raider Power Tools, Raider Garden Tools;**
- **24 месеца за физически лица за инструменти от серията Raider Pneumatic;**
- **12 месеца за юридически лица за инструменти от серията Raider Pneumatic;**
- **24 месеца за физически лица за всички бензинови машини от сериите: Raider Power Tools и Raider Garden tools**
- **12 месеца за юридически лица за всички бензинови машини от сериите: Raider Power Tools и Raider Garden tools**
- **24 месеца за физически лица за всички крикове от серията Raider Power Tools;**
- **12 месеца за юридически лица за всички крикове от серията Raider Power Tools**

Търговската гаранция е валидна при предоставяне на гаранционна карта попълнена правилно в момента на закупуване на машината и фискален касов бон или фактура. Гаранционната карта трябва да съдържа модел, сериен номер, име подпис и печат на търговеца продал машината, подпис от страна на клиента, че е запознат с гаранционните условия и датата на покупката. Непопълнени или подправени гаранционни карти са невалидни. Машините трябва да се използват само по предназначение и в съответствие с инструкцията за употреба. За да се гарантира безопасната работа е необходимо клиента да се запознае добре с инструкциите за употреба на машината, правилата за безопасност при работа с нея и конкретното и предназначение.

Машината изисква периодично почистване и подходяща поддръжка.

Гаранцията не покрива:

- износване на цветното покритие на машината;
- части и консумативи, които подлежат на износване, причинено от ползването като например: грес и масло, четки, водачи, опорни ролки, тампони, гумени маншони, задвижващи ремъци, спирачки, гъвкав вал с жило, лагери, семеринги, бутало с ударник на такери и др.;
- допълнителни аксесоари и консумативи като: ръкохватки, струйник, кутии, свредла, дискове за рязане, секачи ножове, вериги, шкурки, ограничители, полир-шайби, патронници (захвати и държачи на режещия инструмент), макарата за корда и самата корда за косачки и др.;
- ръчен стартерен механизъм и запалителна свещ;
- настройка на режима на работа;
- стопяеми електрически предпазители и крушки;
- механични повреди на корпуса и всички външни елементи на изделието, включително декоративни;
- предпазители за очи, предпазители за режещи инструменти, гумирани плочи, закопчалки, линеали и др.;
- захранващ кабел и щепсел;
- цялостните повреди на инструментите, причинени от природни бедствия, като пожари, наводнения, земетресения и др.; Отпадане на гаранцията.

Фирма „Евромастер И/Е“ ООД не е отговорна за повреди причинени от трети лица, като „Електроснабдителни дружества“, повреди от външен характер, като токови удари, нестандартни захранващи напрежения и има правото да откаже гаранционното обслужване при:

- несъответстващ (или непопълнен) сериен номер на изделието с този попълнен на гаранционната карта;
- заличен или липсващ индетификационен етикет на машината;
- повреди възникнали при транспорт, неправилно съхранение и монтаж на машината;
- направен опит за неоторизирана сервизна намеса в неупълномощена сервизна база;
- повреди, които са причинени в следствие на неправилна употреба (неспазване инструкцията за експлоатация) на машината от страна на клиента или трети лица;
- повреди причинени в резултат на използването на машината в друга среда освен препоръчаната от производителя (влажност, температура, вентилация, напрежение, запрашеност и др.);
- повреди, причинени от попадане на външни тела в машината;
- повреди, причинени в следствие на небрежно боравене с машината;
- повреди причинени от работа без въздушен филтър или силно замърсен такъв;
- при неправилно съотношение на бензин/двухтактово масло, водещо до блокиране на двигателя
- повреда в следствие неправилно поставен или незаточен режещ инструмент;
- повреда на редукторната кутия (предавката), причинена от недостатъчно добро смазване (с грес) на същата или механичен удар по задвижващата ос.
- повреда на ротор или статор, изразяваща се в слепване между тях, следствие на стопяване на изолациите, причинено от продължително претоварване;

- повреда на ротор или статор причинена от претоварване или нарушена вентилация, изразяваща се в промяна на цвета на колектора или намотките;
- натрупан нагар или запушен ауспих – резултат от предозиране на количеството масло в двутактовата смес.
- липса на масло за режещата верига или незаточена (изхабена) верига;
- запушена горивна система;
- липсват защитни дискове, опорни плотове или други компоненти които са част от конструкцията на инструмента и са предназначени за осигуряването на безопасната му и правилна експлоатация;
- захранващият кабел на инструмента е удължаван или подменян от клиента;
- повредата е причинена от претоварване или липса на вентилация, недостатъчно или неправилно смазване на движещите се компоненти на izdelieto;
- износване или блокирани лагери поради претоварване, продължителна работа или прах;
- разбито лагерно гнездо от блокиран лагер или разбита втулка;
- разбито шпонково или резбово съединение;
- повреда в ел. ключ или електронно управление причинена от прах или счупване;
- повредена редукторна кутия (глава) причинено от застопуващия механизъм;
- поява на необичайна хлабина между бутало и цилиндър в резултат на претоварване, продължителна работа или прах;
- затягане между бутало и цилиндър в резултат на претоварване, продължителна работа или прах;
- повредено центробежно колело и спирачка (променен цвят) – дължи се на работа с блокирана спирачка;
- спуквания по корпуса, причинени от неправилен монтаж на свързващи тръби, фитинги и подобни;
- липса на компоненти които са част от конструкцията на инструмента и са предназначени за осигуряването на безопасната му и правилна експлоатация;
- на всички водни помпи (без потопяемите) и хидрофори трябва да бъде монтиран възвратен клапан на входящия отвор. При хидрофорите периодично се проверява налягането на металния контейнер (налягането трябва да бъде в границите 1.5 – 2 bar).
- **ВНИМАНИЕ!** Хидрофорите Raider с механичен пресостат не изключват автоматично при липса на вода!
- повреда причинена от работа „на сухо“ без вода, която се изразява в деформация на уплътненията и компонентите на помпената част.
- повреди причинени от замръзване и прекомерно прегряване;

Срокът за отремонтване на приети в сервиза машини е в рамките на един месец.

Сервизите не носят отговорност за машини, не потърсени от собствениците им един месец след законния срок за ремонт!

Търговската гаранция за батерии и зарядни устройства, която “Евромастер Импорт-Експорт” ООД дава за територията на Република България, е както следва:

- **18 месеца за батерията и зарядното устройство от сериите: Raider Industrial, Raider Pro;**
- **12 месеца за батерията и зарядното устройство от сериите: Raider Power Tools, Raider Garden Tools;**

Гаранционният срок започва да тече от датата на закупуване. Гаранцията покрива всички дефекти, възникнали при правилно ползване на батерията и зарядното устройство, съобразно инструкцията за употреба. “Евромастер Импорт-Експорт” ООД осигурява гаранция, приложима при изброените по-долу условия, чрез безплатно отстраняване на дефекти на продукта, за които в рамките на гаранционния срок може да се докаже, че се дължат на дефекти в материала или при производството. Търговската гаранция е валидна при предоставяне на гаранционната карта на машината, попълнена правилно в момента на закупуване на продукта и фискален касов бон или фактура. Гаранционната карта трябва да съдържа модел и сериен номер на акумулаторната машина, окомплектована с батерия и зарядно устройство, име, подпис и печат на търговеца продал комплекта акумулаторен електроинструмент, подпис от страна на клиента, че е запознат с гаранционните условия и датата на покупката.

Гаранцията не покрива:

- износване на цветното покритие на батерията и зарядното устройство;
- повреди възникнали при транспорт, механични повреди /на корпуса и всички външни елементи на батерията и зарядното, включително декоративни/, при други външни въздействия и природни бедствия като пожари, наводнения, земетресения;
- дефекти от амортизация, нормално износване и изхабяване; Гаранцията за батерията и зарядното устройство отпада в случаите на:
- несъответстващ (или непопълнен) сериен номер на комплекта акумулаторен електроинструмент с този попълнен на гаранционната карта;
- нарушение на целостта, изтриване или липса на етикета на производителя върху батерията и зарядното устройство;
- всички случаи на повреди, причинени от неправилна употреба (неспазване инструкцията за експлоатация), изпускане, удар, заливане с течности, небрежно боравене, и в случаи, че всички клетки в батерията са изтощени под критичния минимум;
- зареждане с неоригинални зарядни устройства, захранващият кабел на зарядното устройство е удължаван или подменян от клиента, или други външни въздействия в противоречие с изискванията на производителя;



- когато е правен опит за ремонт, монтаж, демонтаж, модификация от потребителя или промени от неупълномощени лица или фирми;
- при използване на батерията и зарядното устройство не по предназначение;
- повреди причинени в резултат на използването и съхранението на батерията и/или зарядното в друга среда освен препоръчаната от производителя (влажност, температура, вентилация, напрежение, запрашеност и др.);
- при токови удари, гръмотевици, наводнения, пожари, други външни въздействия;
- при работа с нестандартна захранваща мрежа и с други неподходящи или нестандартни устройства;

Срокът за отремонтиране на приети в сервиза батерии и зарядни устройства е в рамките на законния срок за ремонт- един месец, след който сервизите не носят отговорност в случай, че не са потърсени. Законовата гаранция е съгласно изискванията на ЗЗП.

Независимо от търговската гаранция продавачът отговаря за липсата на съответствие на потребителската стока с договора за продажба съгласно гаранцията по чл. 112 – 115.

Чл. 112. (1) При несъответствие на потребителската стока с договора за продажба потребителят има право да предяви рекламация, като поиска от продавача да приведе стоката в съответствие с договора за продажба. В този случай потребителят може да избира между извършване на ремонт на стоката или замяната ѝ с нова, освен ако това е невъзможно или избраният от него начин за обезщетение е непропорционален в сравнение с другия.

(2) Смята се, че даден начин за обезщетяване на потребителя е непропорционален, ако неговото използване налага разходи на продавача, които в сравнение с другия начин на обезщетяване са неразумни, като се вземат предвид:

1. стойността на потребителската стока, ако нямаше липса на несъответствие;
2. значимостта на несъответствието;
3. възможността да се предложи на потребителя друг начин на обезщетяване, който не е свързан със значителни неудобства за него.

Чл. 113. (1) Когато потребителската стока не съответства на договора за продажба, продавачът е длъжен да я приведе в съответствие с договора за продажба.

(2) Привеждането на потребителската стока в съответствие с договора за продажба трябва да се извърши в рамките на един месец, считано от предявяването на рекламацията от потребителя.

(3) След изтичането на срока по ал. 2 потребителят има право да развали договора и да му бъде възстановена заплатената сума или да иска намаляване на цената на потребителската стока съгласно чл. 114.

(4) Привеждането на потребителската стока в съответствие с договора за продажба е безплатно за потребителя. Той не дължи разходи за експедиране на потребителската стока или за материали и труд, свързани с ремонта ѝ, и не трябва да понася значителни неудобства.

(5) Потребителят може да иска и обезщетение за претърпените вследствие на несъответствието вреди.

Чл. 114. (1) При несъответствие на потребителската стока с договора за продажба и когато потребителят не е удовлетворен от решаването на рекламацията по чл. 113, той има право на избор между една от следните възможности:

1. разваляне на договора и възстановяване на заплатената от него сума;
2. намаляване на цената.
- (2) Потребителят не може да претендира за възстановяване на заплатената сума или за намаляване цената на стоката, когато търговецът се съгласи да бъде извършена замяна на потребителската стока с нова или да се поправи стоката в рамките на един месец от предявяване на рекламацията от потребителя.
- (3) Търговецът е длъжен да удовлетвори искане за разваляне на договора и да възстанови заплатената от потребителя сума, когато след като е удовлетворил три рекламации на потребителя чрез извършване на ремонт на една и съща стока, в рамките на срока на гаранцията по чл. 115, е налице следваща поява на несъответствие на стоката с договора за продажба.

(4) Потребителят не може да претендира за разваляне на договора, ако несъответствието на потребителската стока с договора е незначително. Чл. 115. (1) Потребителят може да упражни правото си по този раздел в срок до две години, считано от доставянето на потребителската стока.

(2) Срокът по ал. 1 спира да тече през времето, необходимо за поправката или замяната на потребителската стока или за постигане на споразумение между продавача и потребителя за решаване на спора.

(3) Упражняването на правото на потребителя по ал. 1 не е обвързано с никакъв друг срок за предявяване на иск, различен от срока по ал. 1.

## ГАРАНЦИОННА КАРТА

МОДЕЛ.....

СЕРИЕН № .....

СРОК .....

*(за подробности виж гаранционните условия)*

№, дата на фактура / касов бон.....

### ДАНИИ ЗА КУПУВАЧА

ИМЕ/ФИРМА .....

*(попълва се от служителя)*

АДРЕС.....

*(попълва се от служителя)*

ПОДПИС НА КУПУВАЧА.....

*(запознат съм с гаранционните условия и правилата за експлоатация, изделието е в техническа изправност и окомплектовка)*

### ДАНИИ ЗА ПРОДАВАЧА

ИМЕ/ФИРМА .....

*(попълва се от служителя)*

АДРЕС .....

*(попълва се от служителя)*

ДАТА/ПЕЧАТ .....

### СЕРВИЗЕН ПРОТОКОЛ

Применен протокол	Дата на приемане	Описание на дефекта	Дата на предаване	Подпис

Централен сервиз: София, бул. "Ломско шосе" 246, тел.: 0700 44 155 (безплатен за цялата страна)

e-mail: [info@euromasterbg.com](mailto:info@euromasterbg.com)

## GARANCIJSKA IZJAVA

MODEL	
SERIJSKA ŠT.	
GARANCIJSKI ROK	
PRODAJALEC	
IME/FIRMA	
NASLOV	
DATUM in ŽIG	

Deklaracija: Poreklo Kitajska, Euromaster Import Export Ltd. Je pooblaščen predstavnik proizvajalca in lastnik blagovne znamke RAIDER.

Distributer in prodajalec za slovenijo: Topmaster d.o.o.

SERVISER: Topmaster d.o.o.

Garancija: Garancija velja 24 mesecev od dneva pravilno zavedene prodaje. Ta garancija se izda samo za stranke, ki so orodje plačila. V primeru težav, ki jih povzroča proizvodna napaka v garancijskem roku, proizvajalec nadomesti brezplačno menjavo delov za priznana napako. Rezervni deli so dobavljivi še 36 mesecev po preteku garancije. Pošiljanje orodja in delo, se v vsakem primeru plača in bremenijo stranko. Izključeno iz garancije: škoda, nastalo zaradi slabega vzdrževanja, malomarnosti in uporabe, ki ni v skladu splošnimi pogoji ne priznamo.

RAIDER zagotavlja svojim proizvodom kljub napakami v oblikovanju in proizvodnji za čas enega leta od dneva nakupa. Ta garancija ne vključuje redne obrabe obeh kovinskih in nekovinskih delov, zlorabe, z uporabo opreme preko svoje zmogljivosti in vse obrabe ali poškodb, ki so nastale kot rezultat s pomočjo hidravlične tekočine, ki je ne priporoča proizvajalec.

Prosimo, upoštevajte, da naše naprave niso namenjene uporabi v poslovnih, trgovskih in industrijskih aplikacijah. Zato se garancija razveljavi, če se oprema uporablja v aplikacijah poslovnih, trgovskih in industrijskih ali drugih enakovrednih dejavnosti. V nadaljevanju se prav tako izključi iz naše garancije: nadomestilo za poškodbe pri prevozu in škodo, nastalo zaradi neizpolnjenosti za vgradnjo / sestavljanje navodil ali škodo, nastalo zaradi nestrokovnega montaže, neupoštevanja navodil, zlorabo ali neprimerno uporabo (na primer preobremenitev naprave), vdorom tujkov v napravo (npr. pesek ali prah), ki učinkov sile ali zaradi zunanjih dogodkov (npr. škoda, povzročena z napravo) in normalne obrabe zaradi nepravilnega delovanja naprave.

DATUM SPREJEMA	
OPIS OKVARE	
DATUM OKVARE	
DATUM PRODAJE	
PODPIS	

ZASTOPA IN PRODAJA: Topmaster d.o.o., Pot k sejmišču 30, 1231 Ljubljana

Tel. 01 6204390, info@topmaster.si, www.topmaster.si

**EUROMASTER IMPORT EXPORT LTD**

1231, Sofia, Bulgaria, 246 Lomsko shose Blvd.,

tel.: +359 700 44 155

fax: + 359 2 934 00 90

[www.euromasterbg.com](http://www.euromasterbg.com); e-mail: [info@euromasterbg.com](mailto:info@euromasterbg.com)

