

# metabo®

TP 6600  
TP 8000 S  
TP 13000 S  
TPF 7000 S  
TPF 6600 SN  
PS 7500 S  
PS 15000 S  
PS 18000 SN

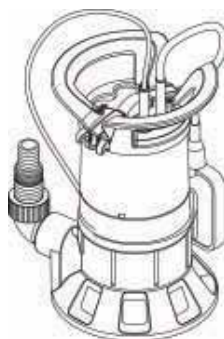















---

**bg** Превод на  
оригиналната инструкция за  
експлоатация

 **euromaster**

“Евромастер Импорт - Експорт” ООД е официален представител на производителя.  
Адрес на управление на фирмата: гр. София 1231, бул. “Ломско шосе” 246, тел. 0700 44 155,  
[www.euromasterbg.com](http://www.euromasterbg.com); e-mail: [info@euromasterbg.com](mailto:info@euromasterbg.com).

		TP 6600	TP 8000 S	TP 13000 S	TPF 7000 S	TPF 6600 SN	PS 7500 S	PS 15000 S	PS 18000 SN
	V	230/50	230/50	230/50	230/50	230/50	230/50	230/50	230/50
	W	250	350	550	450	450	450	850	1.100
	l/h	6.600	8.000	13.000	7.000	6.600	7.500	15.000	18.000
	m	6	7	9,5	6	6	5	9,5	11
	bar	0,6	0,7	0,95	0,6	0,6	0,5	0,95	1,1
	m	5	5	5	5	5	5	5	7
	mm	70	70	70	25 – 30	25 – 30	140	140	140
	mm	-	-	-	2–3	2–3	-	-	-
	mm	2–3	2–3	2–3	2–3	2–3	30	30	35
	°C	35	35	35	35	35	35	35	35
		IPX8	IPX8	IPX8	IPX8	IPX8	IPX8	IPX8	IPX8
	m	10	10	10	10	10	10	10	10
		1 ½" IG	1 ½" IG	1 ½" IG	1 ½" IG	1 ½" IG	1 ½" IG	1 ½" IG	1 ½" IG
	mm	272	272	295	255	266	310	345	385
	kg	4,3	4,3	5,0	4,6	4,6	4,8	6,5	7,8

**\*Потопяеми помпи - видове**

TP 66000: 2506600 | TP 8000 S: 025 08000 | TP 13000 S: 02513000

TPF 7000 S: 02508000 | TPF 6600 SN: 02506600

PS 7500 S: 02507500 | PS 15000 S: 02515000 |

PS 18000 SN: 02518000

\*\*2011/65/EU, 2006/95/EC (->19.04.2016), 2014/35/EU (20.04.2016->), 2004/108/EC (->19.04.2016), 2014/30/EU (20.04.2016->)

\*\*\*EN 50581:2012 | EN 60335-1:2012

EN 60335-2-41:2003 + A1:2004 + A2:2010 | EN 62233:2008/AC:2008

EN 55014-1:2006+A1:2009+A2:2011

EN 55014-2:1997+A1:2001+A2:2008 | EN 61000-3-2:2006/A2:2009

EN 61000-3-3:2008



**Volker Siegle**

(Director Innovation, Research and Development)

Nürtingen, 07.10.2015

\*\*\*\*Metabowerke GmbH, Metabo-Allee 1, 72622 Nürtingen, Germany

## Инструкции за употреба

### 1. Декларация за съответствие

С настоящото декларираме, че този продукт отговаря на нормите и директивите, цитирани на стр. 2

### 2. Функционални елементи

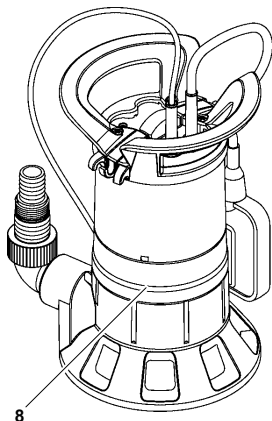
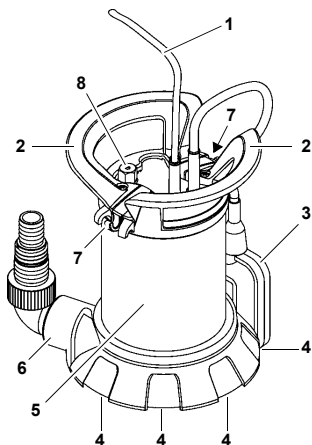

- 1 - Захранващ кабел със щепсел
- 2 - Дръжка
- 3 - Плаващо копче (не за ТР 6600)
- 4 - Входни отвори за засмукване
- 5 - Тяло на помпата
- 6 - Изходящ отвор включително и коляно с мулти адаптор
- 7 - Контролер за дължината на кабела на плаващото копче
- 8 - Клапа (позицията зависи от модела)

### 3. Моля прочетете първо!

—Прочетете и инструкцията преди работа с машината. Обърнете специално внимание на инструкциите за безопасност при работа.

—Тези инструкции за работа са предназначени за хора с елементарни технически познания относно използването на машина като тази или подобни на нея. За хората без никакъв опит в това отношение се препоръчва да потърсят компетентен съвет и насоки от страна на опитно лице преди започването на работата с тази машина.

—Ако забележите повреда, причинена от транспортирането, уведомете незабавно доставчика. Не използвайте машината!

—Изхвърлете опаковката на предназначено за това място.

—Пазете всички прилежащи документи, в случай, че станат необходими. Пазете фактурата за покупката ако се наложи да предявите гаранционен иск.

—Тази машина не трябва да се продава или пре-отдава на друг без да бъде придружена от всички документи, с които е снабдена.

—Производителят не поема отговорност за каквато и да е повреда, предизвикана от неспазване на тези инструкции.

### Информацията в тези инструкции е дадена под следните символи:



Опасност! Риск от нараняване или щета за средата.



Опасност! Риск от токов удар. Риск от нараняване от токов удар.



Внимание! Риск от нанасяне на материални щети.



Забележка: Допълнителна информация

Числа в илюстрациите (1,2,3...) - Тези числа обозначават:

- компоненти
- са номерирани по ред
- съответстват с числата в скобите (1), (2),(3).. в съседния текст.
- обозначените с числа стъпки трябва да се изпълняват в съответния ред - инструкциите, които може да се изпълняват в разбъркан ред са отбелязани с точка (.)
- Изброяванията са обозначени с тире(-)

## 4. Безопасност

### 4.1 Определени условия за експлоатация

Помпата е предназначена само за лично ползване за изпомпване на наводнени къщни помещения или градински площи.

#### Одобрени приложения:

Потопяеми помпи за чиста вода: чиста вода.

Потопяеми помпи за мръсна вода: чиста или мръсна вода.

- Количеството на твърдите частици в мръсната вода не трябва да превишава 5%.
- Размера на частиците в мръсната вода не трябва да превишава максималния опоменат в техническата характеристика.

Всяко друго приложение на машината се смята за неодоброено и не се позволява.

#### Области на приложение

- Изпомпване на контейнери, водни резервоари, плувни басейни, шахти и наводнени помещения.
- Напояване на градини и ливади.

#### Неправилна употреба

Помпата не е предназначена за:

- Изпомпване на течности с температура > 35°C;
- Снабдяване с питейна вода или течна храна;
- Изпомпване на солена вода;
- Изпомпване на експлозивни, лесно запалими, агресивни, опасни за здравето вещества или отпадъци ;
- Комерсиална или индустриална употреба;
- Продължителна циркулация (изкуствено езеро).

Помпата не трябва да бъде използвана от хора (включително деца), които:

- Имат физически или умствени увреждания
- Имат увредени сетива
- Нямаат знания и/или опит за работа та с машината
- Не са прочели и разбрали инструкциите за употреба на машината

Производителя не носи отговорност за щети нанесени от неправомерната употреба. Неправомерната употреба, модифицирането на помпата или използването на части, които не са тествани и одобрени от производителя може да предизвика непредвидени щети!

### 4.2 Общи правила за безопасност

- При работа с помпата следвайте инструкциите за безопасност за да изключите риска от нараняване или материална щета.
- Следвайте местните регламенти и регламентите за предотвратяване на инциденти при работа с потопяеми помпи.

– Когато се използват в басейни и градински езера, и тяхната защита и регламентите съгласно DIN VDE 0100-702 и -738 трябва да се спазват. Трябва да се спазват също така всички местни регламенти за безопасно използване на потопяеми помпи.

– Помпата трябва да е защитена с дефектнотокова защита (прекъсвач за остатъчен ток - RCD) с максимален капацитет 30 mA.



### Опасност!

Не използвайте помпата ако някой е в контакт с нея или течността, която изпомпвате (например в плувния басейн или градинското езеро)!

**Когато се работи с потопяеми помпи, съществуват по принцип следните остатъчни рискове, които не могат напълно да се елиминират, дори и като се прилагат уредите за безопасност.**



### Опасност от околната среда!

Не използвайте помпата на опасни места или в близост до лесно запалими течности или газове!



### Опасност! Риск от токов удар!

– Не пипайте щепсела с мокри ръце! За да извадите щепсела винаги дърпайте него, а не кабела.

– Свързвайте само със заземен правилно инсталиран изход, заземен и тестван.

Напрежението на мрежата и предпазителят трябва да са в съответствие с тези посочени в „Техническите спецификации“.

– Винаги повдигайте и транспортирайте помпата за дръжката, никога за хранящия кабел или отходния маркуч.

– Използвайте удължители само с достатъчно сечение (виж „Техническите спецификации“). Изцяло развийте навития

кабел.

– Не захващайте, стягайте или влачете и не карайте върху кабела и удължителите; пазете ги от остри предмети, масло, горива и висока температура.

– Поставете удължителя така, че да не попада в течността за изпомпване

– Изключвайте помпата от електрическата мрежа преди всяка профилактика.



### Риск от токов удар поради повреда в помпата!

– Преди всяка употреба проверете помпата, най-вече удължителите, хранящия кабел, щепсела и плаващото копче за повреди. Риск от фатален токов удар!

– Не поправяйте помпата сами! При неправилен или непълен ремонт има опасност от навлизане на течност в електрическите части на машината.

## 5. Подготовка за експлоатация

### 5.1 Сглобяване на дръжката

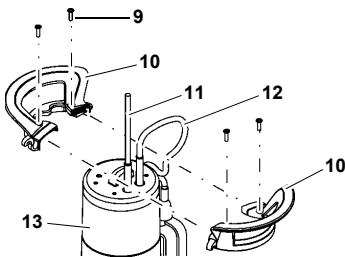

1. Съберете двете половини на дръжката (10) Прекарайте хранящия кабел (11) и кабела на плаващото копче (12) отгоре.

2. Съединете двете половини на дръжката (10). Проверете дали подсигуриращите детайли на двете половини съвпадат.

3. Закрепете дръжката с четирите болта (9) към тялото на помпата (13).

Използвайте само приложените болтове.

## 5.2 Свързване на изходния маркуч

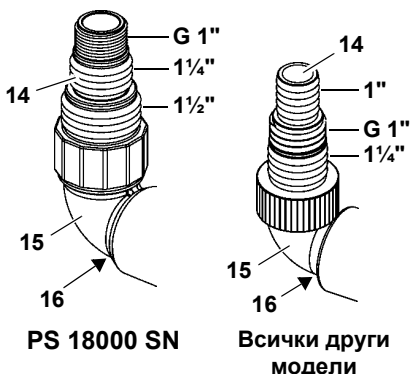

1. За да изберете най-големия диаметър на изходния маркуч изрежете по-малките приставки от мулти адаптера (14)

### Забележка:

*Най-голям капацитет на изпомпване се постига при избиране на най-големия диаметър на изходния маркуч.*

2. Завийте мулти адаптора (14) към коляното (15).
3. Завийте коляното с мулти адаптора към изходния отвор (16).
4. Поставете мулти адаптора (14) в маркуча и подсигурете със скоба

## 5.3 Настройване на кабела на плаващото копче

### Забележка:

Настройте кабела на плаващото копче така, че разстоянието между държача на кабела и ключа да е поне 100mm.

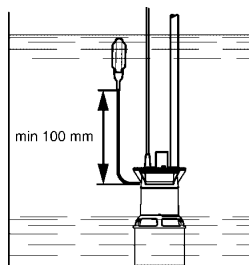

– Направете примка с кабела на плаващото копче. Поставете примката над централната кука (15) на държача на кабела под двете външни куки (14)

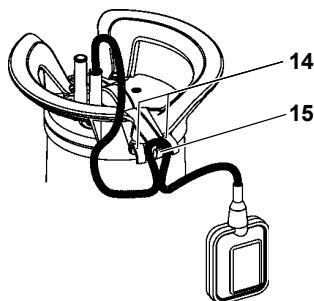

- Тази илюстрация показва правилно поставения кабел на плаващото копче:

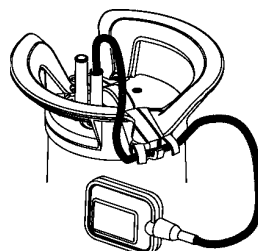

### Внимание!

Кабелът на плаващото копче може да е повреден. Никога не дърпайте кабела на плаващото копче за да промените позицията му в държача! За да откачите кабела на плаващото копче повторете горните стъпки в обратен ред.

## 5.4 Инструкции за инсталация

- Нужно място: приблизително 50x50 см. За да може плаващото копче да функционира правилно, трябва да може да се движи свободно.
- Потопете помпата на не повече от максималната дълбочина на потапяне показана в техническите спецификации.
- Поставете помпата така, че входните отвори да не могат да бъдат запушени от външни предмети. При нужда поставете помпата на основа.
- Осигурете на помпата достатъчна стабилност в изправена позиция.



**Риск от ток удар при прекъснат кабел!**

Не повдигайте и не транспортирайте помпата за кабелите или изходния маркуч! Кабелите и изходния маркуч не са предназначени да издържат на обтягането от тежестта на помпата.

## 5.5 Инсталация на помпата

1. Потопете помпата под лек наклон за да избегнете появата на въздушна възглавница под нея, което би попречило на стартирането. След като помпата е потопена, може да бъде изправена.
2. Спуснете помпата до дъното на контейнера. Използвайте здраво въже, закрепено за дръжката на помпата. Помпата може да бъде използвана и окачена на въже.
3. Преди да използвате помпата отново, проверете дали е изцяло празна. Ако е необходимо, изпразнете я ръчно.

## 6. Действие

### 6.1 Включване и изключване TP 6600

Помпата ще се включи веднага, след като е свързана към електрическата мрежа. За да бъде изключена, изключете от електрическата мрежа.

#### Всички други модели

След като свържете помпата към електрическата мрежа, тя ще се включва (16) и изключва (17) автоматично от плаващото копче. Моментът на изключване зависи от нивото на водата.

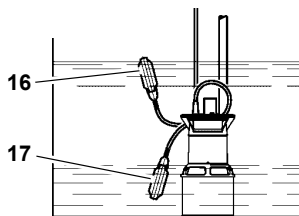

#### Нагласяне на интервала между включване и изключване на помпата

Позицията на кабела на плаващото копче в държача може да бъде променена. Интервалът от време между включването и изключването на помпата се променя по следния начин:

- По-къс кабел на плаващото копче: позициите на включване и изключване са близо една до друга.
- По-дълъг кабел на плаващото копче: позициите на включване и изключване са далеч една от друга.



**Внимание!**

Помпата може да работи на сухо и да се повреди. Плаващото копче трябва винаги да може да се движи свободно за да позволи включване и изключване на помпата.



### **Опасност при повредена помпа!**

Вземете съответните мерки за да предотвратите щети, нанесени поради повреда в помпата, като наводняване на помещения. Това може да стане, като инсталирате алармена система или поставите резервна помпа.



### **Опасност!**

**Не позволявайте помпата да работи при запущен маркуч!**

### **6.2 Засмукване на плитка вода (модели TPF ...)**

Поставете плаващото копче изправено върху дръжката на помпата за да позволите изпомпване на плитка вода.



### **Риск от материални щети при работа на сухо!**

Помпата може да прегрее и да се повреди тъй като корпуса не се охлажда при работа в плитка вода. Топлинния предпазител ще се включи.

– Изпомпвайте плитка вода само за кратко време.

– Наглеждайте помпата при работа в плитка вода.

## **7. Профилактика и поддръжка**



### **Опасност!**

**Винаги изключвайте от електрическата мрежа преди почистване или поправяне.**

Друга профилактика и поддръжка освен описаната тук трябва да се прави от квалифицирани специалисти.

## **7.1 Рутинна поддръжка**

За да може помпата винаги да работи перфектно се изисква рутинна поддръжка, включително и ако помпата не е била включвана за дълъг период от време. (Например при работа в шахти).

### **Почистване на помпата**

1. Изплакнете помпата с чиста вода. Махнете мърсотията, например водорасли, с четка и препарат за миене на съдове.
2. За да почистите помпата отвътре, я поставете в контейнер с чиста вода и я включете за кратко.

### **Почистване на ротора**

1. Развийте болтовете Phillips на дъното на помпата. Ако е нужно избутайте двете стяги на дъното на помпата, като използвате отверка.
2. Махнете дъното.
3. Почистете ротора.
4. Поставете обратно дъното, завийте болтовете и ако е нужно подсигурете стягите.

## **7.2 Складиране на помпата**



### **Внимание!**

**Замръзването поврежда помпата и аксесоарите ѝ, тъй като и в двете има вода!**

– Ако има опасност от замръзване разглобете помпата и аксесоарите и ги складирайте на място защитено от замръзване.





### Опасност!

**Преди всякаква профилактика, изключете от електрическата мрежа.**

#### Помпата не работи:

- Няма напрежение:
- Проверете кабела, щепсела, извода на кабела и бушоните на ел.мрежа.
- Напрежението е прекалено ниско:
  - Използвайте удължител с достатъчен диаметър на проводника.
- Моторът е прегрял; включила се е защитата на мотора:
- Премахнете причината за прегряването (помпата може да е запушена от външни предмети)
- След охлаждане включете отново помпата.
- Плаващото копче не включва помпата при повишаване на водното равнище:
- Проверете дали плаващото копче може да се движи свободно.
  - Ако, въпреки, че плаващото копче се движи свободно, помпата не се включва, изпратете помпата в най-близкия сервизен център.

#### Моторът бучи, но не се включва:

- Помпата е блокирана от външни предмети:
- Почистете ротора.
- Помпата работи, но не изпомпва правилно:**
- Доставната глава е твърде високо:
- Спазвайте максималната височина за доставната глава (виж "Технически спецификации").
- Огънат изходен маркуч:
  - Изправете изходния маркуч.
- Пропускащ изходен маркуч:
  - Залепете маркуча, затегнете стягащите фитинги.

#### Помпата работи много шумно:

- Помпата засмуква въздух:
  - Проверете дали има достатъчно вода.
  - Наличие на външни предмети (почистете помпата).

- Помпата работи на ръчен режим (засмукване на плитка вода).
- Потапайте помпата под наклон

#### Помпата работи постоянно:

- Плаващото копче не достига позицията за изключване:
  - Уверете се, че плаващото копче може да се движи свободно.

## 8. Поправка



### Опасност!

Поправката на електрическите уреди трябва да се извършва само от професионален техник!

Електрически уреди, които се нуждаят от поправка могат да бъдат изпращани до сервизен център. Адресът може да намерите в списъка на резервните части. Моля, приложете описание на проблема към уреда.

## 9. Екология



Електрическите уреди не трябва да се изхвърлят заедно с битовите отпадъци. Според Европейската Директива

2002/96/ЕС (относно експлоатацията на използвано електронно и електрическо оборудване), излезлите от употреба ел. инструменти трябва да се съхраняват отделно и да се предадат на съответните пунктове за безопасно и природосъобразно рециклиране.

За повече информация относно пунктове за предаване на използваните уреди, свържете се с Вашия доставчик. Всички материали от опаковката на продукта могат да се рециклират.

**ГАРАНЦИОННА КАРТА**

МОДЕЛ.....

СЕРИЕН № .....

СРОК .....

*(за подробности виж гаранционните условия)*

№, дата на фактура / касов бон.....

**ДАНИИ ЗА КУПУВАЧА**

ИМЕ/ФИРМА .....

*(попълва се от служителя)*

АДРЕС.....

*(попълва се от служителя)***ДАНИИ ЗА ПРОДАВАЧА**

ИМЕ/ФИРМА .....

*(попълва се от служителя)*

АДРЕС .....

*(попълва се от служителя)*

ДАТА/ПЕЧАТ .....

**СЕРВИЗЕН ПРОТОКОЛ**

Приеман протокол	Дата на приемане	Описание на дефекта	Дата на предаване	Подпис

Централен сервиз: София, бул: "Ломско шосе" 246, тел.: 0700 44 155 (безплатен за цялата страна)

e-mail: [info@euromasterbg.com](mailto:info@euromasterbg.com)

## ГАРАНЦИОННИ УСЛОВИЯ

### ЗАДЪЛЖИТЕЛНИ ДОКУМЕНТИ:

- Копие от фактура
- Гаранционна карта
- Разпечатка на регистрацията в интернет за 3-годишна гаранция

### ГАРАНЦИОННИ СРОКОВЕ:

Минималната законова гаранция от 24 месеца по смисъла на ЗЗП, важи само за физически лица, за юридически лица гаранцията е 12 месеца, освен ако не е упоменато друго от производителя:

- Електроинструменти Метабо и, регистрирани в интернет на адрес: [www.metabo.com/xxl](http://www.metabo.com/xxl) в едномесечен срок след закупуването им 3 години
  - Електроинструменти Метабо без регистрацията в интернет 1 година
  - Акумулаторни батерии Метабо > 4 Ah 3 години
  - Други Акумулаторни батерии и Зарядни устройства 6 месеца
- Всички неизправности по функционирането на машините, причинени от дефекти по сглобяването или по материала, забелязани по време на гаранционния срок, се отстраняват безплатно в централен сервиз на Евромасер Импорт-Експорт ООД - град София.

### ОТ ГАРАНЦИЯ СА ИЗКЛЮЧЕНИ:

- Повреди, причинени от естествено износване на четки, гумени плотове, ремъци, патронници, масло, лагери, о-пръстени, грес, кабели, сервизни пакети за профилактика, филтри свещи и други
- Повреди причинени от претоварване, лошо поддържане, замърсяване, пренапрежение
- Счупвания и пукнатини, причинени от удар
- Дефекти, причинени от износени или нестандартни консумативи
- Дефекти, които се дължат на неспазване инструкцията за експлоатация, претоварване и дейности, несъответстващи на техническите характеристики на машината
- Рекламация се приема само ако машината не е отваряна от потребителя или от неоторизиран сервиз.

### ПРАВИЛА НА ТЪРГОВСКА ГАРАНЦИЯ ЗА ПОТРЕБИТЕЛСКИ СТОКИ:

Независимо от търговската гаранция продавачът отговаря за липсата на съответствие на потребителската стока с договора за продажба съгласно гаранцията по чл. 112 – 115.

Чл. 112. (1) При несъответствие на потребителската стока с договора за продажба потребителят има право да предяви рекламация, като поиска от продавача да приведе стоката в съответствие с договора за продажба. В този случай потребителят може да избира между извършване на ремонт на стоката или замяната ѝ с нова, освен ако това е невъзможно или избраният от него начин за обезщетение е непропорционален в сравнение с другия.

(2) Смята се, че даден начин за обезщетяване на потребителя е непропорционален, ако неговото използване налага разходи на продавача, които в сравнение с другия начин на обезщетяване са неразумни, като се вземат предвид:

1. стойността на потребителската стока, ако нямаше липса на несъответствие;
2. значимостта на несъответствието;
3. възможността да се предложи на потребителя друг начин на обезщетяване, който не е свързан със значителни неудобства за него.

Чл. 113. (1) Когато потребителската стока не съответства на договора за продажба, продавачът е длъжен да я приведе в съответствие с договора за продажба.

(2) Привеждането на потребителската стока в съответствие с договора за продажба трябва да се извърши в рамките на един месец, считано от предявяването на рекламацията от потребителя.

(3) След изтичането на срока по ал. 2 потребителят има право да развали договора и да му бъде възстановена заплатената сума или да иска намаляване на цената на потребителската стока съгласно чл. 114.

(4) Привеждането на потребителската стока в съответствие с договора за продажба е безплатно за потребителя. Той не дължи разходи за експедиране на потребителската стока или за материали и труд, свързани с ремонта ѝ, и не трябва да понася значителни неудобства.

(5) Потребителят може да иска и обезщетение за претърпените вследствие на несъответствието вреди.

Чл. 114. (1) При несъответствие на потребителската стока с договора за продажба и когато потребителят не е удовлетворен от решаването на рекламацията по чл. 113, той има право на избор между една от следните възможности:

1. разваляне на договора и възстановяване на заплатената от него сума;
  2. намаляване на цената.
- (2) Потребителят не може да претендира за възстановяване на заплатената сума или за намаляване цената на стоката, когато търговецът се съгласи да бъде извършена замяна на потребителската стока с нова или да се поправи стоката в рамките на един месец от предявяване на рекламацията от потребителя.
- (3) Търговецът е длъжен да удовлетвори искане за разваляне на договора и да възстанови заплатената от потребителя сума, когато след като е удовлетворил три рекламации на потребителя чрез извършване на ремонт на една и съща стока, в рамките на срока на гаранцията по чл. 115, е налице следваща поява на несъответствие на стоката с договора за продажба.
- (4) Потребителят не може да претендира за разваляне на договора, ако несъответствието на потребителската стока с договора е незначително. Чл. 115. (1) Потребителят може да упражни правото си по този раздел в срок до две години, считано от доставянето на потребителската стока.
- (2) Срокът по ал. 1 спира да тече през времето, необходимо за поправката или замяната на потребителската стока или за постигане на споразумение между продавача и потребителя за решаване на спора.
- (3) Упражняването на правото на потребителя по ал. 1 не е обвързано с никакъв друг срок за предявяване на иск, различен от срока по ал. 1.

**EUROMASTER IMPORT EXPORT LTD**



1231, Sofia, Bulgaria, 246 Lomsko shose Blvd.,

tel.: +359 700 44 155

fax: + 359 2 934 00 90

[www.euromasterbg.com](http://www.euromasterbg.com); e-mail: [info@euromasterbg.com](mailto:info@euromasterbg.com)