

TKHS 315 M

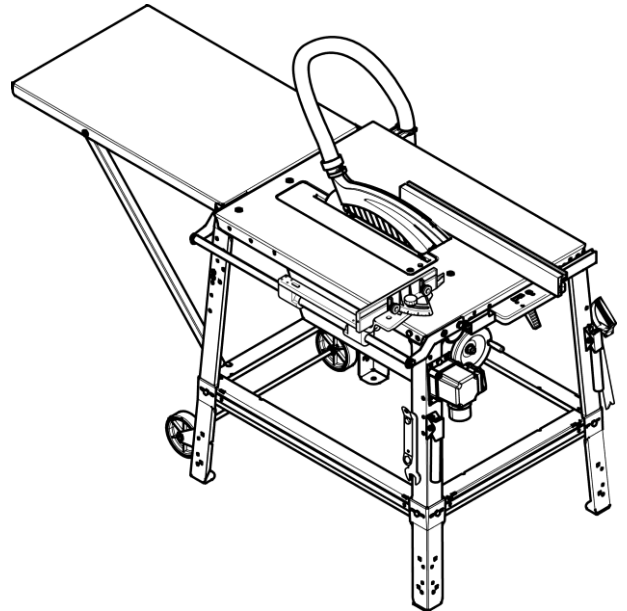

bg Превод на оригиналната инструкция за експлоатация

 **euromaster**

“Евромастер Импорт - Експорт” ООД е официален представител на производителя. Адрес на управление на фирмата: гр. София 1231, бул. “Ломско шосе” 246, тел. 0700 44 155, www.euromasterbg.com; e-mail: info@euromasterbg.com.

1. Декларация за съответствие

Ние декларираме на собствена отговорност, че: тези стационарни циркуляри, идентифицирани чрез типа и серийния номер *1), отговарят на всички релевантни определения на директивите *2) и нормите *3), изпитателен протокол *4), издаващ орган *5 Техническа документация при *6) – виж по-долу.

de Deutsch KONFORMITÄTSERKLÄRUNG
Wir erklären in alleiniger Verantwortlichkeit: Diese Tischkreissäge, identifiziert durch Type und Seriennummer *1), entspricht allen einschlägigen Bestimmungen der Richtlinien *2) und Normen *3). Prüfbericht *4), Ausstellende Prüfstelle *5), Technische Unterlagen bei *6) - siehe unten.
en English DECLARATION OF CONFORMITY
We declare under our sole responsibility: This table saw, identified by type and serial number *1), complies with all relevant requirements of the directives *2) and standards *3). Test report *4), Issuing test body *5), Technical file at *6) - see below.
fr Français DECLARATION DE CONFORMITE
Nous déclarons sous notre seule responsabilité : Cette scie circulaire de table, identifiée par le type et le numéro de série *1), est conforme à toutes les prescriptions applicables des directives *2) et normes *3). Compte-rendu d'essai *4), Organisme de contrôle *5), Documents techniques pour *6) - voir ci-dessous.
nl Nederlands CONFORMITEITSVERKLARING
Wij verklaren op eigen en uitsluitende verantwoording: Deze tafelcirkelzaag, geïdentificeerd door type en serienummer *1), voldoet aan alle relevante bepalingen van de richtlijnen *2) en normen *3). Testrapport *4), Uitvoerende keuringsinstantie *5), Technische documentatie bij *6) - zie onder.
it Italiano DICHIARAZIONE DI CONFORMITÀ
Dichiariamo sotto la nostra completa responsabilità: La presente sega circolare da banco, identificata dal modello e dal numero di serie *1), è conforme a tutte le disposizioni pertinenti delle direttive *2) e delle norme *3). Relazione di prova *4), Centro prove sottoscritto *5), Documentazione tecnica presso *6) - vedi sotto.
es Español DECLARACIÓN DE CONFORMIDAD
Declaramos con responsabilidad propia: Esta sierra circular de mesa, identificada por tipo y número de serie *1), corresponde a las disposiciones correspondientes de las directivas *2) y de las normas *3). Informe de la prueba *4), Oficina que expide el certificado *5), Documentación técnica con *6) - ver abajo.
pt Português DECLARAÇÃO DE CONFORMIDADE
Declaramos, sob nossa responsabilidade: Esta serra circular de bancada, identificada pelo tipo e número de série *1), está em conformidade com todas as disposições aplicáveis das Diretivas *2) e Normas *3). Relatório de inspeção *4), Órgão de inspeção competente *5), Documentações técnicas junto ao *6) - vide abaixo.
sv Svenska CE-ÖVERENSSTÄMMELSEINTYG
Vi intygar att vi tar ansvar för att: bordssågen med följande typ- och serienummer *1) uppfyller kraven i alla gällande direktiv *2) och standarder *3). Provningsutlåtande *4), Utfärdande provningsanstalt *5), Medföljande teknisk dokumentation *6) - se nedan.
fi Suomi VAATIMUSTENMUKAISUUSVAKUUTUS
Vakuutamme yksinomaisella vastuullamme: Tämä rakennussirkkeli, merkitty tyyppitunnuksella ja sarjanumerolla *1), vastaa direktiivien *2) ja normien *3) kaikkia asiaankuuluvia määräyksiä. Tarkastuskertomus *4), Valtuutettu tarkastuslaitos *5), Teknisten asiakirjojen säilytyspaikka *6) - katso alhaalla.
no Norsk SAMSVARERKLÆRING
Vi erklærer under eget ansvar: Denne bordsirkelsagen, identifisert gjennom type og serienummer *1), tilsvare alle gjeldende bestemmelser i direktivene *2) og standardene *3). Prøverapport *4), Ansvarlig kontrollinstans *5), Tekniske dokumenter ved *6) - se nedenfor.
da Dansk OVERENSSTEMMELSESERKLÆRING
Vi erklærer under almindeligt ansvar: Denne bordrundsav, identificeret ved angivelse af type og serienummer *1), opfylder alle relevante bestemmelser i direktiverne *2) og standarderne *3). Kontrolrapport *4), Udstedende kontrolorgan *5), Teknisk dossier ved *6) - se nedenfor.
pl Polski DEKLARACJA ZGODNOŚCI
Oświadczamy na własną odpowiedzialność: Ta pilarka stołowa, oznaczona typem i numerem seryjnym *1), spełnia wszystkie obowiązujące wymogi dyrektyw *2) i norm *3). Sprawozdanie z testu *4), Urząd wystawiający sprawozdanie z testu *5), Dokumentacja techniczna *6) - patrz poniżej.
el Ελληνικά ΔΗΛΩΣΗ ΠΙΣΤΟΤΗΤΑΣ
Δηλώνουμε με ίδια ευθύνη: Αυτό το επιτραπέζιο δισκοπρίονο, που αναγνωρίζεται μέσω τύπου και αριθμού σειράς *1), ανταποκρίνεται σε όλες τις σχετικές διατάξεις των οδηγιών *2) και των προτύπων *3). Έκθεση ελέγχου *4), Εκδίδουσα υπηρεσία ελέγχου *5), Τεχνικά έγγραφα στο *6) - βλέπε κατωτέρω.
hu Magyar MEGFELELŐSÉGI NYILATKOZAT
Kizárólagos felelősségünk tudatában kijelentjük: Ez az asztali körfűrész – típus és sorozatszám alapján történő azonosítással *1) – megfelel az irányelvek *2) és szabványok *3) összes vonatkozó rendelkezésének. A jegyzőkönyvet *4), a kiállítást végző vizsgálóhelyet *5), a műszaki dokumentációt *6) - lásd lent.
sl Slovensko IZJAVA O SKLADNOSTI
Z izključno odgovornostjo izjavljamo: Ta mizna krožna žaga, označena s tipom in serijsko številko *1), ustreza vsem zadevnim določbam smernic *2) in predpisov *3). Tehnična dokumentacija pri *4) - glejte spodaj.

*1) TKHS 315 M - 2,5 WNB / 3,1 WNB / 4,2 DNB - 01031530... / 01031531... / 01031533...

*2) 2011/65/EU; 2006/42/EC; 2014/30/EU

*3) EN 50581:2012, EN 1870-19:2013, EN 60204-1:2018, EN ISO 12100 :2010, EN 61000-3-2:2014, EN 61000-3-3:2013, EN 55014-1:2017, EN 55014-2:2015

*4) BM 50450945 0001 (2,0 WNB); BM 50450972 0001 (2,8 DNB)

*5) TÜV Rheinland LGA Products GmbH, Tillystraße 2, D-90431 Nuernberg; Reg.-No. 0197

*6) Metabowerke GmbH, Metabo-Allee 1, 72622 Nuertingen, Germany

2019-11-16

Bernd Fleischmann
Direktor Produktentstehung & Qualität
(Director Product Engineering & Quality)

B.F.

1. Обхват на доставката

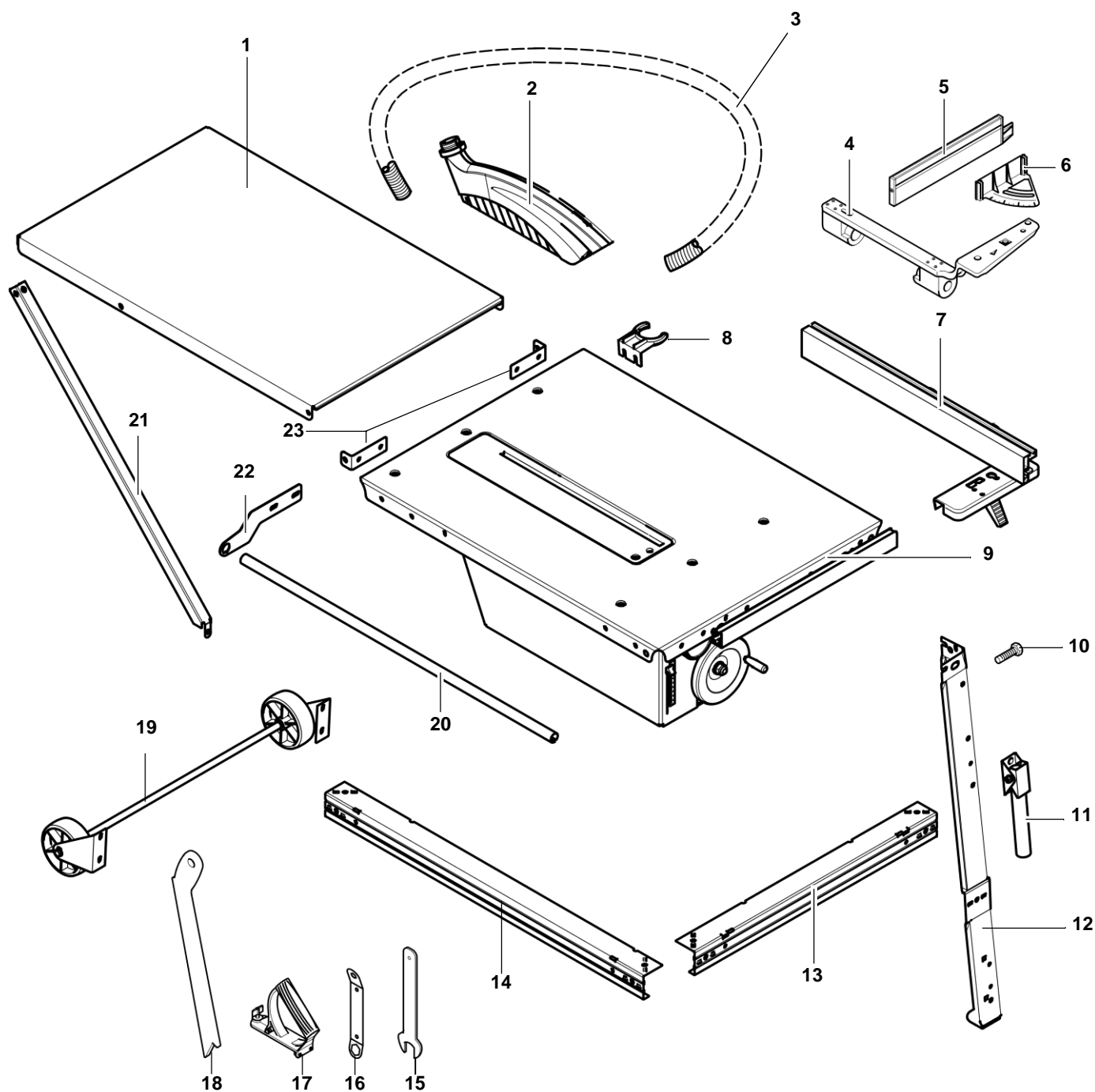

- | | | |
|-------------------------------------------------------------------------------------------------|---------------------------------|--------------------------------------------------------|
| 1 Удължение на плата | 10 Места за аксесоари (2x) | 20 Водач за напречния упор |
| 2 Прахоуловителен предпазител | 11 Дръжки за транспортиране 2x) | 21 Подпора (2x) |
| 3 Смукателен шлаух | 12 Крака (4x) | 22 Планка (2x) |
| 4 Носач на упора – долна част | 13 Напречна греда, къса (2x) | 23 Поддържащи ъгли за удължението на плата (2x) |
| 5 Къс профил на упора | 14 Напречна греда, дълга (2x) | |
| 6 Носач на упора – горна част | 15 Ключ за смяна на диска | |
| 7 Паралелен упор | 16 Ключ за смяна на диска | |
| 8 Скоба за шлауха | 17 Дръжка за избутвача | |
| 9 Основен плот с носач за мотора, мотор, шалтер, циркулярен диск, клин, адаптор за прахоулавяне | 18 Избутващ прът | |
| | 19 Колесар | |
| | | – Инструкция за експлоатация и списък с резервни части |
| | | – Плик с малки части |

2. Функционални елементи

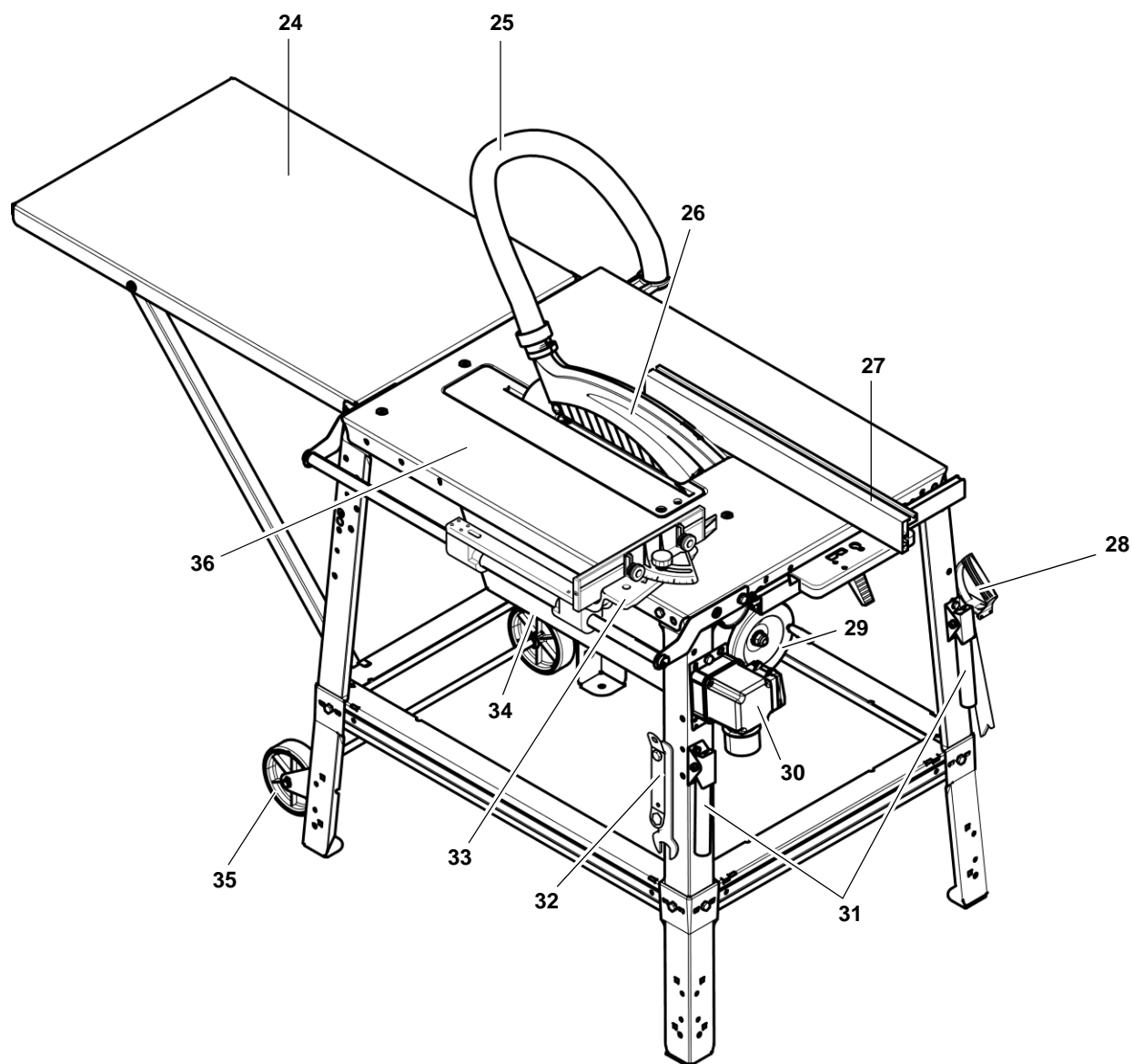

24 Удължение на плата

25 Смукателен шлаух

26 Предпазител

27 Паралелен упор

28 Гнездо за принадлежности
избутващ прът и дръжка за
водача от дърво

29 Колело за безстепенно
регулиране на
височината на рязане
от 0 – 85 mm

30 Шалтер Вкл./Изкл.

31 Дръжки за транспортиране

32 Гнездо за ключовете за
смяна на циркулярния диск

33 Напречен упор

34 Носач за мотора –
безстепенно регулиране на
ъгъла на наклона от 0° до 47°

35 Приспособление за
придвижване

36 Плот

Съдържание

1. Обхват на доставката.....	3
2. Функционални елементи.....	4
3. Първо прочетете!.....	5
4. Съвети за безопасност	5
4.1 Област на приложение.....	5
4.2 Общи съвети за безопасност.....	6
4.3 Символи върху уреда	7
4.4 Предпазни устройства	7
5. Особености на продукта.....	8
6. Елементи за управление	8
7. Монтаж	9
7.1 Свързване към мрежата	14
7.2 Поставяне	14
8. Управление	14
8.1 У-во за прахоулавяне.....	14
8.2 Височина на рязане	15
8.3 Наклон на диска	15
8.4 Рязане с паралелен упор	16
8.5 Рязане с напречен упор.....	16
9. Съвети и трикове.....	16
10. Поддръжка и грижи.....	16
10.1 Смяна на диска	17
10.2 Регулиране на клина.....	18
10.3 Почистване на устройството за повдигане на диска.....	18
10.4 Съхранение на машината	19
10.5 Поддръжка.....	19
11. Ремонти	19
12. Транспорт	19
13. Аксесоари по поръчка	19
14. Екология	19
15. Проблеми и неизправности	19
16. Технически данни	20

3. Първо прочетете!

Тази инструкция за експлоатация е изготвена така, че да можете да работите с Вашия уред бързо и безопасно. Тук даваме кратко указание за това, как да четете тази инструкция за експлоатация:

- Прочетете цялата инструкция преди пускането на уреда в експлоатация.
- Обърнете по-специално внимание на указанията за безопасност.
- Тази инструкция за експлоатация е предназначена за лица с основни технически познания в областта на работата с уреди от типа на описаните тук. Ако нямате никакъв опит с такива уреди, трябва първо да потърсите помощта на опитни хора

Запазете всички документи, доставени заедно с уреда, за да можете при необходимост да се информирате. Запазете също така документа за закупуване за евентуални случаи на използване на гаранцията.

Ако предоставяте или продавате на някого уреда, предайте му всички документи, доставени заедно с него.

За щети, които са възникнали поради неспазването на тази инструкция, производителят не поема отговорност.

Различните типове информация в тази инструкция за експлоатация са обозначени по следния начин:



Опасност!

Предупреждение за възможни наранявания на хора или щети за околната среда.



Опасност от токов удар!

Предупреждение за възможни наранявания на хора от електричество.



Опасност от захващане!

Предупреждение за наранявания на хора от захващане на части от тялото или части от облеклото.



Внимание!

Предупреждение за възможност от възникване на материални щети.



Указание:

Допълващи информации.

- цифрите във фигурите (1, 2, 3, ...)
- обозначават отделни детайли;
- и са номерирани последователно;
- отнасят се за съответните цифри в скоби (1), (2), (3) ... в съседния текст.
- Указанията за действия, при които трябва да се спазва определена поредност, са номерирани.

- Указанията за действия, при които поредността е произволна, са обозначени с една точка.
- Изброяванията са обозначени с тире.

4. Съвети за безопасност

4.1 Област на приложение

Този уред е предназначен надлъжно, напречно и форматно рязане на масивна дървесина, талашит, фазер, шперплат, а така също тези материали, но с покритие от пластмаса или със залепени кантове или фурнир.

Заготовки с кръгло напречно сечение могат да бъдат рязани само с подходящо задържащо устройство, тъй като въртящия се циркуляр може да ги измести.

Уредът не трябва да се използва за направа на канали. Предпазителят трябва да е винаги монтиран по време на работа.

Всяко друго използване на уреда е в противоречие с предназначението му и е забранено. За щети, възникнали вследствие използване на уреда не по предназначение, производителят не носи отговорност.

Изменения по уреда или употреба на детайли, които не са проверени и разрешени от производителя, по време на работа могат да предизвикат непредвидени наранявания и щети.

4.2 Общи указания за безопасност

- При използването на този уред спазвайте следните указания за безопасност, за да изключите опасността от наранявания на хора или материални щети.
- Спазвайте специалните указания за безопасност в съответните глави.
- Спазвайте евентуалните нормативни разпоредби или разпоредбите за предотвратяване на произшествия при работа с циркуляри.

Общи опасности!



- Поддържайте работното си място подредено – безпорядъкът на работното място може да доведе до произшествия.

- Бъдете внимателни. Бъдете концентрирани върху това, което правите. Подхождайте към работата разумно. Не използвайте уреда, когато не сте концентрирани.
- Съобразявайте се с влиянието на околната среда. Погрижете се за добро осветление.
- Избягвайте неестествено положение на тялото. Погрижете се за стабилна работна стойка и винаги пазете равновесие.
- При дълги заготовки използвайте подходящи опорни повърхности.
- При изработване на клинове използвайте клиновиден шаблон съответстващ на дебелината, дължината и ъгъла на клина:
 - Машината трябва да е оборудвана с предпазител и разделящ клин.

Дясната ръка води шаблона по паралелния упор и едновременно с това извършва подаването на материала. Лявата ръка подsigурява воденето на детайла.

- Не използвайте този уред в близост до запалими течности или газове.
- Уредът може да бъде пускан в действие и използван само от лица, които са запознати с работа с циркулярни триони и съзнават възможните опасности.

Лица под 18 години могат да използват този уред само в рамките на професионално обучение под наблюдението на обучаващ.

- Не допускате в близост до уреда лица, ज्याмащи отношение към работата с него, по-специално деца. Не позволявайте други лица да докосват уреда или кабела по време на работа.
- Не претоварвайте този уред – използвайте уреда само в диапазона на натоварване, даден в техническите данни.

 **Опасност от електричество!**

- Не излагайте уреда на дъжд. Не използвайте уреда в мокра или влажна среда. При работа с уреда избягвайте допира на някоя част от тялото със заземени детайли (напр. отоплителни тела, тръби, печки, хладилници).

- Не използвайте мрежовия кабел за цели, за които той не е предназначен.
- Не използвайте повреден захранващ кабел.
- Един повреден мрежови кабел може да бъде подменен само от производителя, неговия собствен сервиз или от партньорски сервиз.

 **Опасност от нараняване от движещи се детайли!**

- Не пускайте в действие уреда без монтирани защитни съоръжения.
- Винаги спазвайте достатъчно разстояние от циркуляра. Използвайте евентуално подходящи помощни средства за подвеждане на заготовката. По време на експлоатацията спазвайте достатъчно разстояние от движещите се детайли на уреда.
- Изчакайте, докато циркулярът спре напълно, преди да отстраните малки части от заготовката, остатъци от дърво и т.н. от работното пространство.
- Не спирайте движещия се по инерция циркуляр чрез страничен натиск.
- Преди извършване на работи по поддръжката се уверете, че уредът е изключен от електрическата мрежа.
- Уверете се, че при включване (например след извършване на работи по поддръжката) в уреда не са останали монтажни инструменти или свободни части.
- Когато уредът не се използва, извадете щепсела от електрическия контакт.

 **Опасност от порязване и при спрял циркулярен диск!**

- При смяна на режещи инструменти използвайте ръкавици.
- Съхранявайте циркулярните дискове така, че никой да не се нарани на тях.

 **Опасност от удар от заготовките (заготовката се захваща от циркуляра и се запраща към работника).**

- Винаги работете с коректно настроен клин.
- Разделящият клин трябва да съответства на циркулярния диск. Клинтът не трябва да е по-дебел от широчината на

срязва и да не е по-тънък от дебелината на тялото на диска.

- Не закантавайте заготовките.
- Следете за това, циркулярния диск да е подходящ за материала на заготовката.
- Заготовките с тънки стени режете винаги само с циркулярни дискове с фини зъби.
- Винаги използвайте добре заточени циркулярни дискове.
- При съмнение огледайте внимателно заготовката за чужди тела (напр. гвоздеи или болтове).
- Режете само заготовки с такива размери, които позволяват сигурно захващане при рязане.
- Никога не режете повече от една заготовка едновременно – същото се отнася за снопове, състоящи се от множество отделни части. Съществува опасност от злополука, когато отделните детайли се захващат от циркуляра неконтролирано.
- Отстранявайте малките изрезки от заготовките, дървесни остатъци и т.н. от работното място – за целта циркулярният диск трябва да е спрял.

 **Опасност от захващане!**

- Внимавайте за това, при работа въртящите се детайли да не захванат части от тялото или облеклото (**не носете** вратовръзки, ръкавици, облекло с широки ръкави; при дълги коси е задължително да се използва мрежичка за коса).
- Никога не режете заготовки, по които се намират или които съдържат:
 - въжета,
 - върви,
 - ленти,
 - кабели или
 - тел.

 **Опасност поради недостатъчно лично предпазно оборудване!**

- Носете предпазни средства за слуха.
- Носете защитни очила.
- Носете противопрахова предпазна маска.

- Носете подходящо работно облекло.
- При работа на открито е препоръчително носенето на обувки, които не се пързаят.

! Опасност от дървесен прах!

- Някои видове дървесен прах (напр. от дъб, бук, ясен) при вдишване могат да предизвикат рак. Винаги работете със смукателно устройство. Смукателното устройство трябва да съответства на стойностите, посочени в техническите данни.
- Внимавайте за това, по време на работа в околната среда да попада колкото се може по-малко дървесен прах:
 - Инсталирайте прахоуловител;
 - Уплътнете прахоуловителната система;
 - Погрижете се за добро проветрение.

Употреба без прахоуловител е допустима само при:

- работа на открито;
- при кратковременна употреба (до макс. 30 работни минути);
- с прахозащитаваща маска.

! Опасност поради технически изменения или използване на детайли, които не са проверени и разрешени от производителя!

- Монтирайте този уред в точно съответствие с инструкцията.
- Използвайте само детайли, разрешени от производителя. Това се отнася по-специално за:
 - Циркулярите (номерата за заявка виж в "Аксесоари по поръчка");
 - Предпазните съоръжения (номерата за заявка виж в списъка с резервни части).

- Не предприемайте изменения по частите на машината.

! Опасност поради дефекти по уреда!

- Грижете се старателно за уреда, както и за принадлежностите. Спазвайте указанията за поддръжка.
- Преди всяко използване проверявайте уреда за евентуални повреди: преди по-нататъшно използване на уреда трябва да бъдат старателно проверени безупречното и съответстващо на предназначението

функциониране на съоръженията за безопасност, предпазните съоръжения или леко повредените детайли. Проверете, дали движещите се части функционират безупречно и не заяждат. Всички детайли трябва да бъдат монтирани правилно и да съответстват на всички изисквания, за да се гарантира безупречната работа на уреда.

- Повредените предпазни съоръжения или детайли трябва да бъдат ремонтирани или подменени по подходящ начин от оторизиран специализиран сервис. Повредените прекъсвачи трябва да бъдат сменени от специализиран сервис. Не използвайте уреда, ако прекъсвачът не може да бъде включен или изключен.
- Поддържайте ръкохватките сухи и чисти от масла или грес.

! Опасност поради шум!

- Носете антифони.
- Изкривеният клин притиска заготовката странично към циркуляра. Това причинява шум.

! Опасност от блокирани заготовки или части от заготовки!

Ако настъпи блокиране:

1. Изключете уреда.
2. Извадете щепсела от контакта.
3. Сложете ръкавици.
4. Отстранете блокажа посредством подходящ инструмент.

4.3 Символи по уреда

Данни върху табелката

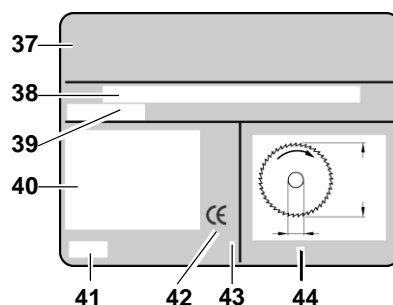

- 37 Производител
- 38 Сериен номер
- 39 Обозначение на уреда
- 40 Данни за двигателя (виж също "Технически данни")

- 41 Година на производство
- 42 CE-маркировка – този уред съответства на директивите на ЕС съгласно декларацията за съответствие
- 43 Символ за начина на изхвърляне
- 44 Размери на допустимите за употреба циркулярни дискове

Символи върху уреда



- 45 Носете антифони
- 46 Носете предпазни очила
- 47 Не използвайте уреда във влажна или мокра среда
- 48 Прочетете инструкцията
- 49 Не докосвайте циркулярния диск
- 50 Предупреждение за опасност

4.4 Предпазни устройства

Разделящ клин

Разделящият клин (51) предотвратява захващането на заготовката от зъбите на циркулярния диск и нейното изхвърляне по посока на оператора.

По време на работа разделящият клин трябва винаги да е монтиран.

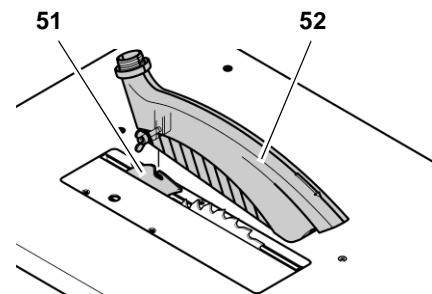

Предпазен кожух

Предпазителят (52) предпазва от допир по невнимание до циркулярния диск и от хвърчащи стърготини.

По време на работа предпазителя трябва да е винаги монтиран.

Избутвач

Избутвачът (53) служи като удължение на ръката и предпазва от неволен допир до циркулярния диск.

Избутвачът трябва да се използва винаги, когато разстоянието между циркуляра и паралелния упор е по-малко от 120 мм.

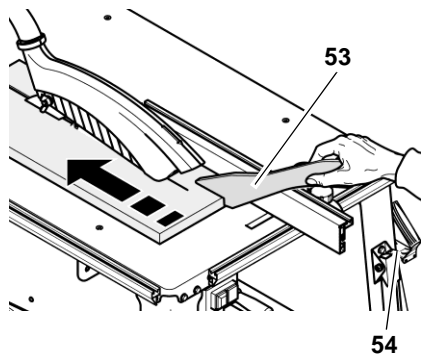

Избутвачът трябва да се води под ъгъл 20°...30° към повърхността на масата.

Когато избутващият елемент не се използва, той може да се окачи на държача (54).

Когато избутвача е повреден, той трябва да бъде заменен с нов.

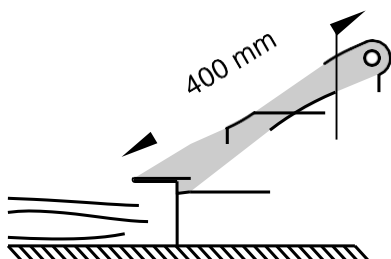

Дръжка за плъзгача

Дръжката (56) се закрепва с винтове към подходящо дървено парче (55). Това приспособление служи за сигурно водене на дребни заготовки.

Парчето дърво трябва да е дълго 400 мм, най-малко 200 мм широко и дебело 15 – 20 мм.

Ако дръжката на плъзгача се повреди, тя трябва да бъде заменена с нова.

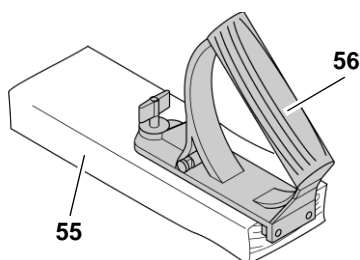

5. Особени свойства на продукта

- Безстепенно регулиране ъгъла на наклона от 0° до 47°.
- Безстепенно регулиране височината на рязане до 85 мм.
- Реле за минимално напрежение предотвратява самостоятелното включване на уреда в случай на възстановяване електричеството след спиране на тока.
- Напречен упор с регулиращ се профил на упора.
- Всички важни командни функции са от предната страна.
- Включено в обема на доставката удължение на плота с разнообразно приложение:
 - здраво затегнато към стойката на машината или
 - само прикрепено към стойката за удобно спускане без инструмент.
- Здрава конструкция от стоманена ламарина – издържа на голямо натоварване и е защитена от корозия за дълъг период.
- Безстепенно регулируем паралелен упор.

6. Функционални елементи

Превключвател Вкл./Изкл.

Указание:

По производствени причини някои уреди се доставят с различни по вид превключватели. Двама модела превключватели са изобразени по-долу.

- Включване = натиснете зеления бутон (58), (60)
- Изключване = натиснете червения бутон (57), (59).

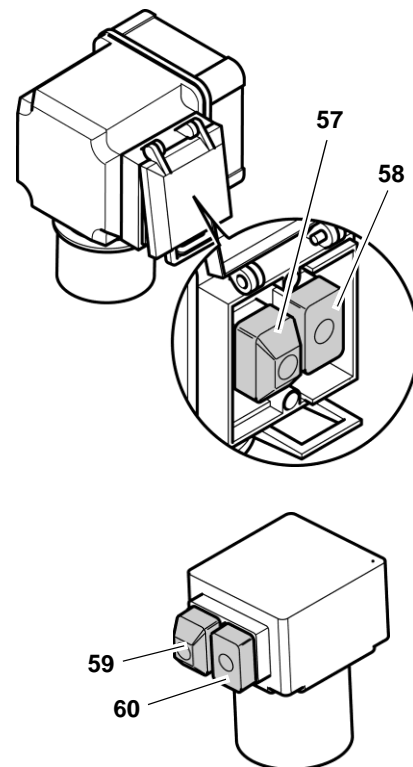

Указание:

При прекъсване на напрежението се задейства реле за минимално напрежение. По този начин се предотвратява самозадействането на уреда при възстановяване на напрежението. За да бъде включен уредът, се налага повторно натискане на зеления бутон ВКЛ.

Устройство за регулиране ъгъла на наклона

Циркулярния диск може безстепенно да се накланя под ъгъл между 0° и 47° посредством ръчното колело (61).

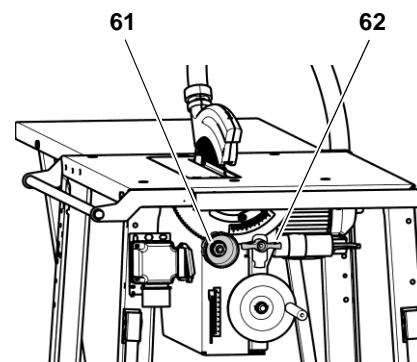

За да не може нагласения ъгъл на наклона да се променя по време на рязане, той се фиксира посредством крилчатата гайка (62) от предната страна на кутията за стърготини.

Манивела за регулиране височината на рязане

Височината на рязане може да се променя чрез въртене на манивелата (63).

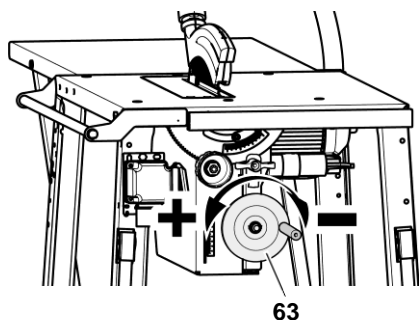

Ограничителни упори

Циркулярът е снабден с два ограничителни упора:

- Напречен ограничител (за напречни разрези):

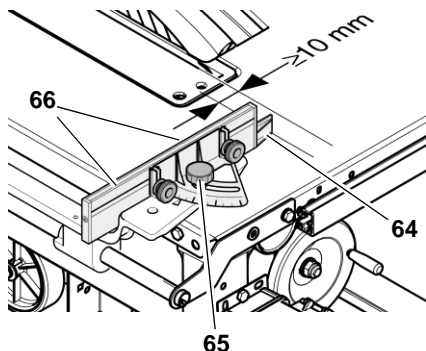

За напречен ограничител се използва късия упорен профил.

Напречният ограничител се закрепва към водещата щанга, която е монтирана от лявата страна на машината.

- Винт (65) за регулиране на ъгъла. Обхватът на регулиране е 45°. При рязане с напречен упор винтът (65) трябва да бъде затегнат.
- Гайки (66) за регулиране на упорния профил. Пластмасовата част (64) на упорния профил трябва да е насочена към циркулярния диск и да е на разстояние мин. 10 mm от него.
- Паралелен упор (за надлъжно рязане):

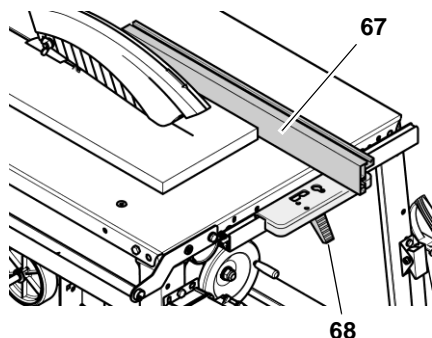

За паралелния упор се използва дългия профил (67). Монтажът се извършва към водещия профил от предната страна на циркуляра.

- Упорния профил (67) трябва при рязане с паралелния упор да е успореден с циркулярния диск и да бъде фиксиран посредством затягащия лост (68).
- Гайки (71) за закрепване на упорния профил. Упорният профил може да се свали и обърне след развиване на двете гайки (71):

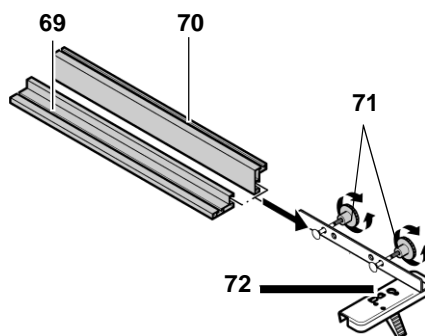

Нисък кант за полагане (69):

- за рязане на плоски заготовки;
- когато циркулярният диск е наклонен.

Висок кант за полагане (70):

- За рязане на високи заготовки.

Върху паралелния упор е разположен отвор с белег (72) за отчитане на скалата.



Указание:

Нулевата точка на скалата се настройва по такъв начин, че да отговаря на високия упор (виж "Настройка на паралелния упор" в глава "Монтаж". Ако е монтиран ниският упор, то при отчитането се явява изместване от 47 mm.

7. Монтаж



Опасност!

В случай на изменения по циркуляра или употреба на детайли, които не са проверени и разрешени от производителя, по време на работа могат да възникнат непредвидени наранявания и щети!

- Монтирайте циркуляра изцяло съгласно настоящата инструкция.

- Използвайте само доставените детайли.
- Не предприемайте изменения по детайлите.

Циркулярът ще съответства на разпоредбите за безопасност и ще може да се използва безопасно, само ако следвате точно указанията за монтаж. Ако вземете предвид и следните инструкции, няма да имате проблеми с монтажа:

- Прочетете всяка стъпка преди да я изпълните.
- Пригответе детайлите, съответстващи на стъпката от монтажа.

Необходими инструменти

- Ключ с вътрешен шестостен 4
- Ключ с вътрешен шестостен 6
- Кръстата отвертка
- Гаечен ключ SW 10
- Гаечен ключ SW 13
- Гаечен ключ SW 19 (включен в доставката)
- Ключ звезда 46 mm (включен в доставката)

Монтаж на стойката

Поз.	Обозначение	Брой
73	Крак	4
74	Гайка с фланец, M8	20
75	Болт с шестостенна глава M8 x 16 M8 x 20	18 2
76	Напречна подпора, къса	2
77	Напречна подпора, дълга	2
78	Маса с моторен агрегат	1

1. Поставете плота (78) с мотора нагоре върху стабилна основа.



Внимание!

Циркулярният диск и разтварящият клин не трябва да лежат върху основата! За да избегнете наранявания на диска или основата, поставете плота на масата върху два монтажни блока.

2. Завийте четирите крака (73) отвътре в ъглите на масата:
 - Пъхнете от външната страна болтовете (75); поставете двата винта M8 x 20 на задната страна на масата (за удължението на плота);
 - завийте от вътрешната страна гайките (74), без да ги затягате до край. Това ще направите след като монтирате удължението на плота.

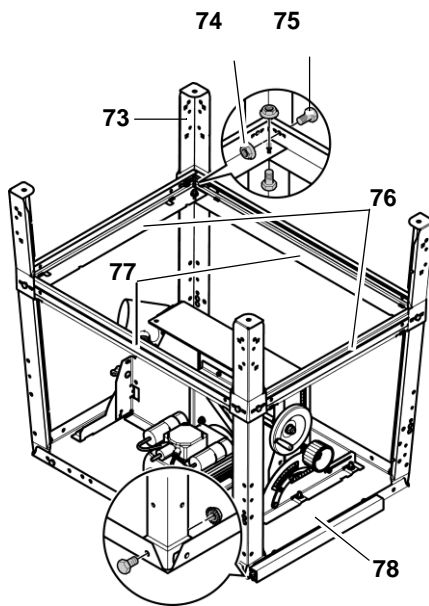

3. Дългите подпори (77) завийте странично между краката., късите подпори (76) завийте предните и задните крака:
 - Широка страна на подпорите към плота на масата;
 - Палците и каналчетата на подпорите трябва да се съединят едни в други.
 - От външна страна поставете болтовете с шестостенна глава;
 - От вътрешна страна завийте фланцовите гайки без да ги затягате докрай.
4. Завийте подпорите една към друга:
 - Поставете винтовете с шестостенна глава от към страната на плота;
 - От обратната страна завийте фланцовите гайки;

Обърнете циркуляра с помощта на втори човек и го изправете върху здрава основа.

Монтиране на превключвателя



Указание:

Някои уреди по производствени причини се доставят с различни шалтери (виж "Монтиране на алтернативни шалтери").

Поз.	Обозначение	Брой
79	Винт с шестостенна глава M8 x 16	2
80	Фланцова гайка M8	2

1. Освободете транспортната блокировка на шалтера.
2. Закрепете основата на шалтера посредством два болта (79) и гайки (80) към левия преден крак.

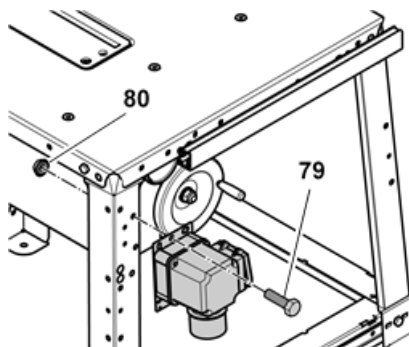

Бутоните трябва да са разположени **отдясно**.



Внимание!

Внимавайте кабелът да не се допира до остри ръбове и да не се прищипва.

Монтиране на алтернативен шалтер

Поз.	Обозначение	Брой
79	Винт с шестостенна глава M8 x 16	2
80	Фланцова гайка M8	2

- Монтажът се извършва както е описано по-горе.

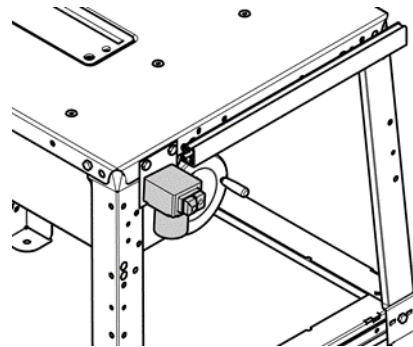

Сега обаче бутоните трябва да сочат напред.

Монтиране на прахоулавянето

Поз.	Обозначение	Брой
81	Предпазен кожух	1
84	Шлаух	1
86	Фланцова гайка M6	2
87	Носач за шлауха	1
88	Винт с шестостенна глава M6 x 16	2

1. Повдигнете диска нагоре до край.
2. Монтирайте кожуха (81) към клина (82).

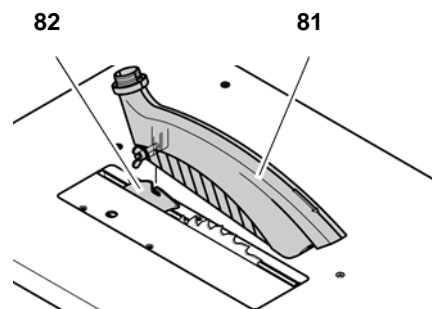

Указание:

След монтажа върху клина защитният кожух трябва да е леко наклонен надолу по посока на работната страна.

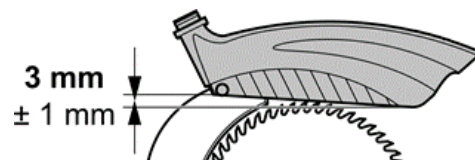

3. Пъхнете единия край на шлауха (84) върху гърловината на кожуха (83).
4. Другия край на шлауха свържете към щуцера за прахоулавяне върху кутията, предпазваща циркулярния диск. (85).

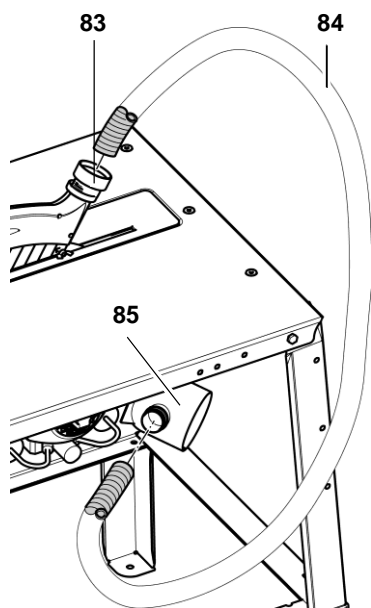

5. Монтиране на носача за маркуча (87):

- Пъхнете двата винта (88) през носача и крака;
- завийте отвътре фланцовите гайки (86) – без да ги затягате докрай.

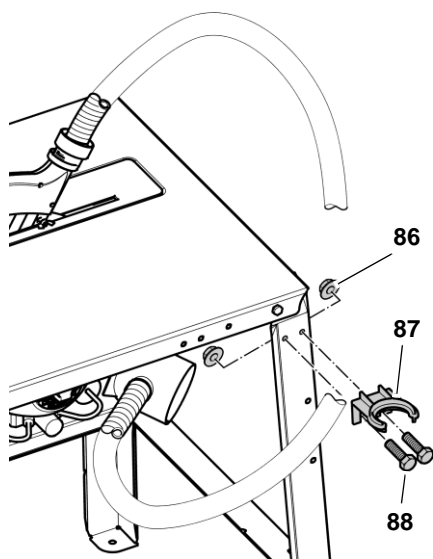

6. Изравнете носача, затегнете винтовете с шестостенна глава и фланцовите гайки. Поставете засмукващия шлаух в носача (87).
7. Присъединете шлауха към шуцера върху предпазващата циркулярния диск кутия (виж "Прахоуловителна система" в глава "Употреба").

Монтаж на напречния упор

Поз.	Обозначение	Брой
89	Водеща щанга	1
90	Носач на упора-долна част	1
91	Фланцова гайка М8 () = вече монтирани	3 (3)
92	Винт с шестостенна глава М8 x 20 () = вече монтирани	3 (3)
93	Закрепваща пластина	2
95	Тапа	2
96	Ъгъл за удължението на плота	2
98	Винт с гъбовидна глава М8	1
99	Подложна шайба 8,4	1
100	Носач на упора-горна част	1
101	Къс упорен профил	1

1. Монтирайте предната пластина (93) от лявата страна на циркуляра:
 - Развийте винтовете (92) отляво отпред и отзад на плота.
 - Пъхнете по два винта (92) през пластината (93) и плота на масата;
 - Завийте отвътре гайките (91) без да ги затягате напълно.
2. Поставете водещата щанга (89). Шлицът на водещата щанга трябва да съвпадне с издатъка на крепежната пластина (93). Посредством леко завъртане блокирайте водещата щанга срещу изплъзване.
3. Поставете долната част на носача на профила (90) с помощта на ъгъла върху водещата щанга от предната страна на циркуляра и го преместете назад.

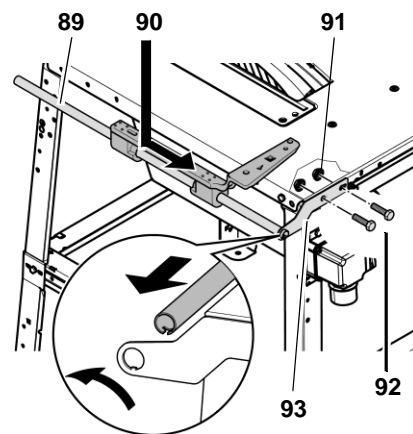

4. Поставете задната монтажна пластина (94) върху водещата щанга и я фиксирайте чрез леко завъртане.
5. Монтирайте задната монтажна пластина посредством ъгъла (96) за да монтира на удължението на плота.



Указание:

Вторият ъгъл (96) за монтажа на удължението на плота се монтира към задната дясна страна на плота (без фигура).

6. Подравнете водещата щанга така, че да бъде съвсем успоредна на циркулярния диск.
7. Затегнете винтовете съединения на крепежните пластини.
8. Поставете запушалките (95) в двата края на водещата щанга.

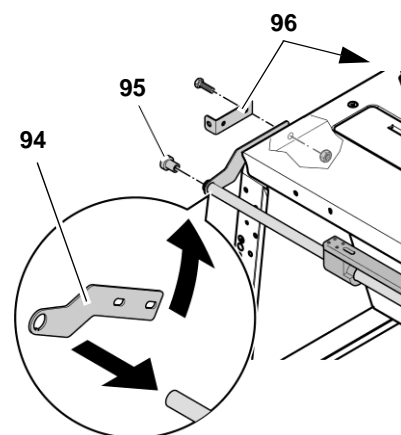

9. Повдигнете долната част на носача на упора нагоре.
10. Монтирайте горната част на носача на упора (100) посредством шайбата (99) и винта (98).

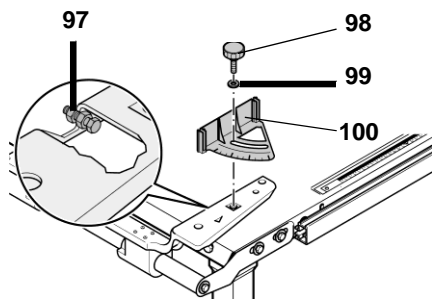

Поставете късия профил на упора (101) и го затегнете с помощта на гайките (102):

- пластмасовият издатък на профила на упора трябва да сочи към циркулярния диск;
- подложните шайби (103) трябва да лежат между горната част на носача на упора и гайките с накатка.

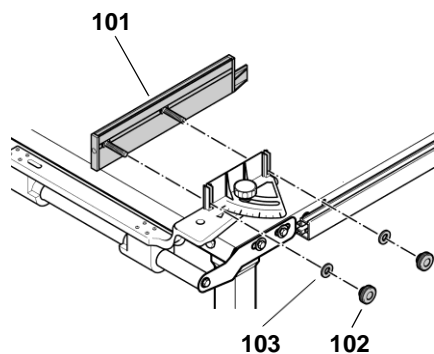

12. С помощта на регулировъчния винт (97) профила на упора може да бъде позициониран точно перпендикулярно на циркулярния диск. Регулировъчният винт (97) става достъпен когато напречния упор е наклонен надолу.



Указание:

Когато не използвате напречния упор го наклонете надолу.

Регулировка на паралелния упор

1. Поставете паралелния упор (107) върху водещата шина и го закрепете с помощта на затягащия лост (106).
2. Монтирайте профила на упора (104) както е показано по-нататък и го затегнете с помощта на двете гайки с накатка.
3. Леко разхлабете двата регулировъчни винта (105) на паралелния упор и установете паралелния упор успоредно на циркулярния диск. След това затегнете наново двата регулировъчни винта.

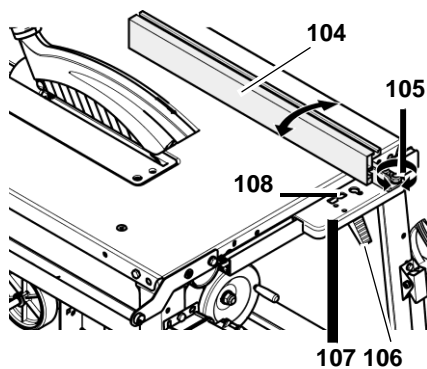

4. Поставете паралелния упор от дясната страна на циркулярния диск така, че да покрие целия му диаметър. При необходимост вдигнете диска нагоре.
5. Преместете скалата така, че нулевата точка да съвпадне точно с ръба за отчитане (108) на паралелния упор.
6. Затегнете закрепващия винт на скалата и проверете настройката посредством пробен срез.

Монтаж на устройството за придвижване

Поз.	Обозначение	Брой
109	У-во за придвижване	1
110	Винт М6 х 16	4
111	Подложна шайба 6,4	4
112	Гайка, М6	4

Устройството за придвижване се закрепва към задните крака на циркуляра.

1. На всеки държач (109) на устройството поставете по два винта (110) и две шайби (111).
2. Отвътре завийте фланцовите гайки (112).
3. Позиционирайте държачите по такъв начин, че колелата да се намират на около 1 mm от пода, когато циркулярът стои на четирите си крака.

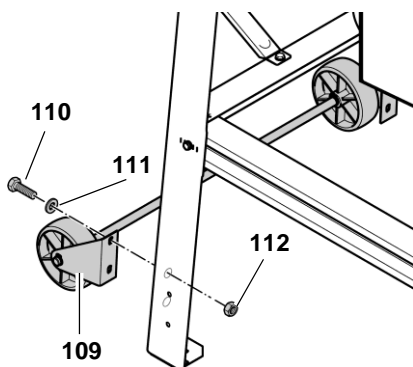

4. Затегнете гайките..

Монтаж на удължението на плота

Поз.	Обозначение	Брой
113	Удължителна планка	1
114	Подложна шайба 8,4	4
117		
115	Гайка М8	4
118		
116	Винт с лагер М8 х 35	4
119	Опора	2
121	Самозаконтяща шестостенна гайка М6	2
123		
122	Винт с шестостенна глава М6 х 16	2
124		



Внимание!

По време на монтажа на удължението на плота трябва да придържате удължението и опорите, докато те са закрепени все още само от единия край.

1. Завийте удължението на плота (113) посредством двата винта с лагери (116), двете подложни шайби (114) и двете фланцови гайки (115) към двата носещи ъгъла както е показано на фигурата.

При необходимост напасвайте позицията на ъгловите държачи към ширината на удължението на плота – затегнете отново винтовите съединения.

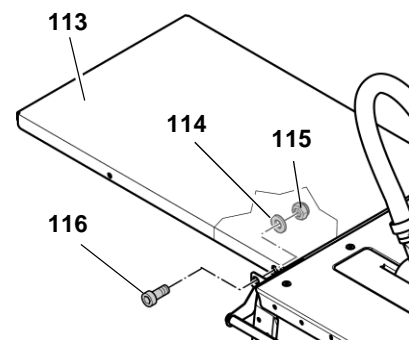

2. Завийте опорите (119) към удължението на плота с помощта на по един винт с лагер (120), една подложна шайба (117) и една фланцева гайка (118) (виж фигурата).

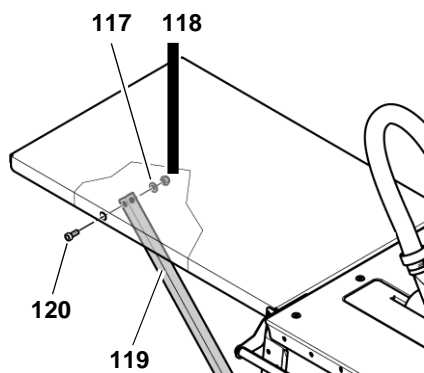

- Затегнете добре на ръка всички винтови съединения по удължението на плота с подходящ за целта инструмент.



Указание:

Опорите на удължението на плота могат да бъдат здраво завити. Алтернативно на това можете така да монтирате опорите, че удължението на плота лесно да може да се спуска..

Затягане на опорите

- Поставете скосените краища на опорите в прорезите на късите разпънки от задната страна на циркуляра и ги придвижете навън.
- Завийте опорите към разпънката с помощта на по един винт с шестостенна глава (122) и по една самоконтрираща шестостенна гайка (121), както е показано на фигурата.

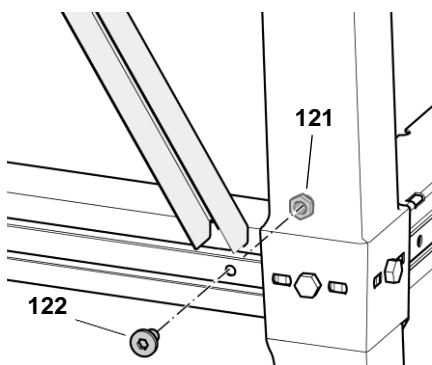

Монтаж на опорите с възможност за спускане на удължението на плота

- Завийте по един винт с шестостенна глава (124) и по една самоконтрираща шестостенна гайка (123) в долната част на основите.
- Поставете скосените краища на опорите в прорезите на късите разпънки от задната страна на циркуляра и ги придвижете навън (виж фигурата).

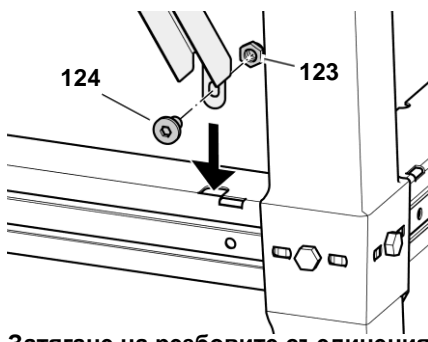

Затягане на резбовите съединения

- Проверете резбовите съединения по уреда. Затегнете добре на ръка всички съединения с помощта на подходящ инструмент.

При затягане на съединенията обърнете внимание на следното:

- След затягане на съединенията уредът трябва да е в изправено и устойчиво положение;
- Изравнете удължението на плота: Повърхността на удължението на плота трябва да е успоредно и на еднаква височина с повърхността на основния плот.

Спускане на удължението на плота

- Преместете навътре долните краища на опорите.
- Отцепете опорите нагоре и спуснете удължението на плота както е показано на фигурата.

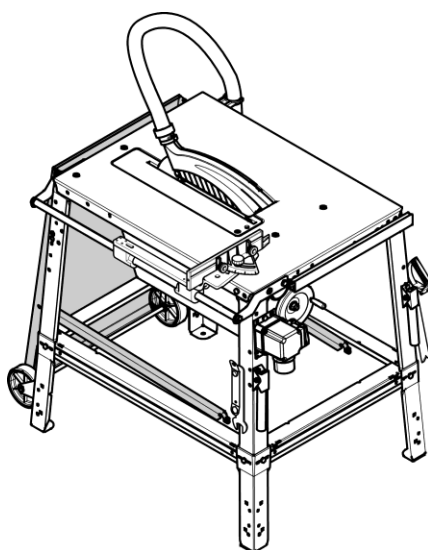

Монтаж на дръжките за транспортиране

Поз.	Обозначение	Брой
125	Дръжка за транспорт	2
126	Винт М6 х 16	4
127	Подл. шайба 6,4	4
128	Гайка, М6	4

Дръжките за транспортиране се завинтват здраво към предните крака на циркуляра

- Към всяка дръжка (125) поставете по един винт (126) с подложна шайба (127).

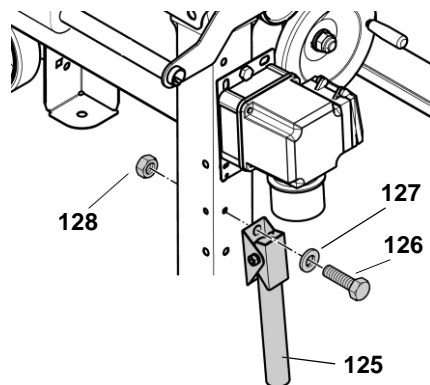

- Монтирайте дръжките така, че тръбите да могат да се свалят надолу.
- Завийте от вътрешната страна по една фланцева гайка (128).

Монтиране на поставките за принадлежности

Поз.	Обозначение	Брой
129	Гайка М6	4
130	Винт с кука М6х50	2

Като последна стъпка от монтажа към предните крака на циркуляра странично се завинтват още две куки като поставки за принадлежностите:

- Завийте по една гайка (129) на около 10 mm върху двете куки с винт (130).
- Прокарайте куката с винт от външната страна през страничния отвор на левия преден крак и я затегнете с фланцова гайка.
- Другата кука с винт завийте по същия начин към десния преден крак.

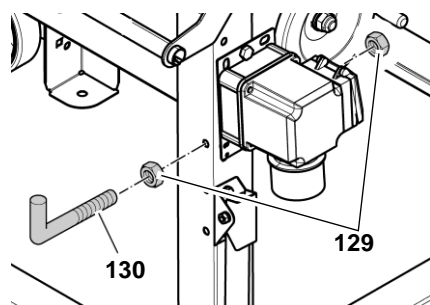

7.1 Свързване към мрежата



Опасност! Електрическо напрежение!

Използвайте уреда само в суха среда.

Свързвайте уреда само към източник на ток, отговарящ на следните изисквания (виж също така "Техническите данни "):

- Контактите трябва да са инсталирани, заземени и изпитани в съответствие с правилата.
- Контактите за трифазен ток да имат неутрален проводник.
- Напрежението и честотата на мрежата да съответстват на отбелязаните на табелката с данните за уреда.
- Защита от токов удар с FI-прекъсвач с утечен ток 30 mA.
- Защита от късо съединение посредством защита на мрежата (предпазител срещу късо съединение) max 16 A.
- Импеданс на системата Z_{max} в точката на предаване (свързване със сградата): виж допълнителното приложение.



Указание:

Обърнете се към енергоснабдителното дружество или Вашия електроинженер, в случай, че имате още въпроси относно това, дали мрежата във Вашата сграда отговаря на тези условия.

- Положете мрежовия кабел така, че да не пречи и да не бъде повреден по време на работа.
- Пазете мрежовия кабел от нагряване, агресивни течности и допир с остри ръбове.
- За удължители използвайте само гумени кабели с достатъчно голямо напречно сечение (виж техническите данни).
- При вадене на щепсела от контакта, не теглете за мрежовия кабел.



Смяна посоката на въртене!
(само при трифазно изпълнение)

В зависимост от разположението на захранващите проводници е възможно циркулярният диск да се върти в грешна посока. Това може да доведе до изхвърляне на

заготовката, когато се опитате да режете. За това при всяка нова инсталация проверявайте посоката на въртене на диска. При грешна посока на въртене специалист-електротехник трябва да промени захранването:

1. След като са поставени всички предпазни съоръжения, може да присъедините циркуляра към мрежата.
2. Повдигнете циркулярния диск максимално нагоре.
3. Включете за кратка циркуляра и веднага го изключете.
4. Наблюдавайте посоката на въртене на диска от лявата страна на циркуляра. Дискът трябва да се върти по посока на часовниковата стрелка.
5. Ако дискът се върти обратно на часовниковата стрелка извадете щепсела от контакта.
6. Повикайте **квалифициран електротехник** да промени електрозахранването!

7.2 Поставяне

- Изправете машината върху стабилна, равна основа.
- За да хоризонтирате плота на масата изравнете неравностите или хлъзгавите места по пода чрез подходящи материали. След това проверете дали положението на машината е устойчиво.
- Осигурете достатъчно място за обработка на по-големи детайли.

За по-голяма стабилност машината може да бъде завинтена към пода:

1. Поставете окончателно монтираната машина върху подходящото място и маркирайте местата за отвори.
2. Преместете машината и пробийте необходимите отвори.
3. Поставете машината върху отворите и я завинтете към основата.

8. Употреба



Опасност от злополуки!

Циркулярът не трябва да се обслужва от повече от един човек едновременно. Ако има още хора на работното място, те могат да помагат за донсяне и изнасяне

на заготовки, като стоят далече от циркуляра.

Преди работа проверете безупречното състоянието на:

- Мрежовия кабел и щепсела;
- Превключвателя Вкл./Изкл.;
- Разтварящия клин;
- Защитния кожух;
- Помощните водачи (избутващия прът, дървеното трупче за избутване и дръжката).

Използвайте лични защитни средства:

- маска за защита от прах;
- антифони;
- предпазни очила.

При рязане заемете правилна работна позиция:

- отпред, откъм страната на обслужване;
- фронтално срещу циркуляра;
- отляво, отстрани на линията на циркулярния диск;
- при работа от двама души вторият човек трябва да е на достатъчно разстояние от циркуляра.

Ако е необходимо, по време на работа използвайте:

- Подходящи опори за заготовката, когато след разделяне заготовките ще паднат от масата;
- Прахоуловително устройство.

Избягвайте типични грешки при работа:

- Не спирайте циркулярния диск чрез странично притискане. Има опасност от обратен удар.
- По време на рязане винаги притискайте детайла към масата и не го изкривявайте. Има опасност от обратен удар.
- Никога не режете повече от един детайл едновременно – също и снопове, състоящи се от няколко отделни детайла. Има опасност от злополука, ако отделни парчета бъдат захванати от циркуляра неконтролируемо.



Опасност от захващане!

Никога не режете заготовки, по които се намират или които съдържат въжета, върви, ленти, кабели или телове.

8.1 Устройство за прахоулавяне



Опасност!

Някои видове дървесен прах (напр. от дъб, бук, ясен) при вдишване могат да предизвикат рак. В затворени помещения винаги работете с подходящо устройство за засмукване на стърготините.

То трябва да съответства на следните изисквания:

- Да отговаря на външния диаметър на щуцера за прахоулавяне (предпазен кожух 38 mm; предпазна кутия 100 mm);
- Количество въздух $\geq 460 \text{ m}^3/\text{h}$;
- Подналягане на щуцера на циркуляра $\geq 530 \text{ Pa}$;
- Скорост на въздуха на щуцера на циркуляра $\geq 20 \text{ m/s}$.

Щуцерите за присъединяване на прахоуловителна система се намират върху кутията предпазваща циркулярния диск и върху предпазния кожух.

Подвижната пластина (132) от долната страна на предпазната кутия трябва да бъде затворена.

Обърнете внимание и на инструкцията за експлоатация на устройството за засмукване!

Работа без устройство за засмукване на стърготините е възможна само:

- на открито;
- при кратка работа (до макс. 30 мин.);
- с маска за защита от праха.



Внимание!

Ако не се използва устройство за прахоулавяне, подвижната пластина трябва да е отворена, иначе в кутията, предпазваща циркулярния диск се събират стърготини.

За да отворите подвижната пластина:

1. Разхлабете двата винта (131) намиращи се от долната страна на кутията, предпазваща циркулярния диск.

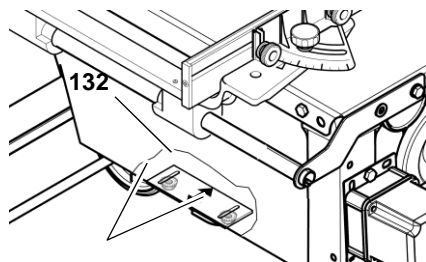

131

2. Плъзнете пластината (132).
3. Затегнете винтовете (131).

Ако все пак се стигне до натрупване на стърготини в кутията предпазваща циркулярния диск, трябва да се почистят:

1. Отстранете предпазния кожух и вложката върху масата.
2. Свалете циркулярния диск (виж "Смяна на циркулярния диск" в Глава "Поддръжка").
3. Почистете предпазната кутия.
4. Монтирайте отново циркулярния диск, вложката и предпазния кожух.

8.2 Регулиране височината на рязане



Опасност!

Части от тялото или предмети, които се намират в областта на регулиране, могат да бъдат захванати от въртящия се циркулярен диск! Регулирайте височината на рязане, само когато дискът е в покой!

Височината на рязане на циркуляра трябва да се съгласува с височината на заготовката: Предният долен кант на защитния капак трябва лежи върху заготовката.

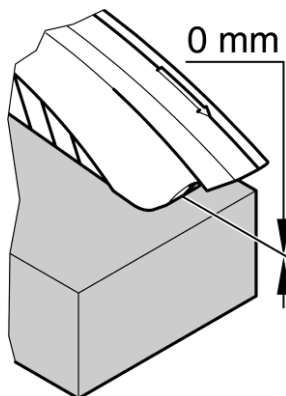

Височината на рязане се регулира посредством завъртане на манивелата (133).

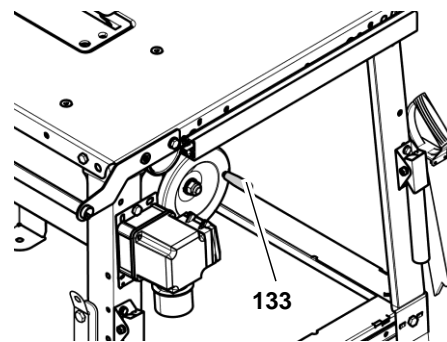

133



Указание:

За да компенсирате евентуална хлабина при регулирането на височината, привеждайте циркуляра в желаната позиция винаги отдолу нагоре.

8.3 Регулиране наклона на диска



Опасност!

Части от тялото или предмети, които се намират в областта на регулиране, могат да бъдат захванати от въртящия се циркулярен диск! Регулирайте наклона на диска, само когато той е в покой!

Наклонът на циркулярния диск може да се регулира безстепенно между 0° и 47° .

1. Развийте на приблизително един оборот крилчатата гайка на предната страна (135) кутията за стружки.

Гайката, намираща се на другата страна на кутията предотвратява неволната промяна на ъгъла на наклона, докато крилчатата гайка е разхлабена.

2. Желания ъгъл на наклона нагласете посредством колелото (134).

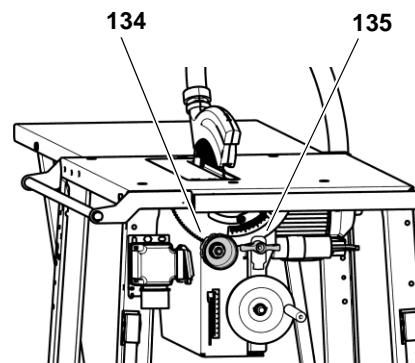

3. Фиксирайте избрания ъгъл чрез затягане на крилчатата гайка (135).

8.4 Рязане с паралелен упор

1. Регулирайте ограничителния профил според височината на заготовката, за целта развийте гайките (138).

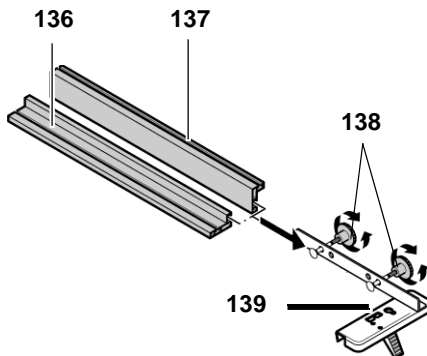

- нисък упор (136) = за рязане на плоски заготовки
- висок упор (137) = за рязане на високи заготовки

2. Паралелният упор (141) се поставя отгоре върху водещия профил (142) от предната страна на циркуляра.

3. Регулирайте широчината на рязане посредством паралелния упор. Широчината на рязане се отчита спрямо белега за отчитане (139).



Указание:

Нулевата точка на скалата е така настроена, че да се отнася за поставен нависоко профил на упора. Ако профилът на упора е монтиран от към ниската страна при отчитането се появява разлика от 47 mm.

4. Фиксирайте паралелния упор посредством затягащия лост (140).

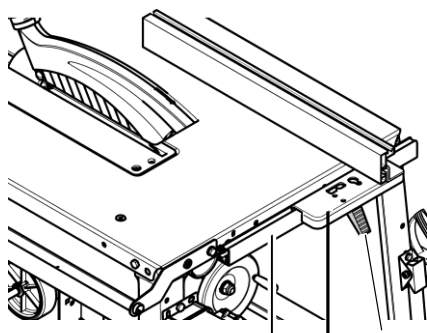

142 141 140



Опасност!

Когато разстоянието между паралелния упор и циркулярния диск е по-малко от 120 mm трябва да използвате избутовача.

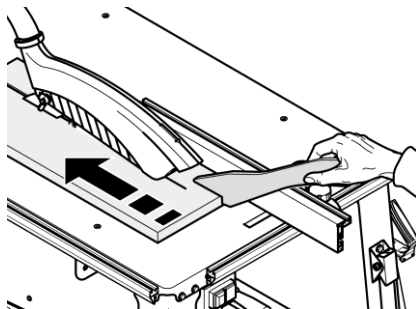

5. Настройте височината на рязане. Предният край на предпазния кожух трябва да се допира до заготовката.

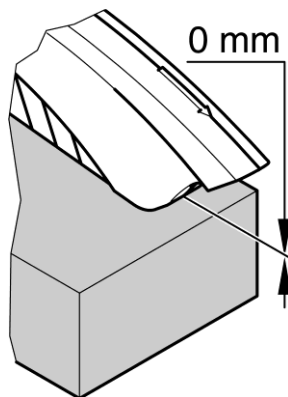

6. Настройте ъгъла на наклона на циркулярния диск и го фиксирайте.

7. Включете двигателя.

8. Срежете заготовката на един работен ход.

9. Изключете уреда, ако не възнамерявате да работите скоро.

8.5 Рязане с напречен упор

1. Поставете напречния упор върху масата.

2. Нагласете желания ъгъл и го фиксирайте. За рязане под наклон профилът на упора може да бъде завъртан на макс. 45°.

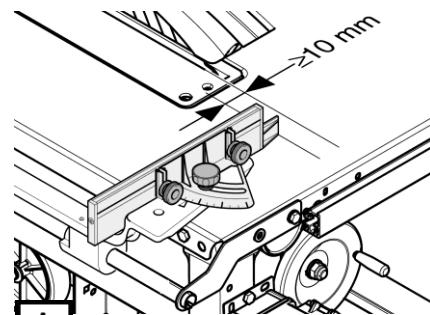

Внимание!

Разстоянието между пластмасовия издатък и линията на сръза трябва да е най-малко 10 mm.

3. Настройте височината на рязане на циркулярния диск.

4. Настройте ъгъла на наклона на циркулярния диск и го фиксирайте.

5. Включете двигателя.

6. Срежете заготовката на един работен ход.

7. Изключете уреда, ако не възнамерявате да работите скоро.

9. Съвети и трикове

- Преди да започнете същинското рязане, проведете пробни разрязвания на остатъчни детайли.
- Винаги поставяйте заготовката върху масата така, че тя да не може да се обърне или клати (напр. при дъгообразна дъска, извитата навън страна трябва да сочи нагоре).
- При дълги заготовки използвайте подходящи опори, напр. ролкови опори или допълнителни маси (виж „Принадлежности по заявка“).
- Поддържайте повърхността на масите чиста – в частност отстранявайте остатъци от смола с помощта на съответния спрей за поддръжка (принадлежност).

10. Поддръжка



Опасност!

Преди провеждането на работи по поддръжката и почистването извадете щепсела от контакта.

- Други работи по поддръжката или ремонта, освен описаните в тази глава

могат да бъдат извършвани само от специалисти.

- Повредените детайли, по-специално предпазните съоръжения, трябва да бъдат заменени само с оригинални детайли, тъй като части, които не са изпитани и допуснати от производителя, могат да доведат до непредвидени щети.
- След работите по поддръжката и почистването всички предпазни съоръжения трябва да бъдат отново пуснати в действие и проверени.

10.1 Смяна на диска



Опасност!

Непосредствено след рязането циркулярният диск може да бъде силно нагорещен – опасност от изгаряне! Оставете горещия диск да изстине. Не почиствайте нагорещения диск със запалими течности.

Опасност от порязване съществува и при неподвижен циркулярен диск. При смяна на циркулярния диск носете защитни ръкавици.

При монтиране непременно следете за посоката на въртене на диска!

1. Повдигнете диска нагоре до упор.
2. Отстранете предпазния кожух.
3. Завъртете винта (143) в профилната вложка (144) на 1/4 оборот по посока на часовниковата стрелка и извадете вложката.

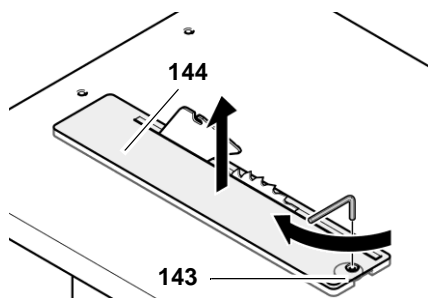

4. Развийте затягащия винт (145) с помощта на гаечен ключ (лява резба!). За контриране поставете друг гаечен ключ върху външния фланец (146) на циркуляра.

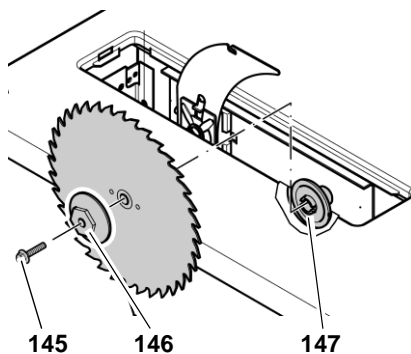

5. Снемете външния фланец (146) и свалете циркулярния диск от вала на циркуляра.

6. Почистете контактните повърхности на вала и циркулярния диск.



Опасност!

Не използвайте почистващи средства (напр. за да отстраните остатъци от смола), които могат да разядат детайлите от леки метали; в противен случай здравината на циркуляра може да бъде влошена.

7. Поставете новия циркулярен диск (внимавайте за посоката на въртене!).

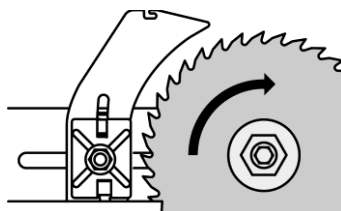

Опасност!

Използвайте само подходящи циркулярни дискове, които отговарят на EN 847-1 (виж "Технически данни") – при използването на неподходящи, повредени или деформирани дискове вследствие на центробежните сили отделни части могат да се разхвърчат.

Да не се използват:

- Дискове, чиито максимално допустими обороти са по-ниски от оборотите на вала (виж „Технически данни“);
- Дискове от високолегирана бързорежеща стомана (HSS или HS);
- Дискове с видими повреди и деформации;
- Карбофлексови дискове.



Опасност!

- Монтирайте диска само с оригинални части.
- Не използвайте свободни редуциращи пръстени; иначе дискът може да се освободи.
- Циркулярните дискове трябва да бъдат така монтирани, че да се въртят без дисбаланс или биене и при работа да не могат да се разхлабват.

8. Поставете външния фланец (146) (издатъкът във вътрешността на вътрешния фланец (147) трябва да влезе в канала на външния фланец).

9. Завийте затегателния винт (145) във вала на циркуляра (лява резба!) и го затегнете. За контриране използвайте глух гаечен ключ, като го поставите на външния фланец (146).



Опасност!

- Не удължавайте инструмента за затягане на циркулярния диск.
- Не затягайте затегателния винт с удари върху инструмента.
- След затягането на затегателния винт отстранете всички използвани монтажни инструменти!

10. Поставете профила (148) обратно плътно върху масата.

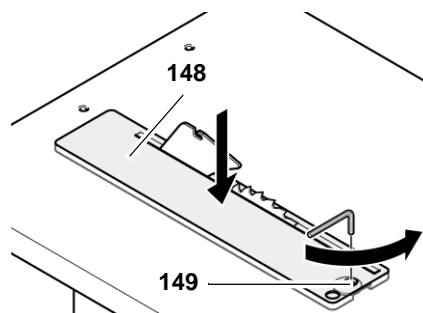

11. Завийте до упор обратно на часовниковата стрелка винта (149).
12. Монтирайте отново предпазния кожух към разделителния клин.



Указание:

След монтирането му върху разделящия клин, предпазният кожух е леко наклонен надолу по посока на обслужващата страна..

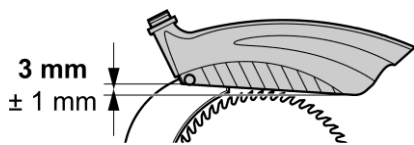

10.2 Регулиране на клина



Указание:

Разделящият клин е фабрично настроен съобразно циркулярния диск. Въпреки това е необходимо периодически да се контролира разстоянието между клина и циркулярния диск и при необходимост да се донстрои.

За да настроите клина най-напред:

1. Повдигнете нагоре до упор циркулярния диск.
2. Снемете предпазния кожух.
3. Завъртете винта (151) в профилната вложка (150) на 1/4 оборот и извадете вложката.

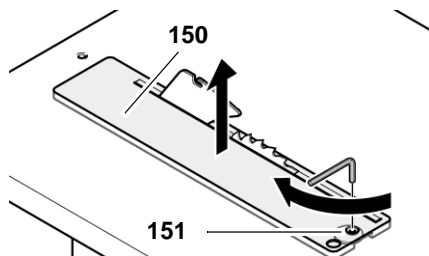

За да бъде настроен клина идеално спрямо циркулярния диск, той може да бъде преместван в две равнини:

- разстояние до циркулярния диск;
- странично изравняване.

Разстояние до циркулярния диск:

- Разстоянието от външния ръб на циркулярния диск до разтварящия клин трябва да е в диапазона между 3 и 8 mm.
- Клинтът трябва да е разположен спрямо плота на еднаква височина с циркулярния диск.

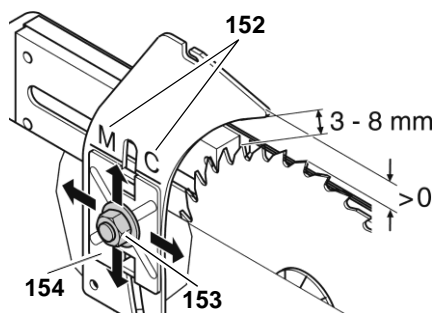

M → TKHS 315 M
C → TKHS 315 C

1. Развийте гайката (153) върху клина на един оборот.
2. Регулирайте разстоянието между клина и циркулярния диск.
3. Регулирайте клина по височина спрямо циркулярния диск. За целта изравнете маркировката (152) спрямо горния ръб на държача на клина (154).
4. Затегнете гайката.

Странично изравняване:

Разтварящият клин и циркулярният диск трябва да са разположени съосно. Страничното изравняване е фабрично направено от производителя.

Ако все пак се налага фина корекция:

1. Развийте трите винта (155) на държача на клина.

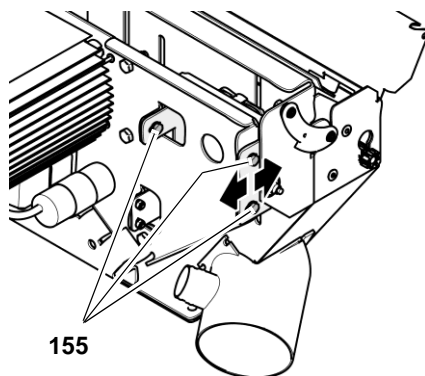

2. Изравнете клина.
3. Затегнете отново трите винта (155) на държача на клина.

След настройката:

1. Поставете вложката (156) плътно върху плота на циркуляра.

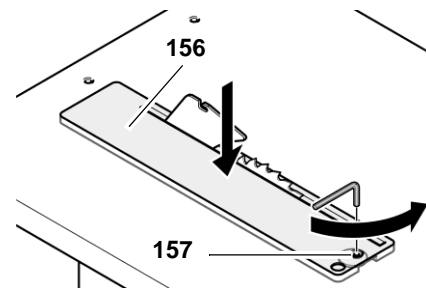

2. Завийте винта (157) до упор по посока на часовниковата стрелка.
3. Монтирайте отново предпазния кожух върху клина.



Указание:

След монтирането му върху разделящия клин, предпазният кожух е леко наклонен надолу по посока на обслужващата страна.

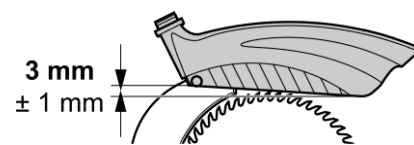

10.3 Почистване на механизма за повдигане на циркулярния диск

1. Повдигнете циркулярния диск в най-горно положение.
2. Почистете шпиндела с помощта на четка, прахосмукачка или сгъстен въздух.
3. Смажете леко шпиндела със спрей за поддръжка и техническо обслужване.
4. Смажете плъзгащите се повърхности на механизма за повдигане (158) и многократно повдигайте и спускайте циркулярния диск, за да може смазката да се разпредели равномерно по плъзгащите се повърхности.

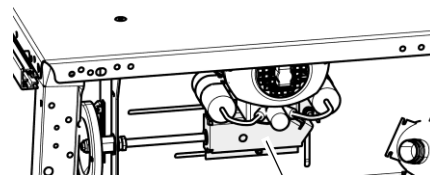
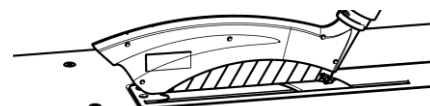

158

10.4 Съхранение на машината



Опасност!

Съхранявайте уреда по такъв начин,

- че да не може да бъде пуснат от неоторизани за целта лица и
- и никой да не може да пострада от стоящия уред.



Внимание!

Не съхранявайте уреда на открито или във влажна среда без да бъде надеждно защитен.

10.5 Поддръжка

Преди всяко включване

Визуален контрол на разстоянието между циркулярния диск и разтварящия клин - от 3 до 8 mm.

Визуален контрол за отсъствие на повреди по захранващия кабел и щепсела; при необходимост дефектните части трябва да бъдат заменени от квалифициран електротехник.

При всяко изключване

Проверете продължителността на въртене на циркулярния диск след спиране на машината. Ако тя е по-голяма от 10 секунди, то електродвигателя трябва да бъде сменен от квалифициран електротехник.

Ежемесечно (при ежедневна употреба)

Отстранете стърготините с прахосмукачка или четка; смажете леко следните водещи елементи:

- резбовата щанга на механизма за регулиране на височината на рязане;
- въртящите се сегменти.

След всеки 300 работни часа

Проверете всички резбови съединения и при необходимост ги затегнете.

11. Ремонт



Опасност!

Ремонтът на вашия електроинструмент поръчвайте да бъде извършван само от квалифицирани специалисти и само с оригинални резервни части. Само по този начин ще сте сигурни, че безопасността на електроинструмента ще бъде съхранена.

Относно нуждаещи се от поправка електроинструменти се обръщайте към представителството на Метабо във вашата страна. Адреса за контакт ще намерите на www.metabo.com.

Списък с резервни части може да свалите от www.metabo.com.

12. Транспорт

- Свалете циркулярния диск напълно надолу.
- Демонтирайте допълнителните елементи (упори, каретка, удължение на плота).
- При експедиране използвайте по възможност оригиналната опаковка.

13. Принадлежности

За изпълнение на специални задачи може да намерите в специализираната търговска мрежа следните принадлежности – изображенията ще намерите в края на тази инструкция:

- A** Плъзгаща шейна за удобно водене на дълги заготовки.
- B** Допълнителна маса, отдясно
Размери на масата 1000 mm x 600 mm; със сгъваеми опорни крака.
- C** Адаптор за прахоулавяне за присъединяване на прахосмукачка за сухо и мокро почистване към съоръжението за прахоулавяне.
- D** Спрей за поддръжка за отстраняване на остатъци от смола и за консервация на металните повърхности.

- E** Циркулярен диск CV 315 x 1,8 x 30 56 комбинирани зъби за масивна дървесина и ПДЧ.
- F** Циркулярен диск CV 315 x 1,8 x 30 80 неутрални зъби за особено чисти рязане на масивна дървесина и ПДЧ.
- G** Циркулярен диск HM 315 x 2,8 x 30 48 универсални зъби за всички видове дървесина и заменящи дървесината материали.
- H** Циркулярен диск HW 315 x 2,8/1,8 x 30 20 плоски зъби с комбинирано закрепване с допълнителни отвори; за масивна дървесина, напречно и надлъжно рязане.
- I** Циркулярен диск HW 315 x 3,0/2,0 x 30 24 разменени зъби, универсално приложим за надлъжно и напречно рязане, така също и за ПДЧ.
- J** Циркулярен диск HW 315 x 2,8 x 30 48 разменени зъби за масивна дървесина и шперплат, ПДЧ, MDF, композитни материали.
- K** Циркулярен диск HW 315 x 2,8 x 30
- L** Ролкова упора RS 420.

14. Екология

Материалът, от който са направени опаковките на този уред, е 100% рециклируем.

Излезлите от употреба електроинструменти и аксесоари съдържат големи количества ценни суровини и пластмаси, които трябва да бъдат подложени на рециклиране.

Тази инструкция за експлоатация е отпечатана върху избелена без хлор хартия.

15. Проблеми и неизправности



Опасност!

Преди всяко отстраняване на неизправност:

1. Изключете уреда.
2. Извадете щепсела от контакта.
3. Изчакайте окончателното спиране на циркулярния диск.

След всяко отстраняване на неизправност възстановете всички установки, свързани с безопасността на машината и ги проверете.

Двигателят не работи

Задействало се е релето за поднапрежение вследствие на предишно прекъсване на захранването:

- Включете отново.

Няма мрежово захранване:

- Проверете кабела, щепсела, контакта и предпазителя.

Двигателят е прегрял, напр. поради изхабен циркулярен диск или поради отложили се в корпуса на машината стърготини:

- Отстранете причината за прегряването, оставете уреда да се охлади за няколко минути и го включете отново.

Двигателят получава твърде ниско напрежение от мрежата:

- Използвайте по-къс захранващ кабел или такъв с по-голямо напречно сечение ($\geq 1,5 \text{ mm}^2$).
- Захранването трябва да бъде проверено от квалифициран електротехник.

Производителността спада

Циркулярният диск е затыпен (циркулярният диск или заготовката имат отстрани следи от прогаряне):

- Подменете циркулярния диск (виж глава "Поддръжка").

Натрупване на стърготини

Липсва прахоулавяне или то е твърде слабо (виж "Прахоуловител" в глава "Употреба"):

- включете прахоуловител или
- отворете плъзгащата пластина, респ.
- увеличете мощността на прахозасмукването.

Затруднено движение на механизма за регулиране височината на рязане

Шпинделът на механизма е замърсен със смола:

- Почистете шпиндела и го смажете със спрей за почистване и поддръжка (виж глава "Поддръжка и съхранение").

Затруднено движение на механизма за регулиране на наклона

Крилчатата гайка или противостоящата гайка са прекалено затегнати:

- Разхлабете една от двете гайки.

Двигателят се измества самостоятелно

Ако при регулиране на ъгъла на наклона носачът на двигателя се накланя сам, плъзгащата гайка от противоположната страна на контейнера за стърготини не е достатъчно добре затегната:

- Затегнете плъзгащата гайка.

16. Технически данни

		TKHS 315 M 2,5 WNB	TKHS 315 M 3.1 WNB	TKHS 315 M 3,4 DNB	TKHS 315 M 4,2 DNB
Напрежение		230 V / 1~50 Hz	230 V / 1~50 Hz	400 V / 3~50 Hz	400 V / 3~50 Hz
Номинален ток	A	10,9	13,4	5,8	7,5
Стопяем предпазител, минимум	A	1x 16	1x 16	3x 10	3x 16
Клас на защита		IP 54	IP 54	IP 54	IP 54
Обороти на двигателя	min ⁻¹	2750	2800	2700	2800
Мощност на двигателя					
Номинална мощност P ₁	kW	2,5 kW S6 40%	3.1 kW S6 40%	3,4 kW S6 40%	4,2 kW S6 40%
Отдавана мощност P ₂	kW	1,72 kW S6 40%	2.2 kW S6 40%	2,5 kW S6 40%	3,0 kW S6 40%
Скорост на рязане на цирк. диск, прибл.	m/s	47	47	47	47
Дебелина на разтварящия клин	mm	2,5	2,5	2,5	2,5
Циркулярен диск					
Диаметър на циркулярния диск (външен)	mm	315	315	315	315
Отвор на циркулярния диск (вътрешен)	mm	30	30	30	30
Широчина на сръза	mm	> 2,6	> 2,6	> 2,6	> 2,6
Макс. дебелина на тялото на циркулярния диск	mm	≤ 2,3	≤ 2,3	≤ 2,3	≤ 2,3
Височина на рязане					
при перпендикулярен циркулярен диск	mm	0 ... 85	0 ... 85	0 ... 85	0 ... 85
при наклонен под 45° циркулярен диск	mm	0 ... 53	0 ... 53	0 ... 53	0 ... 53

		TKHS 315 M 2,5 WNB	TKHS 315 M 3.1 WNB	TKHS 315 M 3,4 DNB	TKHS 315 M 4,2 DNB
Размери:					
Дължина на плата	mm	800	800	800	800
Широчина на плата	mm	600	600	600	600
Дължина на удължението на плата	mm	794	794	794	794
Широчина на удължението на плата	mm	510	510	510	510
Работна височина (на плата)	mm	850	850	850	850
Габаритна височина (над всичко)	mm	1000	1000	1000	1000
Общо тегло, прибл.	kg	75	75	75	75
Гарантирано ниво на звуковата мощност съгласно DIN EN 1870-1(2007)*					
Празен ход	dB (A)	91,3	91,3	91,3	91,3
Обработка	dB (A)	105,5	105,5	105,5	105,5
Ниво на звуковото налягане съгласно DIN EN ISO 3746 (1995) и ISO 7960:1995 (E)*					
Празен ход	dB (A)	80,3	80,3	80,3	80,3
Обработка	dB (A)	96,7	96,7	96,7	96,7
Несигурност K	dB (A)	4,0	4,0	4,0	4,0
Температура на околната среда	°C	-10 ... +40	-10 ... +40	-10 ... +40	-10 ... +40
Удължителен кабел – мин. напречно сечение					
Дължина на кабела 10 m	mm ²	3 x 1,5	3 x 2,5	5 x 1,0	5 x 1,5
Дължина на кабела 25 m	mm ²	3 x 2,5	3 x 2,5	5 x 1,5	5 x 2,5
Дължина на кабела 50 m	mm ²	–	–	5 x 2,5	5 x 2,5
<p>* Посочените стойности са стойности на емисии и следователно не трябва да представляват едновременно безопасни стойности на работното място. Въпреки че има връзка между нивата на емисиите и вредното въздействие на шума, от това не може да се направи надеждно заключение дали са необходими допълнителни предпазни мерки или не. Факторите, които оказват влияние върху вредното въздействие на шума, действително присъстващо на работното място, включват естеството на работното пространство и други източници на шум, т.е. броя на машините и други съпътстващи операции. Допустимите стойности на работното място също могат да варират в различните държави. Тази информация обаче има за цел да даде възможност на потребителя да направи по-добра оценка на опасността и риска от шума.</p>					

ГАРАНЦИОННА КАРТА

МОДЕЛ.....

СЕРИЕН №

СРОК

(за подробности виж гаранционните условия)

№, дата на фактура / касов бон.....

ДАНИИ ЗА КУПУВАЧА

ИМЕ/ФИРМА

(попълва се от служителя)

АДРЕС.....

(попълва се от служителя)

ДАНИИ ЗА ПРОДАВАЧА

ИМЕ/ФИРМА

(попълва се от служителя)

АДРЕС

(попълва се от служителя)

ДАТА/ПЕЧАТ

СЕРВИЗЕН ПРОТОКОЛ

Приеман протокол	Дата на приемане	Описание на дефекта	Дата на предаване	Подпис

Централен сервиз: София, бул: "Ломско шосе" 246, тел.: 0700 44 155 (безплатен за цялата страна)

e-mail: info@euromasterbg.com

ГАРАНЦИОННИ УСЛОВИЯ

ЗАДЪЛЖИТЕЛНИ ДОКУМЕНТИ:

- Копие от фактура
- Гаранционна карта
- Разпечатка на регистрацията в интернет за 3-годишна гаранция

ГАРАНЦИОННИ СРОКОВЕ:

Минималната законова гаранция от 24 месеца по смисъла на ЗЗП, важи само за физически лица, за юридически лица гаранцията е 12 месеца, освен ако не е упоменато друго от производителя:

- Електроинструменти Метабо и, регистрирани в интернет на адрес: www.metabo.com/xxl в едномесечен срок след закупуването им 3 години
 - Електроинструменти Метабо без регистрацията в интернет 1 година
 - Акумулаторни батерии Метабо > 4 Ah 3 години
 - Други Акумулаторни батерии и Зарядни устройства 6 месеца
- Всички неизправности по функционирането на машините, причинени от дефекти по сглобяването или по материала, забелязани по време на гаранционния срок, се отстраняват безплатно в централен сервиз на Евромасер Импорт-Експорт ООД - град София.

ОТ ГАРАНЦИЯ СА ИЗКЛЮЧЕНИ:

- Повреди, причинени от естествено износване на четки, гумени плотове, ремъци, патронници, масло, лагери, о-пръстени, грес, кабели, сервизни пакети за профилактика, филтри свещи и други
- Повреди причинени от претоварване, лошо поддържане, замърсяване, пренапрежение
- Счупвания и пукнатини, причинени от удар
- Дефекти, причинени от износени или нестандартни консумативи
- Дефекти, които се дължат на неспазване инструкцията за експлоатация, претоварване и дейности, несъответстващи на техническите характеристики на машината
- Рекламация се приема само ако машината не е отваряна от потребителя или от неоторизиран сервиз.

ПРАВИЛА НА ТЪРГОВСКА ГАРАНЦИЯ ЗА ПОТРЕБИТЕЛСКИ СТОКИ:

Независимо от търговската гаранция продавачът отговаря за липсата на съответствие на потребителската стока с договора за продажба съгласно гаранцията по чл. 112 – 115.

Чл. 112. (1) При несъответствие на потребителската стока с договора за продажба потребителят има право да предяви рекламация, като поиска от продавача да приведе стоката в съответствие с договора за продажба. В този случай потребителят може да избира между извършване на ремонт на стоката или замяната ѝ с нова, освен ако това е невъзможно или избраният от него начин за обезщетение е непропорционален в сравнение с другия.

(2) Смята се, че даден начин за обезщетяване на потребителя е непропорционален, ако неговото използване налага разходи на продавача, които в сравнение с другия начин на обезщетяване са неразумни, като се вземат предвид:

1. стойността на потребителската стока, ако нямаше липса на несъответствие;
2. значимостта на несъответствието;
3. възможността да се предложи на потребителя друг начин на обезщетяване, който не е свързан със значителни неудобства за него.

Чл. 113. (1) Когато потребителската стока не съответства на договора за продажба, продавачът е длъжен да я приведе в съответствие с договора за продажба.

(2) Привеждането на потребителската стока в съответствие с договора за продажба трябва да се извърши в рамките на един месец, считано от предявяването на рекламацията от потребителя.

(3) След изтичането на срока по ал. 2 потребителят има право да развали договора и да му бъде възстановена заплатената сума или да иска намаляване на цената на потребителската стока съгласно чл. 114.

(4) Привеждането на потребителската стока в съответствие с договора за продажба е безплатно за потребителя. Той не дължи разходи за експедиране на потребителската стока или за материали и труд, свързани с ремонта ѝ, и не трябва да понася значителни неудобства.

(5) Потребителят може да иска и обезщетение за претърпените вследствие на несъответствието вреди.

Чл. 114. (1) При несъответствие на потребителската стока с договора за продажба и когато потребителят не е удовлетворен от решаването на рекламацията по чл. 113, той има право на избор между една от следните възможности:

1. разваляне на договора и възстановяване на заплатената от него сума;
 2. намаляване на цената.
- (2) Потребителят не може да претендира за възстановяване на заплатената сума или за намаляване цената на стоката, когато търговецът се съгласи да бъде извършена замяна на потребителската стока с нова или да се поправи стоката в рамките на един месец от предявяване на рекламацията от потребителя.
- (3) Търговецът е длъжен да удовлетвори искане за разваляне на договора и да възстанови заплатената от потребителя сума, когато след като е удовлетворил три рекламации на потребителя чрез извършване на ремонт на една и съща стока, в рамките на срока на гаранцията по чл. 115, е налице следваща поява на несъответствие на стоката с договора за продажба.
- (4) Потребителят не може да претендира за разваляне на договора, ако несъответствието на потребителската стока с договора е незначително. Чл. 115. (1) Потребителят може да упражни правото си по този раздел в срок до две години, считано от доставянето на потребителската стока.
- (2) Срокът по ал. 1 спира да тече през времето, необходимо за поправката или замяната на потребителската стока или за постигане на споразумение между продавача и потребителя за решаване на спора.
- (3) Упражняването на правото на потребителя по ал. 1 не е обвързано с никакъв друг срок за предявяване на иск, различен от срока по ал. 1.

EUROMASTER IMPORT EXPORT LTD



1231, Sofia, Bulgaria, 246 Lomsko shose Blvd.,

tel.: +359 700 44 155

fax: + 359 2 934 00 90

www.euromasterbg.com; e-mail: info@euromasterbg.com